

Shureは、1925年に米国イリノイ州に設立された業務用音響機器のリーディング・カンパニーです。他の追随を許さない卓越した音響性能を備えた製品群は、ライブやレコーディングなど、プロフェッショナルの現場で絶大な支持を得ています。特にマイクロホン製品は、米国歴代大統領の演説から伝説のライブイベントに至るまで、歴史に刻まれた数々のシーンで愛用されてきました。Shureの製品には、プロオーディオの世界で80年以上に渡って培われたテクノロジーが、惜しみなく投入されています。

ワイヤードマイクロホン P.006

- ハンドヘルド P.007
- スタンドマウント P.013
- イヤークセット P.014
- ヘッドウォーン P.015
- ブロードキャスト・ヘッドセット P.016
- ラベリア P.017
- サイドアドレス P.018
- 楽器用 P.020
- インタビュー P.027
- ナレーション P.027
- ショットガン P.028
- シーリングアレイ P.031
- テーブルアレイ P.031
- グースネック P.032
- バウンダリー P.035
- ハンギング P.037
- ステレオ P.037
- ページング P.037
- PC接続用マイクロホン P.038
- アクセサリ P.040

ワイヤレスシステム P.044

- ワイヤレスシステム機能一覧表 P.045
- バンド別対応周波数帯域 P.048

ワイヤレスシステム P.050

- AXT-D (デジタル・ワイヤレス) P.050
- AXT P.058
- ULX-D (デジタル・ワイヤレス) P.066
- QLX-D (デジタル・ワイヤレス) P.072
- GLX-D (デジタル・ワイヤレス) P.076
- BLX P.078
- SVX P.080
- Microflex P.082
- ポディーバック型送信機用マイクロホン P.086
- ハンドヘルド型送信機用マイクヘッド P.090
- 受信機用アクセサリ P.090

インイヤースタック・モニターシステム P.092

- ワイヤレス PSM1000 P.094
- PSM900 P.096
- PSM300 P.098
- ワイヤード P.101

ミキサー&プロセッサ P.102

- Dante インターフェイス P.103
- オートマッチック・ミキサー P.106
- ミキサー P.108
- シグナル・プロセッサ P.109

ヘッドホン P.110

- オープンバック型 P.111
- 密閉型 P.112

イヤホン P.114



Wired Microphones

Handheld ハンドヘルド	P.007
Stand Mount スタンドマウント	P.013
Earset イヤーセット	P.014
Headworn ヘッドウオーン	P.015
Broadcast Headsets ブロードキャストヘッドセット	P.016
Lavalier ラベリア	P.017
Side-address サイドアドレス	P.018
Instruments 楽器用	P.020
Interview インタビュー	P.027
Narration ナレーション	P.027
Shotgun ショットガン	P.028
Ceiling Array シーリングアレイ	P.031
Table Array テーブルアレイ	P.031
Gooseneck グースネック	P.032
Boundary バウンダリー	P.035
Hanging ハンギング	P.037
Live Stereo ステレオ	P.037
Voice Communication ベージング	P.037
Digital Microphones & Recording Solutions PC接続用マイクロホン	P.038
Accessories	P.040

Shure
Shure/DIS
BRYSTON
CALREC
CAMCO
CODA AUDIO
DiGiCo
DK-Technologies
DPA Microphones
Getten
HIBINO
MUTEC
TRIAD-ORBIT
TUBE-TECH
TVONE

Handheld Microphones

ボーカル

KSM8

95,040円 (税抜88,000円)

KSM8/B (ブラック)

KSM8/N (ブラッシュド・ニッケル)

ダイナミック型 | ライブ | レコーディング

新開発のDualdyne® カートリッジが実現する
スタジオクオリティーのパフォーマンス用
ダイナミック・マイクロホン。

- 特許取得のDualdyne®カートリッジを採用。極薄な2枚のダイアフラムを上下に搭載することで従来のダイナミックマイクロホンの性能を凌駕する優れた音響性能を獲得。
- 高精度レーザー溶接によって組み上げられたDualdyne®カートリッジは過酷なライブ環境でも最高峰のパフォーマンスを保持する高い剛性を獲得。
- 近接効果をこれまでにないレベルまで低減するため、マイクを口元に近づけてもクリアで自然な音声を再現。
- 中高域にかけてダイナミックマイクロホンとしては圧倒的にフラットな周波数特性を実現し、スタジオクオリティーの極めて自然な収音が可能。
- 音源とカートリッジの距離が離れても音色を損なわず、極めて明瞭かつ滑らかに減衰するため、オフマイク時も明瞭な収音を実現。
- SM58にも使用されている中空式 (Neumatic) ショックマウントシステムをさらに向上し、低域に影響をあたえることなく、ハンドリングノイズを低減。
- キズや凹みに強いカーボンスチール製のグリルは、内部に疎水性織布を裏打ちすることで吹かれおおよび湿気に対する高い耐久性を獲得。



KSM8/B

KSM8/N

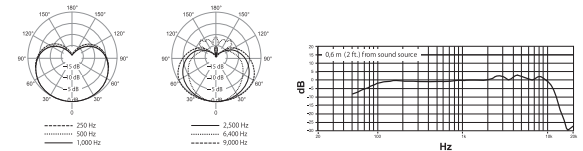

仕様 KSM8

指向特性	カーディオイド
周波数特性	40Hz~16kHz
インピーダンス	300Ω
開回路感度	-51.5dBV/Pa (1.85mV)
コネクター	XLR3ピン、オス
寸法 (φ×全長)	49×189mm
質量	300g
付属品	マイクホルダー (A25E)、3/8インチ→5/8インチ変換ねじ、マイクポーチ
オプション	ウインドスクリーン (A85WS)、マイクホルダー (A25E)、KSM8/B用グリル (RPM266)、KSM8/N用グリル (RPM268)

ダイナミック・マイクロホンの歴史を革新する Shure Dualdyne® カートリッジ

KSM8に採用されているDualdyne®カートリッジは極めて薄い2枚のダイアフラムを使用したマイクロホンカートリッジです。サイドインレットから入った音声は後部第2ダイアフラムを通過してから前部第1ダイアフラムに到達します。第2ダイアフラムを抵抗回路として使用することで低周波数が部分的にブロックされるため、自然な低域特性と近接効果を大幅に低減できます。このDualdyne®カートリッジを使用することで大きく以下の3つの効果が期待できます。



■ 近接効果の低減

従来のマイクロホンの場合、話者の口元がカートリッジに近づくにつれて低音が大きくなります (近接効果)。この近接効果をパフォーマンスの一部として使用する場合もありますが、多くはモゴモゴとした明瞭度の低い音となってしまい、あまり好まれません。そのためエンジニアはイコライザー等で4~5kHzを調整することで対処しています。KSM8のDualdyne®カートリッジはこの近接効果を最小限まで低減できるため、カートリッジからの距離が近くなり過ぎても低域のレスポンスは一定に保たれます。これによりボーカルの音域全体で自然で明瞭な収音が可能になります。

■ 作動距離の拡大

従来のマイクロホンではカートリッジと話者の口元の位置が変化すると音質が大幅に変化してしまうため、話者はマイクロホンからの距離を極力一定に保つ必要がありました。カートリッジまでの距離は2.5cm~7.5cm程度が理想とされ、このスペースは「スイートスポット」と呼ばれます。しかしDualdyne®カートリッジの場合、マイクロホンからの距離にかかわらず一定のレスポンスを維持できるため、話者は音質に影響を及ぼすことなく、自由にパフォーマンスすることができます。

■ 安定した軸外直線性

マイクロホンの指向特性外から入り込んだ不要な音源が入り込む場合、位相干渉性能が低下して音源の品質が損なわれる可能性があります。しかしDualdyne®カートリッジは低域から高域にかけてほぼ一定のカーディオイド特性を維持しているため軸外からの不要音源を適切に排除し、明瞭度の高い収音が可能です。

● カートリッジまでの距離と影響

	0~2.5cm	2.5~7.5cm	7.5~13cm
従来のダイナミックマイクロホン	低域の増大	適性	低域の減少
KSM8	適性	適性	適性

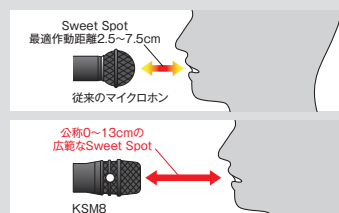

こうした3つの長所を獲得したことで
ライブパフォーマンスの収音時、イコライザー
やプロセッサーを使用した音響調整を
最小限に抑えた自然な収音を実現。
近接効果やマイキングによる音質の
変化への対策から解放されます。

Handheld Microphones

ボーカル

KSM9-X 138,240円 (税抜128,000円)

KSM9/SL-X (シャンパンゴールド)
KSM9/CG-X (チャコールグレー)

エレクトレットコンデンサー型 **ライブ**

ライブステージを鮮やかに演出する、
ボーカル・マイクロホンの最高峰。

- 高品位ダイアフラムを二枚使用したデュアル・ダイアフラム構成。限りなくクリアな音質でボーカルの繊細な響きを余すところなく再現。
- トランジェント特性を改善しながらクロスオーバー歪みを抑える、高品位A級トランスレス・プリアンプを採用し、原音を忠実に再現。
- カーディオイド/スーパーカーディオイドは、スイッチで切り替え可能。周波数特性の違いがほとんどないため、音質の変化を気にすることなく用途に合わせて最適な指向特性を選択可能。
- ポップ・ノイズを大幅に低減する3層構造のメッシュ・フィルターや、外部振動からダイアフラムを守る高性能ショックマウントを内蔵。

仕様	KSM9/SL-X	KSM9/CG-X
指向特性	カーディオイド/スーパーカーディオイド(スイッチ切替)	
周波数特性	50Hz~20kHz	
インピーダンス	150Ω	
開回路感度	-51dB re 1V/Pa	
等価雑音レベル(Aウェイト)	22dB SPL	
最大音圧レベル(2.5kΩ負荷)	152dB SPL	
電源ファンタム	DC48V/5.2mA	
コネクター	XLR3ピン(金メッキ)、オス	
寸法(φ×全長)	49×191mm	
質量	300g	
色	シャンパンゴールド	チャコールグレー
付属品	マイクホルダー(A25E)、3/8インチ→5/8インチ変換ねじ、キャリングケース	



■カーディオイド

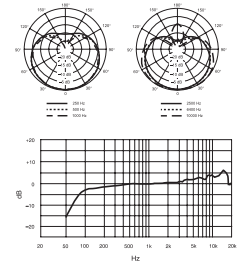

■スーパーカーディオイド

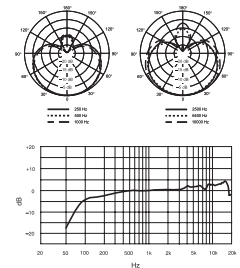

ボーカル

KSM9HS-X 138,240円 (税抜128,000円)

エレクトレットコンデンサー型 **ライブ**

サウンドエンジニアに新たな選択肢を提供する
ハイパーカーディオイドとサブカーディオイド。

- KSM9の高音質はそのままに、ハイパーカーディオイドとサブカーディオイドの2つの指向特性を持たせたボーカルマイクロホン。
- ハイパーカーディオイドは軸外音源を強力に排除するため、高音圧のステージ上でボーカルの声を収音する能力がスーパーカーディオイドよりも優れています。また、音量の小さいボーカリストにも最適です。
- サブカーディオイドはカーディオイドよりも収音角度が広いため、静かなステージに有効です。ステージの雰囲気をつ捉え、音色の広がりをもたらします。
- ハイパーカーディオイドとサブカーディオイドは、スイッチで切り替え可能。

仕様 KSM9HS-X	
指向特性	ハイパーカーディオイド/ サブカーディオイド(スイッチ切替)
周波数特性	50Hz~20kHz
インピーダンス	145Ω
開回路感度	ハイパーカーディオイド -50.5dB re 1V/Pa サブカーディオイド -53.0dB re 1V/Pa
等価雑音レベル(Aウェイト)	ハイパーカーディオイド 20.7dB サブカーディオイド 22.7dB
最大音圧レベル(2.5kΩ負荷)	ハイパーカーディオイド 150.8dB サブカーディオイド 153dB
電源ファンタム	DC48V/5.2mA
コネクター	XLR3ピン(金メッキ)、オス
寸法(φ×全長)	49×191mm
質量	300g
色	黒
付属品	マイクホルダー(A25E)、3/8インチ →5/8インチ変換ねじ、キャリングケース



■ハイパーカーディオイド

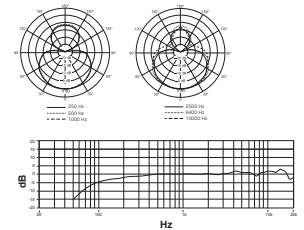

■サブカーディオイド

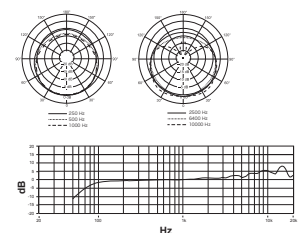

Shure
Shure/DIS
BRYSTON
CALREC
CAMCO
CODA AUDIO
DIGICO
DK-Technologies
DPA Microphones
Getten
HIBINO
MUTEC
TRIAD-ORBIT
TUBE-TECH
TVONE

ボーカル

BETA® 58A-X オープンプライス

ダイナミック型 ライブ

ボーカルの繊細な響きを捉える高品位モデル。

- ボーカルの繊細なニュアンスを余すところなく再現する、明瞭で洗練されたサウンド。
- 磨き上げられたスーパーカーディオイドの指向特性により、他の音源に対する高いセレーションを確保。
- カートリッジには、大出力と優れたSN比を実現する、ネオジウム・マグネットを採用。

仕様 BETA 58A-X

指向特性	スーパーカーディオイド
周波数特性	50Hz~16kHz
インピーダンス	150Ω
開路感度	-51.5dB re 1V/Pa
コネクター	XLR3ピン、オス
寸法(φ×全長)	51×164mm
質量	278g
付属品	マイクホルダー(A25D)、3/8インチ→5/8インチ変換ねじ、マイクポーチ
オプション	ウインドスクリーン(A58WS)、アイソレーションマウント(A55M、A55HM)

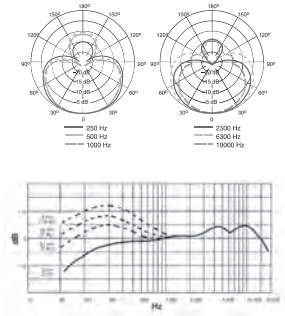

ボーカル・楽器

BETA® 57A-X オープンプライス

ダイナミック型 ライブ アコースティックギター ギター/ベースアンプ

楽器からボーカルまでこなす多目的&高品位モデル。

- 広い周波数レンジとバランスの取れたサウンドで、ドラム、ピアノ、ギター、管楽器からボーカルまで、あらゆる音源の持つニュアンスを余すところなく収録。
- 研ぎ澄まされたスーパーカーディオイドパターンが、狙った音を的確にピックアップ。
- カートリッジにはネオジウム・マグネットを採用し、大出力と優れたSN比を実現。

仕様 BETA 57A-X

指向特性	スーパーカーディオイド
周波数特性	50Hz~16kHz
インピーダンス	150Ω
開路感度	-51dB re 1V/Pa
コネクター	XLR3ピン、オス
寸法(φ×全長)	43×160mm
質量	275g
付属品	マイクホルダー(A25D)、3/8インチ→5/8インチ変換ねじ、マイクポーチ
オプション	ウインドスクリーン(A57AWS)、デュアル・マイクロホンマウント(A26M)、アイソレーションマウント(A55M、A55HM)

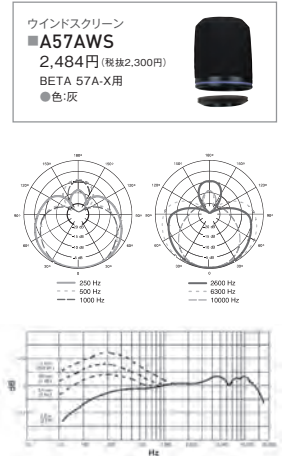

ボーカル

BETA® 87-X 51,840円(税抜48,000円)

BETA 87A-X(スーパーカーディオイド) / BETA 87C-X(カーディオイド)

エレクトレットコンデンサー型 ライブ レコーディング

ライブでもスタジオクオリティーを発揮する高品位ボーカル用コンデンサー・マイクロホン。

- コンデンサー型ならではの繊細な音質と広いダイナミックレンジ、伸びやかな高域特性で、ボーカルの瑞々しさを再現。
- ハウリングを抑えボーカルを際立たせる、スーパーカーディオイド(BETA 87A)またはカーディオイド(BETA 87C)の指向特性。
- ライブシーンで活躍する堅牢な設計。メカニカル・ノイズやハンドリング・ノイズを低減する高性能ショックマウントやポップフィルターを内蔵。

仕様

	BETA 87A-X	BETA 87C-X
指向特性	スーパーカーディオイド	カーディオイド
周波数特性	50Hz~20kHz	
インピーダンス	150Ω	
開路感度	-52.5dB re 1V/Pa	-51dB re 1V/Pa
等価雑音レベル	23.5dB SPL (Aウエイト)	22dB SPL (Aウエイト)
最大音圧レベル	140.5dB SPL (1kHz、THD0.25%)	139dB SPL (1kHz、THD0.25%)
電源	ファンタム DC11~52V/1.0~1.2mA	
コネクター	XLR3ピン、オス	
寸法(φ×全長)	51×192mm	
質量	200g	
付属品	マイクホルダー(A25D)、3/8インチ→5/8インチ変換ねじ、マイクポーチ	
オプション	ウインドスクリーン(A85WS)、アイソレーションマウント(A55M、A55HM)	

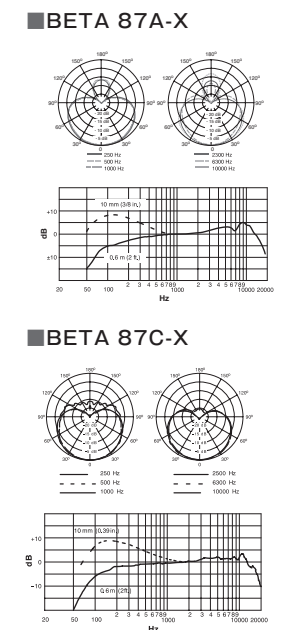

Handheld Microphones

ボーカル

SM58®

オープンプライス

SM58-LCE / SM58-SE (スイッチ付)

ダイナミック型 ライブ

信頼と実績を誇る、ボーカルマイクロホンの世界標準。

- ボーカルの力強さを引き出すパワー感溢れるサウンド。大音量や吹かれにも強く、狙った音を確実に收音。
- バックグラウンドノイズを低減しボーカルを際立たせる、カーディオイドの指向特性。
- ハードな使用環境でも安心の頑丈設計。
- SM58SEは、グリップ部にロック可能なON/OFFスイッチを装備。
- 直接マイクロホンに接続し、USB経由でナレーションやボーカルをパソコンに録音できるオーディオインターフェイス「X2u」が付属したモデルも用意(P.11参照)。

仕様 SM58-LCE、SM58-SE

指向特性	カーディオイド
周波数特性	50Hz~15kHz
インピーダンス	150Ω
開回路感度	-54.5dB re 1V/Pa
コネクター	XLR3ピン、オス
寸法(φ×全長)	51×165mm
質量	310g
付属品	マイクホルダー(A25D)、3/8インチ→5/8インチ変換ねじ、マイクポーチ
備考	SM58SEはON/OFFスイッチ付
オプション	グリル(RK143G)、ウインドスクリーン(A58WS)、アイソレーションマウント(A55M、A55HM)



SM58-LCE

SM58-SE

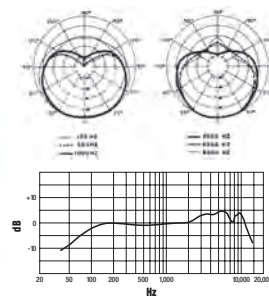

楽器

SM57-LCE

オープンプライス

ダイナミック型 アコースティックギター ギター/ベースアンプ 金管楽器

楽器用マイクロホンのワールドスタンダード。

- 磨き上げられた高域特性が楽器のアタック感を確実に捉え、明るく抜けの良いサウンドを收音。
- バックグラウンドノイズを最小限に抑えるタイトな指向特性により、狙った音源を的確にピックアップ。
- ハードな使用環境でも安心の頑丈設計。

仕様 SM57-LCE

指向特性	カーディオイド
周波数特性	40Hz~15kHz
インピーダンス	150Ω
開回路感度	-54.5dB re 1V/Pa
コネクター	XLR3ピン、オス
寸法(φ×全長)	32×157mm
質量	284g
付属品	マイクホルダー(A25D)、3/8インチ→5/8インチ変換ねじ、マイクポーチ
オプション	ウインドスクリーン(A2WS)、デュアルマイクロホンマウント(A26M)、アイソレーションマウント(A55M、A55HM)

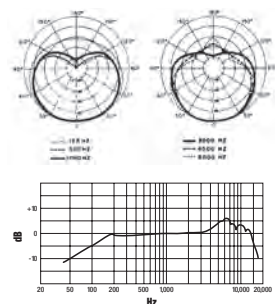
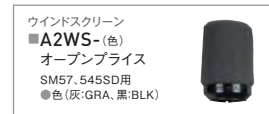

ボーカル

SM87A-X

45,360円(税抜42,000円)

エレクトレットコンデンサー型 ライブ レコーディング

ボーカルの豊かな響きを促せる、コンデンサー・マイクロホン。

- なめらかな高域のレスポンスと、自然にロールオフした低域が、ボーカルの豊潤な響きを余すところなく收音。
- ハウリングに強く、狙った音を的確にピックアップするスーパーカーディオイド特性。
- タフなボディにポップフィルターやショックマウントを内蔵し、ステージユースに最適。

仕様 SM87A-X

指向特性	スーパーカーディオイド
周波数特性	50Hz~20kHz
インピーダンス	150Ω
開回路感度	-52.5dB re 1V/Pa
等価雑音レベル	24dB SPL (Aウエイト)
最大音圧レベル	140.5dB SPL (1kHz、THD0.25%)
電源	ファンタム DC11~52V/1.0~1.2mA
コネクター	XLR3ピン、オス
寸法(φ×全長)	51×192mm
質量	200g
付属品	マイクホルダー(A25D)、3/8インチ→5/8インチ変換ねじ、マイクポーチ
オプション	ウインドスクリーン(A85WS)、アイソレーションマウント(A55M、A55HM)

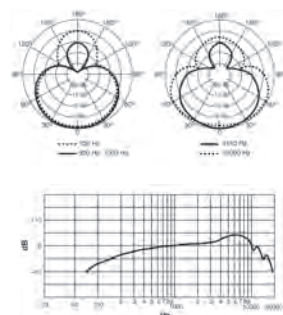

ボーカル

SM86-X

36,720円 (税抜34,000円)

エレクトレットコンデンサー型 | ライブ | レコーディング

タフなボディーに高性能を包み込んだコンデンサー・マイクロホン。

- コンデンサー・マイクロホンならではの豊かな音の響きで、ボーカルの収音に優れた性能を発揮。
- ボーカルに合わせて調整されたなめらかな周波数特性と、バックグラウンドノイズを最小限に抑えるタイトなカーディオイド特性。
- 最大音圧レベル147dB SPLを達成し、高音圧の収音でも歪みを最小限に抑制。
- 頑丈な構造と万全のノイズ対策により、ライブシーンで威力を発揮。

仕様 SM86-X

指向特性	カーディオイド
周波数特性	50Hz~18kHz
インピーダンス	150Ω
開回路感度	-50dB re 1V/Pa
等価雑音レベル	23dB SPL (Aウエイト)
最大音圧レベル	147dB SPL (1kHz, THD1%)
電源	ファンタム DC11~52V/5.2mA
コネクタ	XLR3ピン、オス
寸法 (φ×全長)	49×183mm
質量	278g
付属品	マイクホルダー (A25D)、3/8インチ→5/8インチ変換ねじ、マイクポーチ
オプション	ウインドスクリーン (A85WS)、アイソレーションマウント (A55M、A55HM)

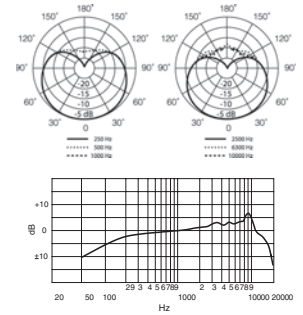

ボーカル

SM48S-LC-X

オープンプライス

ダイナミック型 | カラオケ | スピーチ | プレゼンテーション

気軽に使える、ボーカル/スピーチ用マイクロホン。

- ボーカルはもちろん、スピーチにも最適なクリアな音質。
- ハウリングに強く、軸外特性の優れたカーディオイドの指向特性。低域はロールオフし、近接効果を防止。
- グリップ部にロック可能なON/OFFスイッチを装備。ノイズ対策も万全で、使いやすさが一層向上。

仕様 SM48S-LC-X

指向特性	カーディオイド
周波数特性	55Hz~14kHz
インピーダンス	150Ω
開回路感度	-57.5dB re 1V/Pa
コネクタ	XLR3ピン、オス
寸法 (φ×全長)	54×166mm
質量	370g
付属品	マイクホルダー (A25D)、マイクポーチ
備考	ON/OFFスイッチ付
オプション	ウインドスクリーン (A58WS)、3/8インチ→5/8インチ変換ねじ (31A1856、95A2050)、アイソレーションマウント (A55M、A55HM)

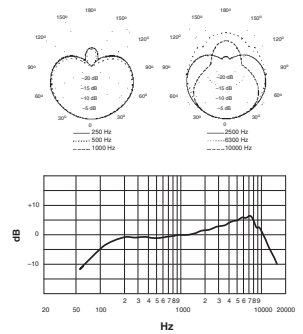

オーディオインターフェイス

X2u

19,440円 (税抜18,000円)

- 直接マイクロホンに接続して使用するハンディタイプのオーディオインターフェイス。
- レイテンシーのないダイレクトモニタリングやマイクロホンの音声とコンピュータに録音済みの音声をミックスしてモニタリングできる機能を装備。

仕様 X2u

周波数特性	20Hz~20kHz
電源	USBバスパワー、500mA (最大)
デジタルノイズフロア (20Hz~20kHz, Aウエイト)	最小マイクゲイン設定 / -81dB FS、 最大マイクゲイン設定 / -78dB FS
AD変換	16bit、48kHz
ピークレベルインジケータ (3色)	OFF / -30dB FS、 緑 / -30~-12dB FS、 黄色 / -12dB FS、赤 / >0 (デジタル変換はクリップ)
ゲイン調整範囲	40dB
ヘッドホン出力	ステレオミニジャック (3.5mm)
マイク入力コネクタ	XLR3ピン
寸法 (全長×W)	125×28mm
質量	172g
X2u構成	X2u、3mUSBケーブル、キャリングポーチ

【動作環境】

USB: 1.1または2.0
メモリ: 64MB RAM以上
Windows OS:
2000/XP/Vista/7
Mac OS: OS X 10.1以上



PCレコーディング

SM58®-X2u

オープンプライス

- X2uとSM58の組み合わせ。USB経由でナレーションやボーカルを手軽にパソコンに録音可能。

【セット内容】

SM58-LCE、
マイクホルダー (A25D)、
3/8インチ→5/8インチ変換ねじ、
マイクポーチ、X2u、
3mUSBケーブル



Handheld Microphones

ボーカル

PGA58

オープンプライス

PGA58-LC
PGA58-XLR (XLR→XLRケーブル付属)
PGA58-QTR (XLR→標準プラグケーブル付属)

ダイナミック型 リードボーカル コーラス カラオケ

ボーカルマイクロホンのエントリーモデル。

- 独自のマイクロホンカートリッジデザインで、ボーカルのクリアなサウンドを收音。
- 埋め込み形のON/OFFスイッチで、耐久性を向上。

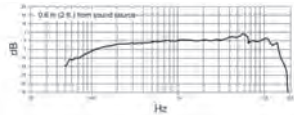

仕様 PGA58

指向特性	カーディオイド
周波数特性	50Hz~16kHz
インピーダンス	150Ω
開回路感度	-55dB/Pa
コネクター	XLR3ピン、オス
寸法(φ×全長)	55×166mm
質量	294g
付属品	マイクロホンホルダー、ポーチ 4.6m接続ケーブル(XLR3ピン、メス → XLR3ピン、オス)*PGA58-XLRのみ 4.6m接続ケーブル(XLR3ピン、メス → 標準プラグ)*PGA58-QTRのみ
備考	ON/OFFスイッチ付
オプション	ウインドスクリーン(A58WS)、マイクロホンホルダー(A25D)



楽器

PGA57

オープンプライス

PGA57-LC
PGA57-XLR (XLR→XLRケーブル付属)

ダイナミック型 アンブ アコースティックギター ドラム

楽器用マイクロホンのエントリーモデル。

- フラットな特性のマイクロホンカートリッジが、スネアおよびアンブ楽器の收音に最適。
- カーディオイド指向特性で音をクリアに捉え、不要なノイズを遮断。

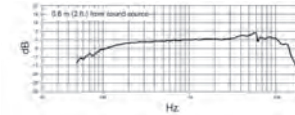

仕様 PGA57

指向特性	カーディオイド
周波数特性	70Hz~15kHz
インピーダンス	150Ω
開回路感度	-56.5dB/Pa
コネクター	XLR3ピン、オス
寸法(φ×全長)	49×164mm
質量	280g
付属品	マイクロホンホルダー、ポーチ 4.6m接続ケーブル(XLR3ピン、メス → XLR3ピン、オス)*PGA57-XLRのみ
オプション	ウインドスクリーン(A85WS)、マイクロホンホルダー(A25D)



ボーカル

PGA48

オープンプライス

PGA48-LC
PGA48-XLR (XLR→XLRケーブル付属)
PGA48-QTR (XLR→標準プラグケーブル付属)

ダイナミック型 リードボーカル コーラス カラオケ

スピーチやカラオケなど
手軽に使えるマイクロホン。

- クリアなサウンドを提供できる独自のカートリッジを採用。スピーチやカラオケに最適。
- 埋め込み形のON/OFFスイッチで、耐久性を向上。

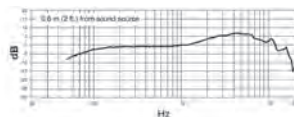

仕様 PGA48

指向特性	カーディオイド
周波数特性	70Hz~15kHz
インピーダンス	600Ω
開回路感度	-53.5dB/Pa
コネクター	XLR3ピン、オス
寸法(φ×全長)	48×164mm
質量	300g
付属品	マイクロホンホルダー、ポーチ 4.6m接続ケーブル(XLR3ピン、メス → XLR3ピン、オス)*PGA48-XLRのみ 4.6m接続ケーブル(XLR3ピン、メス → 標準プラグ)*PGA48-QTRのみ
備考	ON/OFFスイッチ付
オプション	ウインドスクリーン(A58WS)、マイクロホンホルダー(A25D)



ボーカル

588SDX-X

13,500円(税抜12,500円)

ダイナミック型 スピーチ プレゼンテーション

学校や会議室でのスピーチに最適。

- 高域のスムーズな立ち上がり、的確にコントロールされた低域特性による明瞭な音質。ネオジウム・マグネット採用による大出力。
- 学校や会議室に最適な低ノイズ設計。ハンドリングノイズやハウリングを抑え、使いやすさと信頼性を向上。
- グリップ部にロック可能なON/OFFスイッチを装備。
- 出カインピーダンスはLow/Highの切り替えが可能。

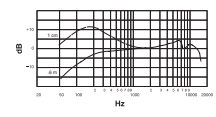
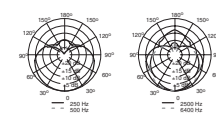

仕様 588SDX-X

指向特性	カーディオイド
周波数特性	80Hz~15kHz
インピーダンス	150Ω/High切替可能
開回路感度	Low 55.5dB re 1V/Pa、High -37dB re 1V/Pa
コネクター	XLR3ピン、オス
寸法(φ×全長)	54×165mm
質量	315g
付属品	マイクロホンホルダー(A25D)
備考	ON/OFFスイッチ付
オプション	ウインドスクリーン(A58WS)、3/8インチ→5/8インチ変換ねじ(31A1856、95A2050)、 アイソレーションマウント(A55M、A55HM)



Shure
Shure/DIS
BRYSTON
CALREC
CAMCO
CODA AUDIO
DIGICO
DK-Technologies
DPA Microphones
Geten
HIBINO
MUTEC
TRIAD-ORBIT
TUBE-TECH
TVONE

ボーカル

565SD-LC-X

19,440円 (税抜18,000円)

ダイナミック型 | ライブ | カラオケ | スピーチ | プレゼンテーション

ボーカルからスピーチまでこなす
ロングセラー・モデル。

- あらゆる音源の魅力を引き出す、歯切れのよいサウンドを実現。
- 高度な計算に基づくボール型ヘッドデザインと、完璧なハンド・フィーリングによる極上の使い心地。
- グリップ部にロック可能なON/OFFスイッチを装備。
- 出カインピーダンスは、Low/High切り替えが可能。

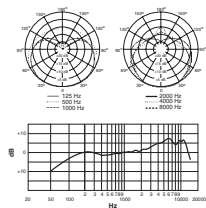

仕様 565SD-LC-X

指向特性	カーディオイド
周波数特性	50Hz~15kHz
インピーダンス	150Ω/High切替可能
開回路感度	Low -56dB re 1V/Pa, High -34dB re 1V/Pa
コネクター	XLR3ピン、オス
寸法(φ×全長)	51×165mm
質量	320g
付属品	マイクホルダー(A25D)
備考	ON/OFFスイッチ付
オプション	ウインドスクリーン(A58WS)、3/8インチ→5/8インチ変換ねじ(31A1856、95A2050)、アイルレーション・マウント(A55M、A55HM)

ボーカル・楽器

545SD-LC

21,600円 (税抜20,000円)

ダイナミック型 | スピーチ | プレゼンテーション | アコースティックギター

楽器やスピーチに最適な
クラシック・マイクロホン。

- 広い周波数レンジを持ち、原音の響きを確実に收音。
- 均一なカーディオイド特性により、高いフィードバックマージンを確保。
- 出カインピーダンスはLow/Highの切り替えが可能。原音を忠実に再現するLowはスピーチに、ブルージーでパワー感のあるHighは楽器に最適。
- グリップ部にはロック可能なON/OFFスイッチを装備。

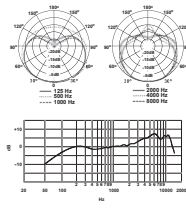

ウインドスクリーン
■A2WS-(色)
オープンブリス
SM57、545SD用
●色(灰:GRA、黒:BLK)



仕様 545SD-LC

指向特性	カーディオイド
周波数特性	50Hz~15kHz
インピーダンス	150Ω/High切替可能
開回路感度	Low -58dB re 1V/Pa, High -35dB re 1V/Pa
コネクター	XLR3ピン、オス
寸法(φ×全長)	32×157mm
質量	255g
付属品	マイクホルダー(A25D)、3/8インチ→5/8インチ変換ねじ
オプション	ウインドスクリーン(A2WS)、アイルレーション・マウント(A55M、A55HM)

Stand Mount Microphones

スタンドマウント

SUPER 55-X

48,600円 (税抜45,000円)

ダイナミック型 | ライブ

優れた音質を獲得したスタイリッシュな
ステージ用マイクロホン。

- 音質を左右する收音機構には、Shureダイナミック型マイクロホンの最上位機種と同等の高性能カートリッジを採用。
- 周波数特性、感度、指向特性などの要素をボーカルに合わせて緻密にコントロール。
- 世代を超えて愛されるクラシックなスタイル。
- ON/OFFスイッチを非搭載にすることで、不用意なスイッチOFFを回避。

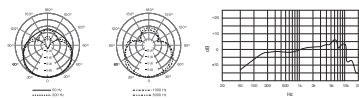

仕様 SUPER 55-X

指向特性	スーパーカーディオイド
周波数特性	60Hz~17kHz
インピーダンス	150Ω
開回路感度	-53dB re 1V/Pa
コネクター	XLR3ピン、オス
寸法(W×H×D)	56×188×78mm
質量	656g
色	シルバー×ブルー
付属品	3/8インチ→5/8インチ変換ねじ、マイクポーチ
オプション	エクステンションバー(A26X)

スタンドマウント

55SH SERIES II-X

34,560円 (税抜32,000円)

ダイナミック型 | ライブ

長年にわたりステージに君臨する、
永遠の定番マイクロホン。

- 50年代、60年代を彷彿とさせるクラシカルなスタイルのボーカル用マイクロホン。
- ボーカルの帯域を中心に、絶妙にコントロールされた周波数特性が、ナチュラルなサウンドを実現。
- マイクロホンの角度は自由に調節可能。
- ON/OFFスイッチを装備。

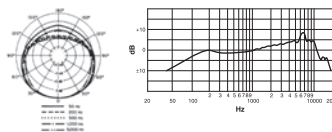

仕様 55SH SERIES II-X

指向特性	カーディオイド
周波数特性	50Hz~15kHz
インピーダンス	150Ω
開回路感度	-58dB re 1V/Pa
コネクター	XLR3ピン、オス
寸法(W×H×D)	56×188×78mm
質量	624g
付属品	3/8インチ→5/8インチ変換ねじ
備考	ON/OFFスイッチ付
オプション	エクステンションバー(A26X)

Earset Microphones

イヤークセット

BETA® 54 64,800円 (税抜60,000円)

エレクトレットコンデンサー型 ライブ

快適な装着感と抜群の音響性能、
高品位ヘッドウォーン・マイクロホン。

- しっかりフィットするユニークな形状と約38gの軽量設計により、快適な装着感を実現。マイクロホンブームは、左右どちらにも取付可能。
- バックグラウンドノイズを低減するスーパーカーディオイドの指向特性。コンサート、ミュージカル、放送、イベントなど様々なシーンで活躍。
- ボーカルの美しさを細部まで引き出すクリアで伸びの良い音質。
- プリアンプを取り外せば、Shureワイヤレスシステム用マイクロホンとして使用可能。プリアンプが付属していないワイヤレス仕様も用意。

ワイヤレスモデル
WBH54
詳細はP.86

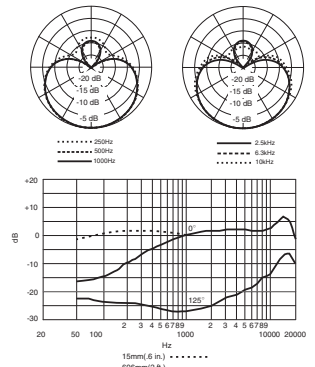

仕様 BETA 54

指向特性	スーパーカーディオイド
周波数特性	50Hz~20kHz
開回路感度	-54dB re 1V/Pa
等価雑音レベル	39dB SPL (Aウエイト)
最大音圧レベル	139dB SPL (THD1%, 1kΩ負荷)
電源	ファンタム DC11~52V/4.6mA
コネクタ	XLR3ピン、オス
ケーブル長	1.5m
質量	38g (プリアンプ除く)
付属品	プリアンプ (RPM627、TA4M→XLR)、ウインドスクリーン×2、ハイブーストEQキャップ、スィベルクリップ、予備ブームホルダー、キャリングケース

イヤークセット

BETA® 53 64,800円 (税抜60,000円)

エレクトレットコンデンサー型 スピーチ プレゼンテーション

超小型・軽量ながら、卓越した音質を
再現する、高品位設計。

- 小型・軽量化を追求し、これまでにない快適な装着感を実現。着けていることを意識させない高品位ヘッドウォーン・マイクロホン。マイクロホンブームは左右どちらにも取付可能。
- 無指向性でアナウンス等に最適。マイクロヘッドが小さいのでミュージカルなどマイクロホンを目立たせたくないシーンでも活躍。
- プリアンプを取り外せば、Shureワイヤレスシステム用マイクロホンとして使用可能。プリアンプが付属していないワイヤレス仕様も用意。

ワイヤレスモデル
WBH53
詳細はP.86

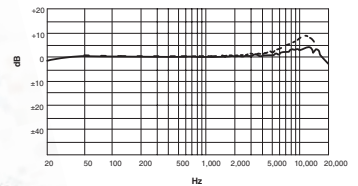

仕様 BETA 53

指向特性	無指向性
周波数特性	20Hz~20kHz
開回路感度	-54dB re 1V/Pa
等価雑音レベル	39dB SPL (Aウエイト)
最大音圧レベル	139dB SPL (20Hz~20kHz、THD1%以下)
電源	ファンタム DC11~52V 4.6mA
コネクタ	XLR3ピン、オス
ケーブル長	1.5m
質量	約35g (プリアンプ除く)
付属品	プリアンプ (RPM627、TA4M→XLR)、ウインドスクリーン×2、ハイブーストEQキャップ、マイルドブーストEQキャップ×2、スィベルクリップ、予備ブームホルダー、キャリングケース

■ ワイヤレス専用モデルもラインナップ

イヤークセット
MX153 28,080円 (税抜26,000円)



*インラインプリアンプ「RK100PK」と一緒に使用すれば、ワイヤードマイクロホンとして使用できます。

インラインプリアンプ
■RK100PK
29,160円 (税抜27,000円)

詳細はP.86

ヘッドウォーン
SM31FH-TQG
21,600円 (税抜20,000円)



詳細はP.87

ヘッドウォーン
PGA31-TQG
オープンプライス



詳細はP.87

ラベリア
CVL-B/C-TQG
10,800円 (税抜10,000円)



詳細はP.88

Headworn Microphones

ヘッドウォーン

SM35-XLR 32,400円 (税抜30,000円)

ワイヤレスモデル
SM35-TQG
詳細はP.87

エレクトレットコンデンサー型 ライブ

快適なフィット感と高品位な音響性能を両立。

- 全帯域にわたって安定した周波数特性を実現。高い入力レベルと広範なダイナミックレンジを獲得し、細やかなニュアンスから躍動感溢れるサウンドまで忠実に収音。
- 高いフィット性能により、動きの激しいパフォーマンスにも対応。
- パフォーマンスの自由度が増す、ワイヤレス仕様も用意。

仕様 SM35-XLR

指向特性	カーディオイド
周波数特性	40Hz~20kHz
インピーダンス	2400Ω@1kHz
等価雑音レベル	39dB SPL (Aウエイト)
最大音圧レベル	153dB SPL
コネクタ	XLR3ピン、オス
ケーブル長	1.1m
質量	72g
付属品	プリアンプ(RPM626、TA4M→XLR)、ウインドスクリーン×2、ケーブルクリップ

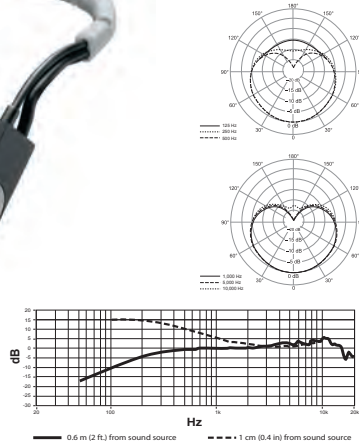

ヘッドウォーン

WH20XLR 17,280円 (税抜16,000円)

ワイヤレスモデル
WH20TQG
詳細はP.87

ダイナミック型 スピーチ プレゼンテーション

コストパフォーマンスに優れた高品位ヘッドウォーン。

- 装着感のよい軽量設計。ヘッドバンドとグースネックを自由に調整でき、最適なマイクポジショニングが可能。エアロピクスなどの激しい動きにも柔軟に対応。
- ハウリングや周囲のノイズに強い、カーディオイド特性。
- より自由なパフォーマンスを約束する、ワイヤレス仕様も用意。

仕様 WH20XLR

指向特性	カーディオイド
周波数特性	50Hz~15kHz
インピーダンス	1500Ω
開回路感度	-67dB re 1V/Pa
コネクタ	XLR3ピン、オス
ケーブル長	1.22m
質量	99g
付属品	ウインドスクリーン×2、ケーブルクリップ、コネクタベルトクリップ

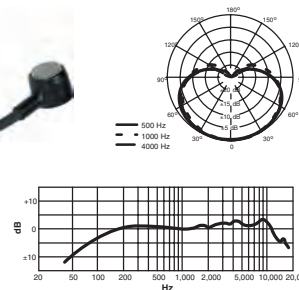

ヘッドウォーン

SM10A-CN 24,840円 (税抜23,000円)

ダイナミック型 スピーチ プレゼンテーション

優れたホールド感のスピーチ/プレゼン用ヘッドウォーン。

- スムーズな周波数特性で、ナチュラルな音質を再現。
- プレゼンテーションやナレーション等、長時間の利用にも疲れない優れた装着感。
- ブームは最適なマイク・ポジションに調整でき、収音もきわめてクリア。

仕様 SM10A-CN

指向特性	カーディオイド
周波数特性	50Hz~15kHz
インピーダンス	1500Ω
開回路感度	-65dB re 1V/Pa
コネクタ	XLR3ピン、オス
ケーブル長	1.5m
質量	78g (ケーブル・コネクタ除く)
付属品	ウインドスクリーン、コネクタベルトクリップ、キャリングケース

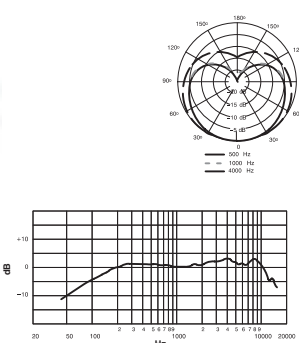

Broadcast Headsets

シングルサイド・ヘッドセット

BRH441M

54,000円 (税抜50,000円)

ダイナミック型 放送 インカム

密閉型イヤークリップを採用し、明瞭なモニタリングを実現。

- 音量の大きな環境に最適化した周波数特性とカーディオイド特性により、自然で明瞭度の高い收音が可能。
- 調整可能なヘッドバンドは人間工学に基づいたデザイン。快適な装着感を維持するクッション付のテンブルパッドを採用。
- アラウンドイヤータイプで耳全体を快適に包み込み、周囲の騒音を低減。
- ブームマイクは270度の範囲で回転でき、使用状況に応じて左右両方で使用可能。
- ブームマイクを上を上げるとマイクがOFFになる「フリップアップ・ミュート機能」を搭載。
- 脱着式のケーブルを採用。様々な機器との接続を想定し、終端は未処理。

仕様 BRH441M

マイクロホン部分		ヘッドホン部分	
形式	ダイナミック型	ドライバー口径	40mm
指向特性	カーディオイド	感度(1kHz)	101dB SPL/mW
周波数特性	50Hz~15kHz	再生周波数帯域	15Hz~27kHz
開回路感度	-67dBV/Pa(45最小)	最大許容入力	1000mW
インピーダンス	200Ω	インピーダンス(1kHz)	300Ω
ケーブル	片出し脱着式、2.1m		
質量	240g(除ケーブル)		

デュアルサイド・ヘッドセット

BRH440M

59,400円 (税抜55,000円)

ダイナミック型 放送 インカム

両耳を密閉することで優れた遮音性を実現したヘッドセット。

- 音量の大きな環境に最適化した周波数特性とカーディオイド特性により、自然で明瞭度の高い收音が可能。
- 調整可能なヘッドバンドは人間工学に基づいたデザイン。優れた遮音性と快適な装着感を維持するイヤークリップを採用。
- ブームマイクは270度の範囲で回転でき、使用状況に応じて左右両方で使用可能。
- ブームマイクを上を上げるとマイクがOFFになる「フリップアップ・ミュート機能」を搭載。
- 脱着式のケーブルを採用。様々な機器との接続を想定し、終端は未処理。

仕様 BRH440M

マイクロホン部分		ヘッドホン部分	
形式	ダイナミック型	ドライバー口径	40mm
指向特性	カーディオイド	感度(1kHz)	101dB SPL/mW
周波数特性	50Hz~15kHz	再生周波数帯域	15Hz~27kHz
開回路感度	-67dBV/Pa(45最小)	最大許容入力	1000mW
インピーダンス	200Ω	インピーダンス(1kHz)	300Ω
ケーブル	片出し脱着式、2.1m		
質量	341g(除ケーブル)		

デュアルサイド・ヘッドセット

BRH50M-LC-J

70,200円 (税抜65,000円)

ダイナミック型 放送 インカム

優れた遮音性能と極めて自然な音響性能を兼ね備えたプレミアムヘッドセット。

- 音量の大きな環境に最適化した周波数特性とスーパーカーディオイド特性により、自然で明瞭度の高い收音が可能。
- 調整可能なヘッドバンドは人間工学に基づいたデザイン。快適な装着感を維持するクッション付きのテンブルパッドを採用。
- ブームマイクは270度の範囲で回転でき、使用状況に応じて左右両方で使用可能。
- 放送業界の過酷な使用環境に耐える高い信頼性を獲得。
- 様々な機器との接続に対応するため、ケーブルはオプションで用意。

仕様 BRH50M

マイクロホン部分		ヘッドホン部分	
形式	ダイナミック型	ドライバー口径	40mm
指向特性	スーパーカーディオイド	感度(1kHz)	110dB SPL/mW
周波数特性	40Hz~16kHz	再生周波数帯域	20Hz~20kHz
開回路感度	-60dBV/Pa	最大許容入力	1000mW
インピーダンス	250Ω	インピーダンス(1kHz)	300Ω
ケーブル	別売		
質量	209g(除ケーブル)		

Broadcast Headsets 3モデル共通オプション



交換用ケーブル
■ **BCASCA1**
6,480円 (税抜6,000円)
● 先バラケーブル、約2m



交換用ケーブル
■ **BCASCA-NXLR3QI-25**
17,280円 (税抜16,000円)
● 3ピンXLRと1/4インチ(6.3mm)オスコネクター、約7.6m

交換用ケーブル
■ **BCASCA-NXLR3QI**
14,040円 (税抜13,000円)
3ピンXLRと1/4インチ(6.3mm)オスコネクター、約2m

交換用ケーブル
■ **BCASCA-NXLR4-FEM**
10,800円 (税抜10,000円)
4ピンXLRオスコネクター、約2m

交換用ケーブル
■ **BCASCA-NXLR4**
10,800円 (税抜10,000円)
4ピンXLRオスコネクター、約2m

交換用ケーブル
■ **BCASCA-NXLR5**
10,800円 (税抜10,000円)
5ピンXLRオスコネクター、約2m

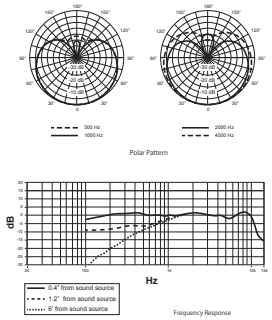

オプション



BRH441M/BRH440M
交換用イヤークリップ(ヘア)
■ **BCAEC440**
6,480円 (税抜6,000円)



BRH441M/BRH440M
交換用ウインドスクリーン
■ **BCAWS1**
1,620円 (税抜1,500円)



BRH441M
交換用テンブルパッド
■ **BCATP1**
3,780円 (税抜3,500円)

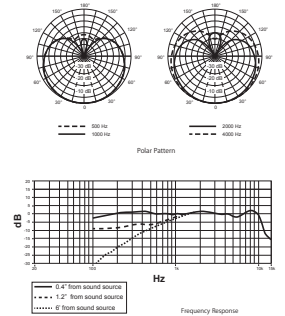

オプション



BRH441M/BRH440M
交換用イヤークリップ(ヘア)
■ **BCAEC440**
6,480円 (税抜6,000円)



BRH441M/BRH440M
交換用ウインドスクリーン
■ **BCAWS1**
1,620円 (税抜1,500円)

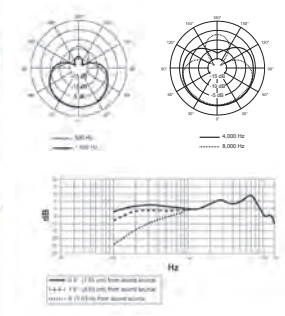

オプション

交換用イヤークリップ
■ **BCAEC50**
4,860円 (税抜4,500円)

Lavalier Microphones

ラベリア

MX150

MX150B/O-XLR (無指向性) 58,320円 (税抜54,000円)
MX150B/C-XLR (カーディオイド) 60,480円 (税抜56,000円)

エレクトレットコンデンサー型 放送 スピーチ プレゼンテーション

妥協のない音質と高い信頼性を実現した
超小型ラベリアマイクロホン。

- CommShield®テクノロジーによる優れたRF電磁波耐性を提供。
- スイベルタイクリップが付属しており、狙った位置に取り付けられます。また、ケーブルをきれいにまとめる構造で、取り扱い時のノイズを最小化します。

仕様	MX150B/O-XLR	MX150B/C-XLR
指向特性	無指向性	カーディオイド
周波数特性	20Hz~20kHz	
インピーダンス	165.0Ω	165.5Ω
開回路感度	-34.5dBV/Pa (19.0mV)	-39.0dBV/Pa (11.0mV)
最大音圧レベル (1000Ω負荷)	125.0dB SPL	129.5dB SPL
S/N比	59.5dB	57.0dB
ダイナミックレンジ (1000Ω負荷)	90.5dB SPL	92.5dB SPL
電源	11-52 V DC phantom power (IEC-61938) < 2.2mA	
質量	121g	
付属品	タイクリップ、ウインドスクリーン、マイクポーチ、インラインプリアンプ (RK100PK)	
ケーブル長	1.5m	

ラベリア

MX183-X (無指向性) 38,880円 (税抜36,000円)

MX184-X (スーパーカーディオイド) 38,880円 (税抜36,000円)

MX185-X (カーディオイド) 38,880円 (税抜36,000円)

エレクトレットコンデンサー型 スピーチ プレゼンテーション

プレゼンテーションやインタビューでの收音に最適。

- 衣服に取り付けても目立たず、プレゼンテーションやインタビューでの收音に最適。
- 指向特性の異なる、3モデルを選択可能。
- カートリッジは交換可能で、無指向性・スーパーカーディオイド・カーディオイドの3機種を用意 (P.33参照)。



■ オプション

タイクリップ (3個)
RPM150TC
6,480円 (税抜6,000円)

ウインドスクリーン (3個)
RPM150WS
3,240円 (税抜3,000円)

ワイヤレスモデル
MX150B/O-TQG
MX150B/C-TQG
詳細はP.88

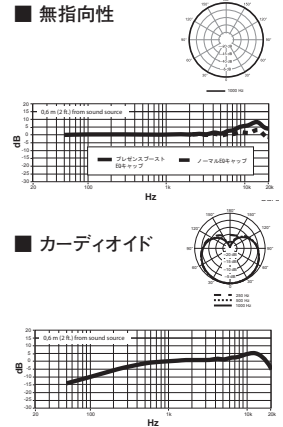

仕様	MX183-X	MX184-X	MX185-X
指向特性	無指向性	スーパーカーディオイド	カーディオイド
周波数特性	50Hz~17kHz		
インピーダンス	150Ω		
開回路感度	-27.5dB re 1V/Pa	-33.5dB re 1V/Pa	-35dB re 1V/Pa
等価雑音レベル (Aウエイト)	20.5dB SPL	26.5dB SPL	28dB SPL
最大音圧レベル (1kHz, THD1%)	116.7dB SPL	122.7dB SPL	124.2dB SPL
電源	ファンタム DC11~52V/2.0mA		
コネクタ	XLR3ピン、オス		
寸法 (φ×全長)	12×22mm (マイク部のみ)		
質量	136g (プリアンプ含)		
付属品	ベルトクリップ付プリアンプ (TA4M→XLR)、ウインドスクリーン (大小各1個)、タイクリップ、デュアルタイクリップ		
ケーブル長	1.2m		

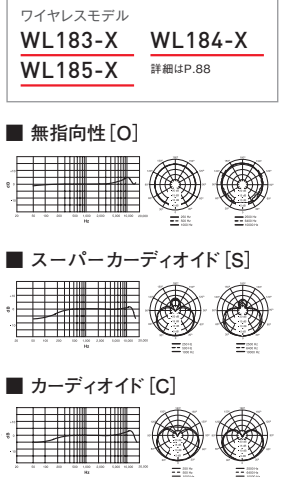

ラベリア

SM93-X 33,480円 (税抜31,000円)

エレクトレットコンデンサー型 演劇 プレゼンテーション 放送

超小型ながら明瞭な音質を誇る、ラベリア・マイクロホン。

- TV放送や演劇など、マイクロホンを目立たせたくない時に最適。厚さわずか4mmの超小型マイクロホン。
- 低減をロールオフして、洋服の摩擦音や周囲のノイズをカット。狙った音源を明瞭に再現。

仕様 SM93-X

指向特性	無指向性
周波数特性	80Hz~20kHz
インピーダンス	150Ω
開回路感度	-43dB re 1V/Pa
等価雑音レベル	22dB SPL (Aウエイト)
最大音圧レベル	120dB SPL (1kHz)
電源	ファンタム DC11~52V/0.33mA
コネクタ	XLR3ピン、オス
ケーブル長	1.27m
寸法 (W×H×D)	マイクロホン/6×9×4mm
質量	マイクロホン/16g (除ケーブル・プリアンプ)
付属品	プリアンプ (TA4M→XLR)、ウインドスクリーン、タイクリップ、デュアルタイクリップ、縫いつけ用プラケット、マイクポーチ



ワイヤレスモデル **WL93-X** 詳細はP.88

ラベリア

SM11-CN 20,520円 (税抜19,000円)

ダイナミック型 スピーチ プレゼンテーション アコースティックギター

コンタクトマイクにも使える、
高品質ラベリア・マイクロホン。

- スピーチのほか、アコースティック楽器のコンタクトマイクとしても使用可能。
- タイタック、タイクラスプなど、マイク・ポジショニングのためのアクセサリも充実。

仕様 SM11-CN

指向特性	無指向性
周波数特性	50Hz~15kHz
インピーダンス	150Ω
開回路感度	-64dB re 1V/Pa
コネクタ	XLR3ピン、オス
ケーブル長	1.2m
寸法 (φ×全長)	14×38mm (マイクロホン部)
質量	8g (除ケーブル・コネクタ)
付属品	タイタック、タイクラスプ、コネクタ・ベルトクリップ、マイクポーチ



楽器マウントキット

■ **RK279**
9,720円 (税抜9,000円)
● キット内容: タイクリップ、ケーブルクリップ、ショックマウント、延長用マウント、ゴム・ブッシュ、マジックテープ、マウントアダプター



Side-address Microphones

サイドアドレス

KSM44A/SL-X 177,120円 (税抜164,000円)

外部バイアス・コンデンサー型 | ボーカルレコーディング | ストリングス | 金木管楽器

現場の空気感までも取り込む、Shureコンデンサー・マイクロホンの最高峰モデル。

- 最高品位の音質を実現するために開発されたA級ディスクリットトランスレス・プリアンプ「Prethos」を搭載し、4dB SPLの極めて優れた等価雑音レベルを達成。
- 130dBにも達する広大なダイナミックレンジは、ボーカルだけでなくオーケストラ等の収音にも最適。
- 2枚のダイアフラムを近接して平行に配置したデュアル・ダイアフラム構成で、近接効果の影響を最小限に抑制。全帯域に渡ってクリアな収音が可能。
- ダイアフラムは24金を蒸着させたφ25mmのMylar製。極めて薄く軽量で、音声信号の変化に俊敏に反応するため、微細なニュアンスも余すところなく再現。
- カーディオイド、無指向性、双指向性をスイッチで切り替え可能。
- 15dBのバッドや3段階切り替え式のローカット・フィルター、内蔵ショックマウント、メッシュ・フィルターも搭載。

仕様 KSM44A/SL-X

指向特性	カーディオイド/無指向性/双指向性(スイッチ切替)
周波数特性	20Hz~20kHz
インピーダンス	50Ω
開回路感度	-31dB re 1V/Pa*
等価雑音レベル	4dB SPL(Aウエイト)*
最大音圧レベル	134dB SPL(PAD OFF, 1kHz, THD1%)、150dB SPL(PAD ON, 1kHz, THD1%)*
電源	ファンタム DC11~52V/5.6mA
コネクタ	XR3ピン(金メッキ)、オス
寸法(φ×全長)	56×187mm
質量	492g
付属品	サスペンション・ショックマウント(A44ASM)、スタンドアダプター(A44AM)、3/8インチ→5/8インチ変換ねじ、キャリングケース、マイクポーチ
オプション	ウインドスクリーン(A32WS)

*カーディオイド設定時の値



■ カーディオイド

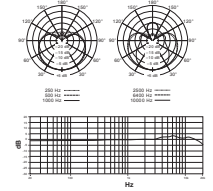

■ 無指向性

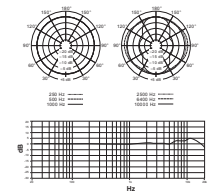

■ 双指向性

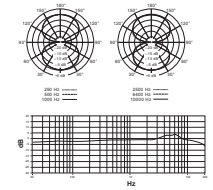

サイドアドレス

KSM32-X 112,320円 (税抜104,000円) KSM32/CG-X 103,680円 (税抜96,000円)

エレクトレットコンデンサー型 | ボーカルレコーディング | アコースティックギター | ストリングス

より自然な音質を再現する、高品位モデル。

- ワイドかつフラットな周波数レスポンスと、広いダイナミックレンジが、色付けのない自然な音質を再現。
- エンボス加工を施した、19mmのダイアフラムを採用。
- ボーカル、アコースティック楽器から、音圧の高いドラム、パーカッションのオーバーヘッド・マイキング、ギターアンプまで幅広く対応。
- 高品位A級トランスレス・プリアンプ採用。
- ON/OFF可能な15dBのバッドと、3段階切り替えのハイパスフィルター [Flat、80Hz (18dB/oct)、115Hz (6dB/oct)]を搭載。

仕様 KSM32/SL-X、KSM32/CG-X

指向特性	カーディオイド
周波数特性	20Hz~20kHz
インピーダンス	150Ω
開回路感度	-36dB re 1V/Pa
等価雑音レベル	13dB SPL(Aウエイト)
最大音圧レベル	139dB SPL(20Hz~20kHz, PAD OFF, THD1%)、154dB SPL(20Hz~20kHz, PAD ON, THD1%)
電源	ファンタム DC4.5V/4.65mA
コネクタ	XR3ピン(金メッキ)、オス
寸法(φ×全長)	56×187mm
質量	490g
色	シャンパンゴールド(KSM32/SL-X)、チャコールグレー(KSM32/CG-X)
付属品	KSM32/SL-X: サスペンション・ショックマウント(A32SM)、スタンドアダプター(A32M)、3/8インチ→5/8インチ変換ねじ、キャリングケース、マイクポーチ KSM32/CG-X: スタンドアダプター(A32M)、3/8インチ→5/8インチ変換ねじ、マイクポーチ
オプション	ウインドスクリーン(A32WS)



KSM32/SL-X



KSM32/CG-X

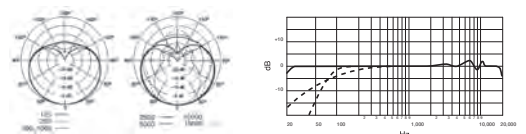

Shure
Shure/DIS
BRYSTON
CALREC
CAMCO
CODA AUDIO
DIGICO
DK-Technologies
DPA Microphones
Getten
HIBINO
MUTEC
TRIAD-ORBIT
TUBE-TECH
TVONE

サイドアドレス

BETA® 27

81,000円 (税抜75,000円)

外部バイアス・コンデンサー型 | アコースティックギター | ギターアンプ

BETAシリーズの性能を受け継ぐ
高品位楽器用マイクロホン。

- 24金を蒸着させた25mmのMylar製ダイアフラムを搭載。極めて軽く、音声信号の変化に俊敏に反応するため、楽器の持つ微細なニュアンスも余すところなく再現。
- 駆動方式は、外部バイアス・コンデンサー型で、高感度・高出力を達成。
- 高品位A級トランスレス・タイプのプリアンプを搭載。トランジェント特性に優れ、クロスオーバー歪みや高調波歪み、相互変調歪みを低減し、色付けのない自然な音質を実現。
- タイムなスーパーカーディオイドの指向特性により、狙った音を確実にピックアップ。
- 最大音圧レベルは154dB SPL (-15dB PAD ON) に達し、非常に音圧の高い音源も音質に影響を与えることなく自然に収録。
- 3段階切り替え式のローカット・フィルターや3層構造のメッシュ・フィルターを内蔵し、ノイズ対策も万全。

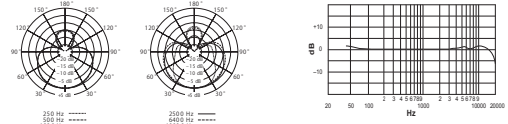

仕様 BETA 27

指向特性	スーパーカーディオイド
周波数特性	20Hz~20kHz
インピーダンス	160Ω
開回路感度	-37dB re 1V/Pa
等価雑音レベル	8.5dB SPL (Aウエイト)
最大音圧レベル (20Hz~20kHz, THD1%)	140dB SPL (PAD OFF)・154dB SPL (PAD ON)
電源	ファンタム DC48V/5.6mA
コネクター	XLR3ピン (金メッキ)、オス
寸法 (φ×全長)	56×156mm
質量	428g
付属品	スタンドアダプター (A32M)、3/8インチ→5/8インチ変換ねじ、マイクポーチ
オプション	ウインドスクリーン (A32WS)、サスペンション・ショックマウント (A27SM)

サイドアドレス

SM27-SC

71,280円 (税抜66,000円)

外部バイアス・コンデンサー型 | ボーカルレコーディング | ギターアンプ | ドラム

SMシリーズ直系のレコーディング・マイクロホン。

- ボーカルや楽器の豊かな音質を手軽に収録。
- 極めて低い等価雑音レベル9.5dB SPLを実現。
- 24金メッキ・大口径25mmダイアフラムを採用。
- 3段階切り替えのローカットフィルター [Flat、80Hz (18dB/oct)、115Hz (6dB/oct)] を搭載。
- 15dBのノイズスイッチにより、ギターアンプやドラムなどの音圧の高い楽器にも対応。

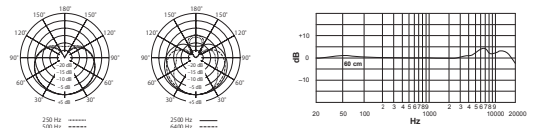

仕様 SM27-SC

指向特性	カーディオイド
周波数特性	20Hz~20kHz
インピーダンス	140Ω
開回路感度	-37dB re 1V/Pa
等価雑音レベル	9.5dB SPL (Aウエイト)
最大音圧レベル	138dB SPL (PAD OFF、1kHz、THD1%、2.5kΩ負荷)・153dB SPL (PAD ON、1kHz、THD1%、2.5kΩ負荷)
電源	ファンタム DC48V/5.4mA
コネクター	XLR3ピン (金メッキ)、オス
寸法 (φ×全長)	53×156mm
質量	642g
付属品	サスペンション・ショックマウント (A27SM)、3/8インチ→5/8インチ変換ねじ、マイクポーチ
オプション	ウインドスクリーン (A32WS)、スタンドアダプター (A32M)

サイドアドレス

PGA27-LC

オープンブライス

エレクトレットコンデンサー型 | ボーカル (レコーディング/ライブ) | アンプ | アコースティック

オールマイティーに活躍するエントリーモデル。

- 大口径ダイアフラムによる広いダイナミックレンジで、クリアな高域と重厚な低域を再現。ボーカルからアンプまで幅広く活躍。
- -15dBのアッテネーション・スイッチを備えており、音圧レベルが高い場合にも対応可能。

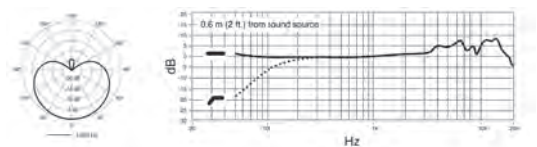

仕様 PGA27-LC

指向特性	カーディオイド
周波数特性	20Hz~20kHz
インピーダンス	115Ω
開回路感度	-35dBV/Pa
コネクター	XLR3ピン、オス
寸法 (φ×全長)	56×153mm
質量	453g
付属品	サスペンション・ショックマウント (A27SM)、ポーチ
オプション	ウインドスクリーン (A32WS)

Instruments Microphones

楽器

KSM141/SL-X 84,240円 (税抜78,000円)

エレクトレットコンデンサー型 アコースティックギター・ベース

スタジオレコーディングに最適な高品位モデル。

- なめらかに広がる周波数特性と80dBの優れたSN比によって、原音の繊細なニュアンスも忠実に再現する、高品位楽器用スタジオ・コンデンサー・マイクロホン。
- ダイアフラム背面への音圧を機構的に切り替える、ユニークな指向性可変メカニズムを採用。カーディオイド型と無指向性を選択可能。
- 3段階切り替えのパッド(0/15/25dB)、ローカットフィルター[Flat、115Hz(-6dB/oct)、80Hz(-18dB/oct)]を装備。

ステレオペアモデル

KSM141/SL STEREO-X

181,440円 (税抜168,000円)

ステレオアダプター(A27M)付属



■ 無指向性

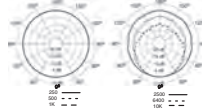

■ カーディオイド

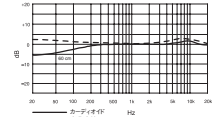

仕様 KSM141/SL-X、KSM141/SL STEREO-X

指向特性	無指向性/カーディオイド(切替)
周波数特性	20Hz~20kHz
出力インピーダンス	150Ω
開回路感度	-37dB re 1V/Pa
等価雑音レベル	14dB SPL (Aウエイト)
最大音圧レベル(20Hz~20kHz, THD1%以下)	139dB SPL (PAD 0dB)・154dB SPL (PAD 15dB)・164dB SPL (PAD 25dB)
電源	ファンタム DC48V±4V/4.65mA
コネクター	XLR3ピン(金メッキ)、オス
寸法(φ×全長)	20×146mm
質量	156g
付属品	KSM141/SL-X/ウィンドスクリーン、マイクホルダー(A57F)、3/8インチ→5/8インチ変換ねじ、キャリングケース KSM141/SL STEREO-X/ウィンドスクリーン×2、マイクホルダー(A57F)×2、ステレオアダプター(A27M)、3/8インチ→5/8インチ変換ねじ×2、キャリングケース
オプション	アイルレーション・マウント(A53M)

楽器

KSM137/SL-X 62,640円 (税抜58,000円)

エレクトレットコンデンサー型 アコースティックギター・ベース

小型ボディに優れた音質を凝縮した実践派モデル。

- 80dBの優れたSN比となめらかに広がる周波数特性により、あらゆる音源を透明度の高い音質で再現。アコースティック楽器の繊細な音がギターアンプ等の力強い音まで幅広く対応。
- 他の音源に対する高いセパレーションを確保するカーディオイド型の指向特性。
- 様々な設置環境に対応する小型ボディ。スタジオレコーディングはもちろん、ライブシーンにも最適。
- ローカットフィルター[Flat、115Hz(-6dB/oct)、80Hz(-18dB/oct)]とパッド(0/15/25dB)を搭載。

ステレオペアモデル

KSM137/SL STEREO-X

136,080円 (税抜126,000円)

ステレオアダプター(A27M)付属

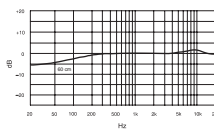
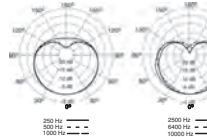

仕様 KSM137/SL-X、KSM137/SL STEREO-X

指向特性	カーディオイド
周波数特性	20Hz~20kHz
出力インピーダンス	150Ω
開回路感度	-37dB re 1V/Pa
等価雑音レベル	14dB SPL (Aウエイト)
最大音圧レベル(20Hz~20kHz, THD1%以下)	139dB SPL (PAD 0dB)・154dB SPL (PAD 15dB)・164dB SPL (PAD 25dB)
電源	ファンタム DC48V±4V/4.65mA
コネクター	XLR3ピン(金メッキ)、オス
寸法(φ×全長)	20×122mm
質量	100g
付属品	KSM137/SL-X/ウィンドスクリーン、マイクホルダー(A57F)、3/8インチ→5/8インチ変換ねじ、キャリングケース KSM137/SL STEREO-X/ウィンドスクリーン×2、マイクホルダー(A57F)×2、ステレオアダプター(A27M)、3/8インチ→5/8インチ変換ねじ×2、キャリングケース
オプション	アイルレーション・マウント(A53M)

楽器

SM81-LC-X 75,600円 (税抜70,000円)

エレクトレットコンデンサー型 コーラスライブ シンバル

あらゆる音源に対応する、高品位楽器用コンデンサー・マイクロホン。

- なめらかな周波数特性と繊細な音質で、音源を鮮やかに描き出す高品位設計。
- アコースティック楽器、シンバルはもちろん、ギター、ピアノなども幅広くフォロー。レコーディング、SR、放送など、さまざまなシーンで活躍。
- 原音に忠実な収音を可能にする、16dB SPLの極めて低い等価雑音レベルを実現。
- 低域のロールオフは、Flat、100Hz(6dB/oct)、80Hz(18dB/oct)の3段階で切り替えが可能。ロック可能な0dB/10dB切り替えのパッド・スイッチも装備。

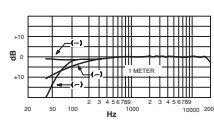
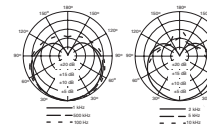

仕様 SM81-LC-X

指向特性	カーディオイド
周波数特性	20Hz~20kHz
インピーダンス	150Ω
開回路感度	-45dB re 1V/Pa
等価雑音レベル	16dB SPL (Aウエイト)
最大音圧レベル	136dB SPL (1kHz, PAD OFF)、146dB SPL (1kHz, PAD ON)
電源	ファンタム DC11~52V/1.2mA
コネクター	XLR3ピン、オス
寸法(φ×全長)	24×212mm
質量	230g
付属品	ウィンドスクリーン(49A111)、マイクホルダー(A57F)、パッドロックプレート、3/8インチ→5/8インチ変換ねじ、キャリングケース、アイルレーション・マウント(A53M)

楽器

SM94-LC-X 38,880円 (税抜36,000円)

エレクトレットコンデンサー型 アコースティックギター ギターアンプ

優れた音響性能を達成した、楽器用マイクロホン。

- 広いダイナミックレンジとなめらかに広がる周波数特性により、アコースティック楽器からギターアンプまで、マルチに活躍。
- 軸外特性に優れ、狙った音源を的確に収録するカーディオイドの指向特性。
- ファンタム電源のほか、単3形アルカリ乾電池での駆動も可能。

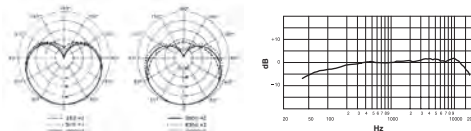

仕様 SM94-LC-X

指向特性	カーディオイド
周波数特性	40Hz~16kHz
インピーダンス	150Ω
開回路感度	-49dB re 1V/Pa (ファンタム電源)、 -50dB re 1V/Pa (乾電池)
等価雑音レベル	22dB SPL (Aウエイト)
最大音圧レベル	141dB SPL (1kHz, ファンタム電源)、123dB SPL (1kHz, 乾電池)
電源	ファンタム DC11~52V/1.0~1.2mAまたは単3形アルカリ乾電池×1
コネクター	XLR3ピン、オス
寸法 (φ×全長)	28×191mm
質量	250g (除電池)
付属品	マイクホルダー (A25D)、3/8インチ→5/8インチ変換ねじ、マイクポーチ
オプション	ウインドスクリーン (A3WS)、アイソレーションマウント (A53M)

楽器

SM137-LC-X 36,720円 (税抜34,000円)

エレクトレットコンデンサー型 アコースティックギター ギターアンプ

SMシリーズの性能を受け継ぐ小型レコーディングマイク。

- 自己雑音を19dB SPLと低く抑え、色付けのない自然な音質を獲得。
- 24金メッキを施した薄さ僅か2.5μmの高品位ダイアフラムが、常に一定した指向特性を実現。
- トランジェント特性を改善しながらクロスオーバー歪みを抑える、高品位A級トランスレス・プリアンプを採用。
- 0dB/15dBのスイッチ切り替え式パッドを搭載。ギターアンプやドラムなど音圧の高い楽器にも対応。

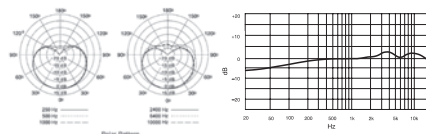

仕様 SM137-LC-X

指向特性	カーディオイド
周波数特性	20Hz~20kHz
インピーダンス	150Ω
開回路感度	-41dB re 1V/Pa
等価雑音レベル	19dB SPL (Aウエイト)
最大音圧レベル	144dB SPL (PAD OFF, 1kHz, THD1%, 2.5kΩ負荷)・159dB SPL (PAD ON, 1kHz, THD1%, 2.5kΩ負荷)
電源	ファンタム DC48V/5.2mA
コネクター	XLR3ピン (金メッキ)、オス
寸法 (φ×全長)	24×162mm
質量	195g
付属品	ウインドスクリーン (A3WS)、 マイクホルダー (A25D)、3/8インチ→5/8インチ変換ねじ、マイクポーチ
オプション	アイソレーションマウント (A55M, A55HM)

楽器

PGA81 オープンプライス

PGA81-LC
PGA81-XLR (XLR→XLRケーブル付属)

エレクトレットコンデンサー型
アコースティック ドラム パーカッション

繊細な音質を再現する楽器用コンデンサー・マイクロホン。

- フラットなレスポンスでアコースティック楽器や、ドラム、パーカッションなど、幅広く活躍。
- カーディオイド指向特性で音をクリアに捉え、不要なノイズを遮断。

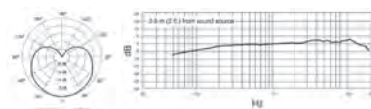

仕様 PGA81

指向特性	カーディオイド
周波数特性	40Hz~18kHz
インピーダンス	600Ω
開回路感度	-48.5dBV/Pa
最大音圧レベル	129.5dB SPL (1kHz, THD1%, 1kΩ負荷)
電源	ファンタム DC11~52V/2.0mA
コネクター	XLR3ピン、オス
寸法 (φ×全長)	28×131mm
質量	186g
付属品	マイクロホンホルダー、ポーチ 4.6m接続ケーブル (XLR3ピン、メス → XLR3ピン、オス) ※PGA81-XLRのみ
オプション	ウインドスクリーン (A3WS)、マイクロホンホルダー (A25D)

Instruments Microphones

楽器

BETA® 98A/C-X 43,200円 (税抜40,000円)

BETA® 98AD/C-X 48,600円 (税抜45,000円)

エレクトレットコンデンサー型 | スネアドラム | タム

SRにもレコーディングにも最適な高品位楽器用小型マイクロホン。

■ 新開発のカートリッジを搭載し、ドラム、パーカッション、ピアノ、管楽器などのサウンドを余すところなく収録。

仕様 BETA 98A/C-X, BETA 98AD/C-X

指向特性	カーディオイド
周波数特性	20Hz~20kHz
インピーダンス	179Ω
開回路感度	-48dB re 1V/Pa
等価雑音レベル	30dB SPL (Aウエイト)
最大音圧レベル	150.5dB SPL (1kHz, THD1%, 2500Ω)
電源	ファンタム DC11~52V/3.6mA
コネクタ	XLR3ピン (金メッキ)、オス
寸法 (φ×全長)、質量	11×35mm, 12g
付属品	BETA 98A/C-X インライン・プリアンプ (RPM626)、ウインドスクリーン (95A2064)、スタンドアダプター (RK282)、7.6m接続ケーブル (95A2398)、マイクポーチ
	BETA 98AD/C-X インライン・プリアンプ (RPM626)、ウインドスクリーン (95A2064)、ドラムマウントキット (A98D)、4.6m接続ケーブル (C98D)、マイクポーチ
オプション	メタルウインドスクリーン (A412MWS)



BETA 98A マイクロホン



BETA 98A/C-X

マイクスタンドに取付可能な
スタンドアダプター付属。



BETA 98AD/C-X

ドラムマウントキット付属。

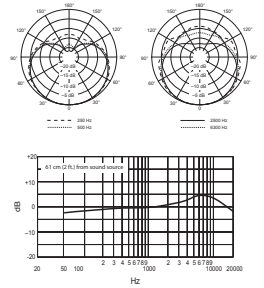

楽器

BETA® 98AMP/C-X 56,160円 (税抜52,000円)

エレクトレットコンデンサー型 | スネアドラム | パーカッション

優れた音質と高い設置性能を両立した打楽器用小型マイクロホン。

■ 新開発のカートリッジを採用し、ドラムやパーカッションのアタックを確実に収録。均一なカーディオイド特性を獲得し、他の音源からの回り込みを最小限に抑制。

■ 新開発のプリアンプを搭載し、小型ながら音圧の高い音源にも余裕で対応する広大なダイナミックレンジを獲得。

仕様 BETA 98AMP/C-X

指向特性	カーディオイド
周波数特性	20Hz~20kHz
インピーダンス	110Ω
開回路感度	-50.5dB re 1V/Pa
等価雑音レベル	31dB SPL (Aウエイト)
最大音圧レベル	157.5dB SPL (1kHz, THD1%, 2500Ω)
電源	ファンタム DC11~52V/5.5mA
コネクタ	XLR3ピン (金メッキ)、オス
寸法 (φ×全長)、質量	33×182mm, 130g
付属品	ユニバーサル・マイクロホンマウント (A75M/A75-57F マイクホルダー搭載)、ウインドスクリーン (95A2064)、マイクポーチ



■ 付属品

ユニバーサル・マイクロホンマウント
■ A75M (P.41参照)

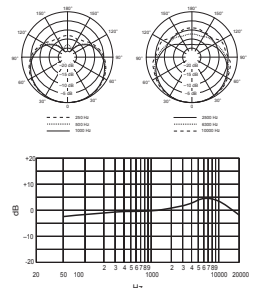

楽器

PGA98D オープンプライス

PGA98D-LC
PGA98D-XLR (XLR→XLRケーブル付属)

エレクトレットコンデンサー型 | スネアドラム | タム | パーカッション

素早く簡単に設置できる打楽器用マイクロホン。

■ グースネックとプリアンプの一体型で、ドラムマウントも付属。素早く簡単に設置が可能。

■ 柔軟なグースネックデザインで、正確なポジショニングが可能。

仕様 PGA98D

指向特性	カーディオイド	寸法 (マイクヘッドφ×全長)	18×215.9mm
周波数特性	60Hz~20kHz	質量	210g
インピーダンス	850Ω	付属品	ドラムマウント、ウインドスクリーン、ポーチ ※ PGA98D-XLRのみ 4.6m接続ケーブル (XLR3ピン、メス→XLR3ピン、オス)
開回路感度	-52dBV/Pa	オプション	ウインドスクリーン (AP98WS)、ドラムマウント (AP98DM)
等価雑音レベル	27dB SPL (Aウエイト)		
最大音圧レベル	130dB SPL		
電源	ファンタム DC11~52V/2.0mA		
コネクタ	XLR3ピン、オス		



ドラムマウント付属。

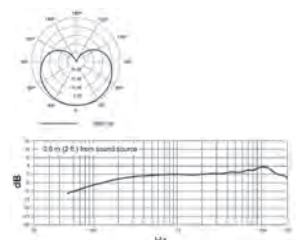

Shure
Shure/DIS
BRYSTON
CALREC
CAMCO
CODA AUDIO
DiGiCo
DK-Technologies
DPA Microphones
Getten
HIBINO
MUTEC
TRIAD-ORBIT
TUBE-TECH
TVONE

楽器

BETA® 91A-X 47,520円 (税抜44,000円)

エレクトレットコンデンサー型 キックドラム ピアノ

高いユーザビリティを備えた
プリアンプ内蔵楽器用バウンダリーマイクロホン。

- キックドラムなどの図太くパワフルなサウンドやピアノなどの立ち上がりの早いアタック音をスタジオクオリティーで収録。
- 高域の鋭さや低域の力強さを高めるEQスイッチを搭載。
- 本体にプリアンプを内蔵し、通常のXLRケーブルで出力可能。
- ステージでの使いやすさを追求した、高い耐久性。

仕様 BETA 91A-X

指向特性	ハーフカーディオイド
周波数特性	20Hz~20kHz
インピーダンス	146Ω
開回路感度	-48.5dB re 1V/Pa
等価雑音レベル	29.5dB SPL (Aウエイト)
最大音圧レベル	155dB SPL (1kHz, THD1%)
電源	ファンタム DC11~52V/5.4mA
コネクター	XLR3ピン(金メッキ)、オス
寸法(W×H×D)、質量	95×20×139mm、470g
付属品	マイクポーチ

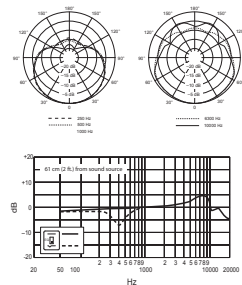

ボーカル・楽器

BETA® 181-X 92,880円 (税抜86,000円)

エレクトレットコンデンサー型 ピアノ・オルガン スネアドラム

- BETA 181/C-X (カーディオイド)
- BETA 181/S-X (スーパーカーディオイド)
- BETA 181/O-X (無指向性)
- BETA 181/BI-X (双指向性)

多様なアプリケーションに対応するサイドアドレス楽器用マイクロホン。

- 側面から収録するサイドアドレス型ながら手のひらに収まるコンパクトサイズ。
- 脱着式のカートリッジを採用し、用途に応じて異なる指向特性のオプションカートリッジに変更可能。
- プリアンプを本体に内蔵し、通常のXLRケーブルで出力可能。



■ カーディオイド ■ スーパーカーディオイド ■ 無指向性 ■ 双指向性

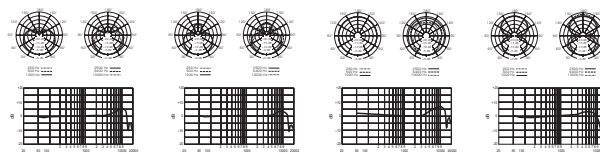

仕様	BETA 181/C-X	BETA 181/S-X	BETA 181/O-X	BETA 181/BI-X
指向特性	カーディオイド	スーパーカーディオイド	無指向性	双指向性
周波数特性	20Hz~20kHz			
インピーダンス	110Ω			
開回路感度	-46.5dB re 1V/Pa	-49.5dB re 1V/Pa	-52dB re 1V/Pa	-51dB re 1V/Pa
等価雑音レベル(Aウエイト)	20.5dB SPL	22.5dB SPL	23.5dB SPL	23dB SPL
最大音圧レベル(1kHz, THD1%, 2500Ω)	151.5dB SPL	154.5dB SPL	157dB SPL	156dB SPL
電源	ファンタム DC11~52V/2.4mA			
コネクター	XLR3ピン(金メッキ)、オス			
寸法(最大幅×全長)、質量	35×全長124mm、145g			
付属品	マイクホルダー(A57F)、ウインドスクリーン(A181WS)、マイクポーチ(A181C)、3/8インチ→5/8インチ変換ねじ			
オプション	カーディオイドカートリッジ (RPM181/C) 48,600円 (税抜45,000円)	スーパーカーディオイドカートリッジ (RPM181/S) 48,600円 (税抜45,000円)	無指向性カートリッジ (RPM181/O) 48,600円 (税抜45,000円)	双指向性カートリッジ (RPM181/BI) 48,600円 (税抜45,000円)

ボーカル・楽器

PGA181 オープンプライス

PGA181-LC
PGA181-XLR (XLR→XLRケーブル付属)

エレクトレットコンデンサー型 アコースティック アンブ ボーカル

アコースティックからアンブ楽器、ボーカル、ライブまで幅広く活躍。

- アコースティックからアンブ楽器、ボーカル、ライブまで多様な用途に使用できるオールマイティーなマイクロホン。
- カーディオイド指向特性で音をクリアに捉え、不要なノイズを遮断。

仕様 PGA181

指向特性	カーディオイド	寸法(最大幅×全長)	40×150mm
周波数特性	50Hz~20kHz	質量	383g
インピーダンス	120Ω	付属品	マイクロホンホルダー、ポーチ ※PGA181-XLRのみ4.6m接続ケーブル(XLR3ピン、メス→XLR3ピン、オス)
開回路感度	-38dBV/Pa	オプション	ウインドスクリーン(A58WS)、 マイクロホンホルダー(WA371)
最大音圧レベル	138dB SPL		
電源	ファンタム DC48V/4mA		
コネクター	XLR3ピン、オス		

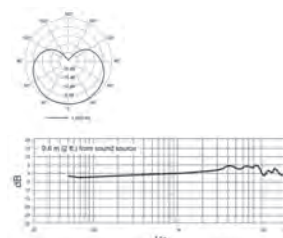

Instruments Microphones

楽器

BETA® 52 A-X

36,720円 (税抜34,000円)

ダイナミック型 キックドラム

キックドラムやベースアンプに最適な、低域楽器用マイクロホン。

- キックドラムやベースアンプなど、音圧の高い楽器の力強いサウンドをクリアに收音。
- マイクヘッドの角度を自由に調整できるため、フームスタンドを使用すればキックドラムの内側にも設置可能。

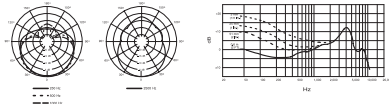
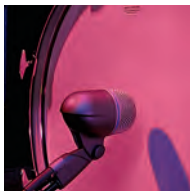

仕様 BETA 52 A-X

指向特性	スーパーカーディオイド
周波数特性	20Hz~10kHz
インピーダンス	150Ω
開回路感度	-64dB re 1V/Pa
最大音圧レベル	174dB SPL (1kHz)
コネクター	XLR3ピン、オス
寸法(グリルφ×D×H)	70×120mm×160mm
質量	605g
付属品	3/8インチ→5/8インチ変換ねじ、マイクポーチ
オプション	エクステンションバー(A26X)

楽器

PGA52

オープンプライス

PGA52-LC
PGA52-XLR (XLR→XLRケーブル付属)

ダイナミック型 キックドラム ベースアンプ

低域の量感を收音するのに最適な楽器用マイクロホン。

- キックドラムやベースアンプなどの低音域楽器をクリアに收音。
- スイベルジョイントとクイックリリースラッチを備えており、素早く簡単に設置可能。

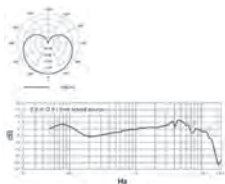

仕様 PGA52

指向特性	カーディオイド
周波数特性	50Hz~12kHz
インピーダンス	150Ω
開回路感度	-55dBV/Pa
コネクター	XLR3ピン、オス
寸法(グリルφ×D×H)	67×108×120mm
質量	454g
付属品	ポーチ、4.6m接続ケーブル(XLR3ピン、メス→XLR3ピン、オス)※PGA52-XLRのみ
オプション	ブラックメッシュ交換グリル(RPMP52G)、ドラムマウント(AP56DM)

楽器

BETA® 56 A-X

28,080円 (税抜26,000円)

ダイナミック型 ギターアンプ

打楽器やギター / ベースアンプに最適な、楽器用マイクロホン。

- ドラムやパーカッションなどの打楽器や、ギター/ベースアンプなど力強い音の收音に最適。
- 狙った音源を正確にピックアップする、スーパーカーディオイド特性。

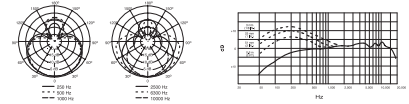

仕様 BETA 56 A-X

指向特性	スーパーカーディオイド
周波数特性	50Hz~16kHz
インピーダンス	150Ω
開回路感度	-51dB re 1V/Pa
コネクター	XLR3ピン、オス
寸法(グリルφ×D×H)	43×100mm×135mm
質量	468g
付属品	3/8インチ→5/8インチ変換ねじ、マイクポーチ
オプション	エクステンションバー(A26X)、ドラムマウントキット(A56D)

楽器

PGA56

オープンプライス

PGA56-LC
PGA56-XLR (XLR→XLRケーブル付属)

ダイナミック型 スネアドラム タム パーカッション

ドラムやパーカッションに最適な楽器用マイクロホン。

- パーカッション、スネア、タムなどの收音に最適。
- スイベルジョイントとクイックリリースラッチを備えており、素早く簡単に設置可能。
- リムに素早く取り付けられるドラムマウント付属。

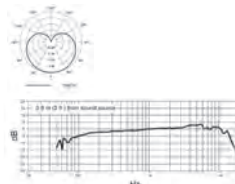

ドラムマウント付属。

仕様 PGA56

指向特性	カーディオイド
周波数特性	50Hz~12kHz
インピーダンス	150Ω
開回路感度	-55dBV/Pa
コネクター	XLR3ピン、オス
寸法(グリルφ×D×H)	45×93×90mm
質量	454g
付属品	ポーチ、ドラムマウント(AP56DM)
オプション	4.6m接続ケーブル(XLR3ピン、メス→XLR3ピン、オス)※PGA56-XLRのみ ブラックメッシュ交換グリル(RPMP56G)

Shure
Shure/DIS
BRYSTON
CALREC
CAMCO
CODA AUDIO
DiGiCo
DK-Technologies
DPA Microphones
Geten
HIBINO
MUTEC
TRIAD-ORBIT
TUBE-TECH
TVONE

楽器

PGADRUMKIT7

オープンプライス

ドラム

ドラム用キットの
完全パッケージモデル。

【セット内容】

- 1×PGA52カーディオイド・ダイナミック・キックドラム用マイクロホン
- 3×PGA56カーディオイド・ダイナミック・スネア/タム用マイクロホン
- 1×PGA57カーディオイド・ダイナミック・楽器用マイクロホン
- 2×PGA81カーディオイド・コンデンサー・楽器用マイクロホン
- 3×A25Dマイクロホンホルダー
- 3×AP56DMドラムリムマウント
- 7×4.6mXLRケーブル
- キャリングケース



楽器

PGADRUMKIT6

オープンプライス

ドラム

楽器用マイクロホンを組み合わせた
ベーシックパッケージ。

【セット内容】

- 1×PGA52カーディオイド・ダイナミック・キックドラム用マイクロホン
- 2×PGA56カーディオイド・ダイナミック・スネア/タム用マイクロホン
- 1×PGA57カーディオイド・ダイナミック・楽器用マイクロホン
- 2×PGA81カーディオイド・コンデンサー・楽器用マイクロホン
- 3×A25Dマイクロホンホルダー
- 2×AP56DMドラムリムマウント
- 6×4.6mXLRケーブル
- キャリングケース



楽器

PGADRUMKIT5

オープンプライス

ドラム

ドラム用マイクロホンを組み合わせた
ベーシックパッケージ。

【セット内容】

- 1×PGA52カーディオイド・ダイナミック・キックドラム用マイクロホン
- 3×PGA56カーディオイド・ダイナミック・スネア/タム用マイクロホン
- 1×PGA57カーディオイド・ダイナミック・楽器用マイクロホン
- 1×A25Dマイクロホンホルダー
- 3×AP56DMドラムリムマウント
- 5×4.6mXLRケーブル
- キャリングケース



楽器

PGADRUMKIT4

オープンプライス

ドラム

手軽なドラム用
マイクロホンパッケージ。

【セット内容】

- 1×PGA52カーディオイド・ダイナミック・キックドラム用マイクロホン
- 2×PGA56カーディオイド・ダイナミック・スネア/タム用マイクロホン
- 1×PGA57カーディオイド・ダイナミック・楽器用マイクロホン
- 1×A25Dマイクロホンホルダー
- 2×AP56DMドラムリムマウント
- 4×4.6mXLRケーブル
- キャリングケース



楽器

PGASTUDIOKIT4

オープンプライス

アコースティック アンプ

レコーディングやパフォーマンス用の
マイクロホンパッケージ。

【セット内容】

- 1×PGA52カーディオイド・ダイナミック・キックドラム用マイクロホン
- 1×PGA57カーディオイド・ダイナミック・楽器用マイクロホン
- 2×PGA181サイドアドレス型カーディオイド・コンデンサー・マイクロホン
- 1×A25Dマイクロホンホルダー
- 2×WA371マイクロホンホルダー
- 4×4.6mXLRケーブル
- キャリングケース



Instruments Microphones

楽器専用

BETA® 98H/C-X 45,360円 (税抜42,000円)

エレクトレットコンデンサー型 金管楽器 木管楽器

ホーンプレイヤーを強力にサポートする、
楽器用小型マイクロホン。

■ 最大音圧レベル163dB SPL、ダイナミックレンジ132dBを実現する
高性能カートリッジが、管楽器の繊細な音色をクリアに収録。弦楽器や
打楽器にも対応。

仕様 BETA 98H/C-X

指向特性	カーディオイド
周波数特性	20Hz~20kHz
インピーダンス	150Ω
開回路感度	-56dB re 1V/Pa
等価雑音レベル	31dB SPL (Aウェイト)
最大音圧レベル	163dB SPL (THD1%)
電源	ファンタム DC11~52V
コネクター	XLR3ピン、オス
寸法(マイクヘッドφ)	11mm
質量	65g(マイクロホン部のみ)
ケーブル長	3m
付属品	ウインドスクリーン(RK183WS)×2、ケーブルホルダー、アングルブレース (65A1963)、マイクホーチ
備考	プリアンプは取り外し不可

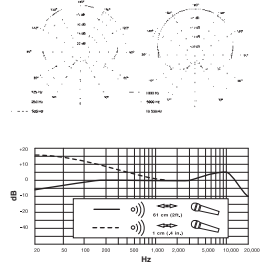

ワイヤレスモデル
WB98H/C-X
詳細はP.89

楽器

PGA98H オープンプライス

PGA98H-LC
PGA98H-XLR (XLR→XLRケーブル付属)

エレクトレットコンデンサー型 木管楽器 金管楽器

取り付けが簡単な管楽器用マイクロホン。

■ 独自のマイクロホンカートリッジデザインで管楽器の音をクリアに再現。
■ ホーンクランプ一体型で、管楽器へ素早く簡単に設置可能。グース
ネックで正確なポジショニングが可能。

仕様 PGA98H

指向特性	カーディオイド
周波数特性	60Hz~20kHz
インピーダンス	850Ω
開回路感度	-52dBV/Pa
コネクター	XLR3ピン、オス
寸法 (マイクヘッド×グースネック長)	φ18×146mm
質量	210g
付属品	ウインドスクリーン、ポーチ 4.6m接続ケーブル(XLR3ピン、メス→XLR3ピン、オス) ※PGA98H-XLRのみ
オプション	ウインドスクリーン(AP98WS)

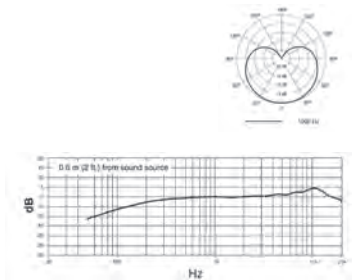

ワイヤレスモデル
PGA98H-TQG
詳細はP.89

楽器専用

520DX 27,000円 (税抜25,000円)

ダイナミック型 ハーモニカ

ブルージーな雰囲気を実際立たせる、
ハーモニカ用マイクロホン。

■ グリーン&クロムのボディが、手とハーモニカ(ブルースハーブ)
の間にパーフェクトにフィットし、プレイを邪魔することなく最適な位置
での収録を実現。
■ ハーモニカのために磨き上げられた周波数特性。付属のケーブルでギ
ターアンプ等に直接接続して、ハーモニカ独特のサウンドを再現。

仕様 520DX

指向特性	無指向性
周波数特性	100Hz~5kHz
インピーダンス	High(不平衡)
開回路感度	-38dB re 1V/Pa
コネクター	標準プラグ
寸法(φ×全長)	63×83mm
質量	737g(ケーブル含む)
ケーブル長	6.1m
備考	ボリューム調節つまみ付、ケーブルは取り外し不可

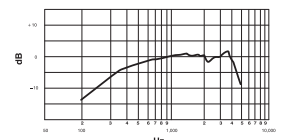

Shure
Shure/DIS
BRYSTON
CALREC
CAMCO
CODA AUDIO
DiGiCo
DK-Technologies
DPA Microphones
Geten
HIBINO
MUTEC
TRIAD-ORBIT
TUBE-TECH
TVONE

Interview Microphones

インタビュー

SM63-X シャンパンゴールド 32,400円 (税抜30,000円)

SM63L-X ロングモデル シャンパンゴールド 39,960円 (税抜37,000円)

SM63LB-X ロングモデル 黒 39,960円 (税抜37,000円)

ダイナミック型 インタビュー

インタビュー用マイクロホンのワールドスタンダード。

- シンプルな中にもエレガンスを兼ね備えた、洗練されたフォルム。
- インタビューのために最適化された周波数特性により、明瞭な音質で收音。
- 全方向に対して極めて均一な感度を持つ無指向性。マイク位置のズレによる音質や音量の変化を最小限に抑制。
- 高い耐衝撃性や耐湿性、耐腐食性を備えたVERAFLEXグリルを採用。

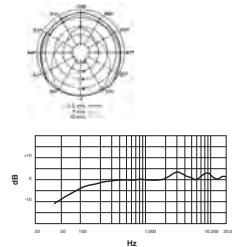

仕 様 SM63-X、SM63L-X、SM63LB-X

指向特性	無指向性
周波数特性	80Hz~20kHz
インピーダンス	150Ω
開回路感度	-56.5dB re 1V/Pa
コネクタ	XLR3ピン、オス
寸法(φ×全長)	SM63-X/32×145mm SM63L-X、SM63LB-X/32×233mm
質量	SM63-X/99g SM63L-X、SM63LB-X/124g
色	シャンパンゴールド(SM63-X、SM63L-X)、黒(SM63LB-X)
付属品	SM63-X/マイクホルダー(A57F)、マイクポーチ SM63L-X、SM63LB-X/マイクホルダー(A57F)、ウインドスクリーン(SM63L-X:49A55、SM63LB-X:49A130)、マイクポーチ
オプション	ウインドスクリーン(49A55(茶)、49A130(黒)、DWS-63(灰))、3/8インチ→5/8インチ変換ねじ(31A1856、95A2050)

ウインドスクリーン ■49A55 1,620円 (税抜1,500円) ●色茶		ウインドスクリーン ■49A130 1,620円 (税抜1,500円) ●色黒	
---	--	--	--

Narration Microphones

ナレーション

SM7B 88,560円 (税抜82,000円)

ダイナミック型 ナレーション ベースアンプ

スタジオでのナレーションに最適なダイナミック・マイクロホン。

- 均一に広がる周波数特性が雰囲気あるナレーションを再現。
- 標準のウインドスクリーンに加えて、ナレーションに最適な近接用ウインドスクリーンを付属。
- コンピューターのモニターやネオン管などによって発生する、ハムノイズを防ぐ設計。
- 低域のロールオフと中域の強調をスイッチで切り替え可能。

仕 様 SM7B

指向特性	カーディオイド
周波数特性	50Hz~20kHz
インピーダンス	150Ω
開回路感度	-59dB re 1V/Pa
コネクタ	XLR3ピン、オス
寸法(最大W×H×D)	96×149×190mm
質量	765g
付属品	スイッチカバープレート、近接用ウインドスクリーン
オプション	3/8インチ→5/8インチ変換ねじ(31A1856、95A2050)

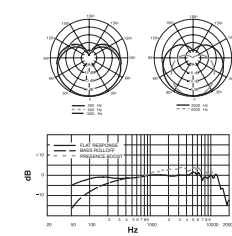

Shotgun Microphones

モジュラー式ショットガン・マイクロホン

VP89L 指向角30° 178,200円 (税抜165,000円)

VP89M 指向角50° 162,000円 (税抜150,000円)

VP89S 指向角70° 124,200円 (税抜115,000円)

エレクトレットコンデンサー型 遠隔收音 ロケーション制作

鋭い指向性で遠方の音を明瞭度高く收音する
モジュラー式ショットガン・マイクロホン。

■ 指向角の異なる3モデルを用意。モジュラー構成を採用し、カプセルとプリアンプを分離可能。カプセルを交換することで指向角を変更でき、多様なアプリケーションに対応。

■ 新開発のカプセル、プリアンプを採用し、軽量ながら鋭い指向特性を実現。

■ 航空機体と同等のアルミニウムを採用し、軽量ながら高い耐久性を獲得。

■ 低域ノイズを抑えるハイパスフィルターを搭載。

■ オプションのダブルパレラアダプター「A89U」を使用すると、マイクロホンの重心がセンターに近くなるため、ブーム操作が安定します。



ダブルパレラアダプター-A89U使用時

仕様	VP89L	VP89M	VP89S
指向特性		ハイパーカードイオイド	
指向角	30°	50°	70°
周波数特性	60Hz~20kHz	100Hz~20kHz	140Hz~20kHz
インピーダンス	115Ω		
開回路感度	-33.5dBV/Pa		
最大音圧レベル	132dB SPL (1kHz, THD1%, 25000)		
S/N比	79dB		
ダイナミックレンジ	117dB (@1kHz, 25000)		
電源	ファンタムDC11~52V/2mA		
コネクター	XLR3ピン、オス		
寸法(φ×全長)、質量	21×488mm、174g	21×341mm、138g	21×239mm、117g
付属品	フォームウインドスクリーン、マイクケース		



■ VP89L

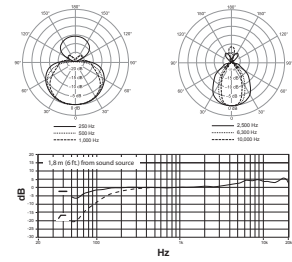

■ VP89M

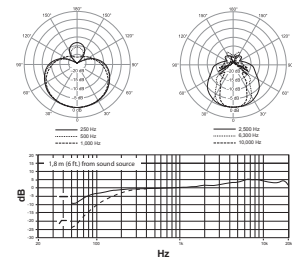

■ VP89S

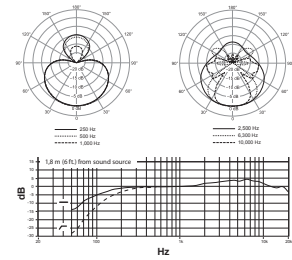

オプション

①ダブルパレラアダプター



②ウインドシールドキット



③ソフティーウインドスクリーン



④カメラクランプマウント



⑤ピストルグリップシューマウント



⑥ビデオシューマウント



⑦ブームアダプター



⑧キャリングケース



⑨ウインドスクリーン



⑩ウインドジャマー



対応オプション	VP89L	VP89M	VP89S
①ダブルパレラアダプター		A89U 28,080円 (税抜26,000円)	
②ウインドシールドキット	A89LW-KIT 154,440円 (税抜143,000円)	A89MW-KIT 146,880円 (税抜136,000円)	A89SW-KIT 129,600円 (税抜120,000円)
③ソフティーウインドスクリーン	A89LW-SFT 24,624円 (税抜22,800円)	A89MW-SFT 22,140円 (税抜20,500円)	A89SW-SFT 20,952円 (税抜19,400円)
④カメラクランプマウント	—	A89M-CC 24,840円 (税抜23,000円)	
⑤ピストルグリップシューマウント	—	A89M-PG 30,780円 (税抜28,500円)	
⑥ビデオシューマウント	—	A89M-SH 18,360円 (税抜17,000円)	
⑦ブームアダプター	A89LM-BA 27,000円 (税抜25,000円)	—	
⑧キャリングケース	A89LC 7,992円 (税抜7,400円)	A89MC 6,804円 (税抜6,300円)	—
⑨ウインドスクリーン	A89LW 12,312円 (税抜11,400円)	A89MW 7,992円 (税抜7,400円)	A89SW 8,100円 (税抜7,500円)
⑩ウインドジャマー	A89LW-JMR 36,720円 (税抜34,000円)	A89MW-JMR 34,560円 (税抜32,000円)	A89SW-JMR 34,560円 (税抜32,000円)
カプセル	RPM89L 135,000円 (税抜125,000円)	RPM89M 116,640円 (税抜108,000円)	RPM89S 79,920円 (税抜74,000円)
プリアンプ	RPM89/PRE 56,160円 (税抜52,000円)		

一体型ショットガン・マイクロホン

VP82

54,000円 (税抜50,000円)

エレクトレットコンデンサー型 遠隔收音 ロケーション制作

自然な收音を実現する一体型ショットガン・マイクロホン。

- 軽量かつ堅牢なプラスチックボディを採用し、質量わずか76gの軽量化を実現。
- プリアンプ、カプセルを新たに設計し、明瞭度高く、クセのない自然な收音を実現。
- ピストルグリップ、カメラシューマウントなど豊富なオプションを用意し、多様な録音スタイルに適合。

仕様 VP82

指向特性	スーパーカーディオイド	ダイナミックレンジ	122.5dB (@1kHz, 2500Hz)
周波数特性	150Hz~20kHz	電源	ファンタム DC11~52V/2mA
インピーダンス	144Ω	コネクタ	XLR3ピン、オス
開路感度	-36dB V/Pa	寸法(φ×全長)、質量	22×195mm, 76g
最大音圧	137.5dB SPL	付属品	フォームウインドスクリーン、マイクケース
レベル	(1kHz, THD1%, 2500Hz)		
S/N比	79dB		

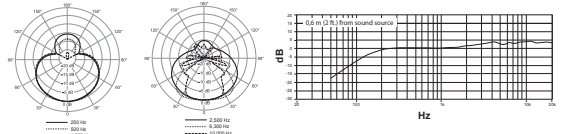

オプション (左頁参照)

- ①ダブルバレルアダプター **A89U** 28,080円 (税抜26,000円)
- ②ウインドシールドキット **A89SW-KIT** 129,600円 (税抜120,000円)
- ③ソフティーウインドスクリーン **A89SW-SFT** 20,952円 (税抜19,400円)
- ④カメラランプマウント **A89M-CC** 24,840円 (税抜23,000円)
- ⑤ピストルグリップシューマウント **A89M-PG** 30,780円 (税抜28,500円)
- ⑥ビデオシューマウント **A89M-SH** 18,360円 (税抜17,000円)
- ⑩ウインドスクリーン **A89SW** 8,100円 (税抜7,500円)
- ⑩ウインドジャマー **A89SW-JMR** 34,560円 (税抜32,000円)

デジタル一眼レフカメラ用ショットガン・マイクロホン

VP83

オープンプライス

VP83F

フラッシュメモリー
レコーディング機能付

オープンプライス

エレクトレットコンデンサー型 遠隔收音 ロケーション制作

動画をより高音質に。デジタル一眼レフカメラ(DSLR)用小型ショットガン・マイクロホン。

- 狙った音を的確に捉え、極めて解像度の高い音質を実現。
- VP83は-10dB/0dB/+20dBの3段階、VP83Fは最大60dB、1dBステップによるゲイン設定。接続するカメラの定格ゲインに合わせた設定が可能。
- 暗騒音や空調から発生する低域ノイズを低減するローカットフィルターを内蔵し、明瞭度の高いクリアな收音が可能。
- ライコート社と共同で開発したオリジナルのショックマウント機構を採用。コンパクトながら極めて高い精度で制御カメラからの振動やハンドリングノイズ、メカニカルノイズを抑制。
- 出力端子は3.5mmステレオミニ端子を採用しているため、ほとんどのデジタル一眼レフカメラの外部入力に対応。
- カメラとの接続部も標準的なカメラシューマウントを採用しているため、カメラだけではなく、外部レコーダーやスタンド、ポールにも取り付け可能。

<VP83Fの追加機能>

- サンプリングレート24bit/48kHz、WAV形式によるデジタル・レコーディング機能を搭載。最大32GBのMicroSDHCメモリーに対応し、単体でのレコーディングやバックアップトラックとして使用可能。
- ヘッドホン出力を装備し、収録音のモニタリングや録音データの検聴が可能。
- 視認性の高い液晶ディスプレイを搭載し、バッテリー残量や録音トラック情報、ゲイン、フィルター情報、残録音時間など、詳細な情報を確認可能。



VP83



VP83F

VP83

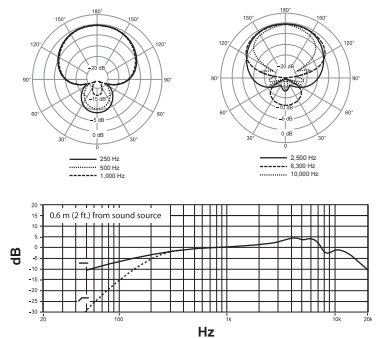

VP83F

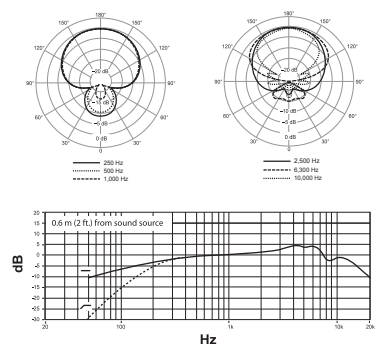

仕様

	VP83	VP83F (フラッシュメモリーレコーディング機能付モデル)
指向特性	スーパーカーディオイド	スーパーカーディオイド
周波数特性	50Hz~20kHz	50Hz~20kHz
録音フォーマット	—	WAV、24bit/48kHz
インピーダンス	171Ω	47Ω
ヘッドホンインピーダンス	—	5Ω
開路感度	-36.5dBV/Pa	-35.8dBV/Pa (0dB Gain)
最大音圧レベル	129dB SPL (1kHz, THD1%)	129dB SPL (1kHz, THD1%)
S/N比	76.6dB	78dB
出力端子	3.5mmステレオミニ、デュアルモノ	3.5mmステレオミニ、デュアルモノ
ヘッドホン出力端子	—	3.5mmステレオミニ、デュアルモノ
電池寿命	最大130時間 (アルカリ乾電池1本)	最大10時間(アルカリ乾電池2本、 レコーディングモード時)
寸法(W×H×D)(最大径)、 質量	37×90×144mm 136g(除乾電池)	53×95×155mm 216g(除乾電池、音声ケーブル)
付属品	フォームウインドスクリーン (A83W)、アルカリ乾電池×1	フォームウインドスクリーン (A83W)、アルカリ乾電池×2、 音声ケーブル(ミニステレオ)



■ 付属品 (単品購入可)

- フォームウインドスクリーン **A83W** 3,564円 (税抜3,300円)

■ オプション

- ウインドジャマー **A83-FUR** 10,368円 (税抜9,600円)

Microflex® Advance™

■ Ceiling Array Microphone

天井から発言者の口元を狙って收音するシーリング・アレイ・マイクロホン。
机上にマイクロホンを設置する必要がなく、見た目をすっきりとフォーマルにしたい役員会議室などに最適。



7つの独立した收音エリアで11の座席をカバーする設定。

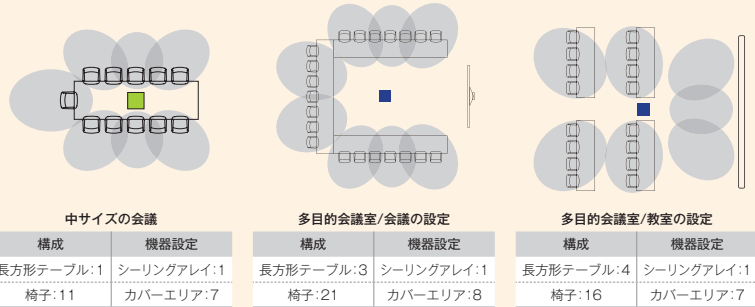

■ Table Array Microphone

多彩な指向性を切り替えて、カバー範囲を自由に設定可能。
参加人数が変動したり、机上にたくさんのマイクが置けない会議室に最適。



このセッティングの場合、6つの独立した收音エリアにいる6人の会議参加者の発言を、3つの双方向マイクロホンパターンによって收音します。

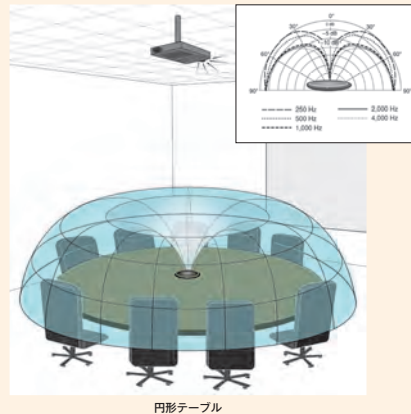
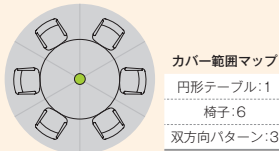

独自の指向性 トロイドパターン
真上側の收音を抑えることで着席または起立した参加者の声のみを最適化し、プロジェクターその他の機器から発生する頭上からのノイズを排除。

構成	機器設定
円形テーブル:1	MXA310:1
椅子:9	トロイドパターン:1

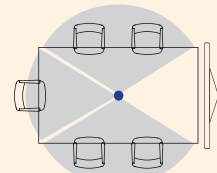

長方形テーブル

構成	機器設定
長方形テーブル:1	MXA310:1
椅子:5	スーパーカードィオイドパターン:1 カードィオイドパターン:2

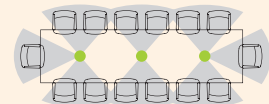

中サイズの会議室

構成	機器設定
長方形テーブル:1	MXA310:3
椅子:14	スーパーカードィオイドパターン:2 カードィオイドパターン:6

Shure IntelliMix® DSP

MXA910とMXA310に内蔵された、Shureの最先端技術。

独自のDSP機能を含む拡張ツールセットで、室内のノイズを軽減し、スピーチの明瞭性を向上する最先端のAV会議ソリューション。



ブラウザベースのユーザーインターフェイス

マイクロホンの遠隔コントロールおよび制御、便利なテンプレートによる收音エリアの設定、指向特性のオプション設定、ミキシングとルーティングのオプション設定などを簡単に行えるブラウザベースのソフトウェアを用意しています。

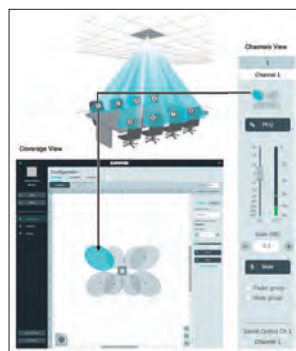

ステアラブルカバレッジ技術

(Steerable Coverage™: 自在な收音コントロール)
收音エリアや指向特性を自由に設定することで、参加者が会議室のどこで発言しても極めて正確な收音を実現。コントロールソフトウェアのプリセットやあらかじめ内蔵されたテンプレートを使用すればシステム構築を迅速に完了可能。

エコーリダクション(シーリングアレイのみ)

高度な信号処理により、誰も発言していない收音エリアのボリュームを下げ、アコースティックエコーを低減。チャンネルごとに専用のアコースティックエコーキャンセレーション(AEC)がないシステムを運用している場合は大きな音質改善を期待できます。

オートマッチングミキシング

プレゼンスを高め、ノイズのピックアップ(收音)や伝送を防ぎます。これによって、明瞭性、聞き取りやすさを改善し、会議室間の円滑なコミュニケーションを実現。

シーリング・アレイ・マイクロホン

MXA910 783,000円 (税抜725,000円)

アレイ・マイクロホン | 会議室 | ビデオ・WEB会議 | 議事録

MXA910B-60CM (ブラック) / MXA910W-60CM (ホワイト) / MXA910AL-60CM (アルミニウム)

- Shure独自のステアラブルカバレッジ技術 (左頁参照) を採用。3次元方向に最大8つの個別收音パターンが設定可能で、室内全域で均一な音響性能が得られるように調整。
- コントロールソフトウェアの自動設定モードを使用すると、シーリングアレイのローブ (個別收音パターン) が参加者の方を向くように自動で設定され、オーディオおよび收音のシステム構築を迅速に完了。
- 標準的な会議室条件 (天井の高さが約3メートル、参加者が着席した状態で話す) で推奨されるカバー範囲の直径は約9メートル。
- 最大8つのカバーエリアからの信号を独立したチャンネルとしてミキシングやルーティングを行い、イーサネットケーブル1本のみでDanteネットワーク上に伝送。8系統の出力に加え、オートマッチングミキシングのチャンネルも独立して搭載。
- 初期設定を迅速に行う9つのテンプレートと、複数のアレイ間、PC間で設定をインポート/エクスポートする10個のプリセットを搭載。
- 表面を塗装できるため、周囲のデザインに溶け込ませることが容易。



オプション

シーリングアダプター

■ A910-25MM 29,160円 (税抜27,000円)

● 600mmサイズのMX910を625mmグリッドで使用できるようにするアダプター。

ジャンクションボックス

■ A910-JB 5,400円 (税抜5,000円)

● MX910に接続されたイーサネットケーブルをフレックスコジット内に設置できるようにするアダプター。

フレーム全具

■ A910-HCM 41,040円 (税抜38,000円)

● 天井や壁に簡単に設置できるフレーム全具。



テーブル・アレイ・マイクロホン

MXA310 164,160円 (税抜152,000円)

アレイ・マイクロホン | 会議室 | ビデオ・WEB会議 | 議事録

MXA310B (ブラック) / MXA310W (ホワイト) / MXA310AL (アルミニウム)

- Shure独自のステアラブルカバレッジ技術 (左頁参照) を採用。最大4つの個別收音エリアを15度刻みで自由に設定でき、各エリアでカーディオイド、スーパーカーディオイド、ハイパーカーディオイド、無指向性、双指向性、「トロイド」パターンを設定可能。多様な会議スタイルに適合。
- 最大4つのカバーエリアからの信号を独立したチャンネルとしてミキシングやルーティングを行い、イーサネットケーブル1本のみでDanteネットワーク上に伝送。オートマッチングミキシングのチャンネルも独立。
- タッチセンサー式のミュートボタンの動作はトグル、プッシュトゥミュート、プッシュアウトに設定可能。不用意な操作を防ぐため、本体でのミュート無効も設定可能。
- マイクロホンのミュートステータス、会議室のセキュリティレベル、その他の状況知らせるLEDの色を、8色の中から選択可能。
- テーブルに直置きするほか、テーブル貫通式の取り付けキットが付属。

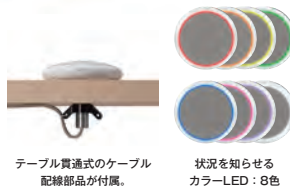

テーブル貫通式のケーブル配線部品が付属。

状況知らせるカラーLED: 8色

オプション

テーブル埋め込み全具

■ A310B-FM 10,800円 (税抜10,000円)

● MXA310をテーブルに埋め込むための全具。

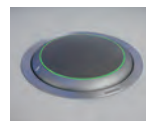

仕様 MXA310

指向特性 (すべてのチャンネルについて個々に設定可能)	カーディオイド、ハイパーカーディオイド、スーパーカーディオイド、トロイド、無指向性、双指向性
周波数特性	100Hz~20kHz
Danteデジタル出力	チャンネル数 合計チャンネル数: 5 (個別送信チャンネル: 4、IntelliMix® オートミックス送信チャンネル: 1)
サンプリングレート	48kHz
ビット深度	24
感度	-21dBFS/Pa (@1kHz, -15dB ゲイン設定)
最大SPL	115.2dB SPL (@1kHz (1% THD), -15dB ゲイン設定)
S/N比	基準 94dB SPL, 1kHz, -15dBゲインの設定 カーディオイド: 75dB, トロイド: 67dB
遅延	< 1ms Danteレイテンシーは含まず
自己雑音	-15dBゲインの設定 カーディオイド: 19.2dB SPL-A, トロイド: 26.8dB SPL-A
ダイナミックレンジ	-15dBゲインの設定 カーディオイド: 96dB SPL, トロイド: 90dB SPL
組み込みデジタル信号処理	各チャンネル IntelliMix® オートミックス、ローカットフィルタ (-12dB/oct@150Hz)
システム	IntelliMix® オートミックス、ローカットフィルタ (-12dB/oct@150Hz)
コネクタータイプ	RJ-45
使用電源	パワーオーバーイーサネット (PoE)、クラス0
消費電力	最大4W
寸法 (φ×H)、質量	134×36mm、362g
制御アプリケーション	HTML5 ブラウザーベース
ケーブル要件	CAT5e以上 (シールド付ケーブル推奨)

*数値は全てカーディオイド指向特性にて計測。
*1 一度に1つのチャンネルに割り当て可能。

テレビ会議システム機器接続例

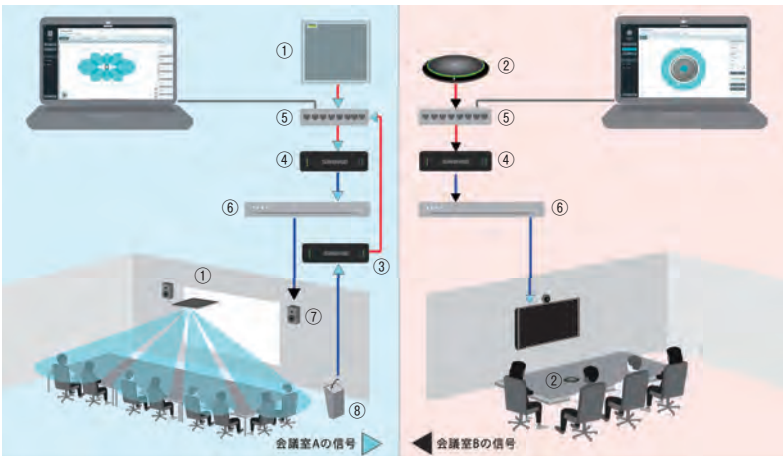

- MXA910
 - MXA310
 - ANI4IN
 - ANI4OUT
 - ネットワークスイッチ
 - テレビ会議システム
 - スピーカー
 - アナログマイクロホン
- Dante信号
— アナログ信号

オーディオネットワーク対応Shure製品

オーディオ・ネットワーク・インターフェイス
■ ANI4IN ■ ANI4OUT (P.103参照)

デジタル・オートマッチング・ミキサー
■ SCM820J-DAN (P.106参照)

ワイヤレス・マイクロホン・システム
■ Microflex® Wireless (P.82参照)

Gooseneck Microphones

モジュラー式ゲースネック・マイクロホン

MX415 (ゲースネック長38cm)

エレクトレットコンデンサー型 | 会議室 | 講演 / 講義

2色LEDモデル

MX415LP/S (スーパーカーディオイド) 39,960円 (税抜37,000円)
MX415LP/C (カーディオイド) 39,960円 (税抜37,000円)

単色LEDモデル

MX415RLP/S (スーパーカーディオイド) 39,960円 (税抜37,000円)
MX415RLP/C (カーディオイド) 39,960円 (税抜37,000円)

Dualflexゲースネック、2色LEDモデル

MX415LPDF/S (スーパーカーディオイド) 42,120円 (税抜39,000円)
MX415LPDF/C (カーディオイド) 42,120円 (税抜39,000円)

Dualflexゲースネック、単色LEDモデル

MX415RLPDF/S (スーパーカーディオイド) 42,120円 (税抜39,000円)
MX415RLPDF/C (カーディオイド) 42,120円 (税抜39,000円)



Dualflexゲースネック



MX415とMX410にDualflexゲースネックモデルが追加。より適切なマイクセッティングが可能に。

MX410 (ゲースネック長25cm)

エレクトレットコンデンサー型 | 会議室 | 講演 / 講義

2色LEDモデル

MX410LP/S (スーパーカーディオイド) 39,960円 (税抜37,000円)
MX410LP/C (カーディオイド) 39,960円 (税抜37,000円)

単色LEDモデル

MX410RLP/S (スーパーカーディオイド) 39,960円 (税抜37,000円)
MX410RLP/C (カーディオイド) 39,960円 (税抜37,000円)

Dualflexゲースネック、2色LEDモデル

MX410LPDF/S (スーパーカーディオイド) 42,120円 (税抜39,000円)
MX410LPDF/C (カーディオイド) 42,120円 (税抜39,000円)

Dualflexゲースネック、単色LEDモデル

MX410RLPDF/S (スーパーカーディオイド) 42,120円 (税抜39,000円)
MX410RLPDF/C (カーディオイド) 42,120円 (税抜39,000円)



■スーパーカーディオイド [S]

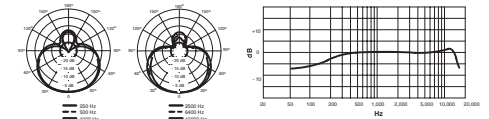

■カーディオイド [C]

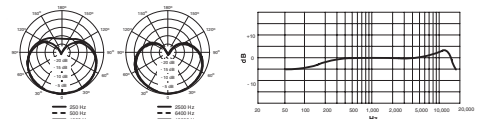

MX405 (ゲースネック長13cm)

エレクトレットコンデンサー型 | 会議室 | 講演 / 講義

2色LEDモデル

MX405LP/S (スーパーカーディオイド) 39,960円 (税抜37,000円)
MX405LP/C (カーディオイド) 39,960円 (税抜37,000円)

単色LEDモデル

MX405RLP/S (スーパーカーディオイド) 39,960円 (税抜37,000円)
MX405RLP/C (カーディオイド) 39,960円 (税抜37,000円)

仕 様	MX415		MX410		MX405				
	2色LED	単色LED	MX415LP/S	MX415LP/C	MX410LP/S	MX410LP/C	MX405LP/S	MX405LP/C	
指向特性	スーパーカーディオイド		スーパーカーディオイド	カーディオイド	スーパーカーディオイド	カーディオイド	スーパーカーディオイド	カーディオイド	
周波数特性	50Hz~17kHz								
インピーダンス	150Ω								
開回路感度	-34dB re 1V/Pa		-35dB re 1V/Pa	-34dB re 1V/Pa	-35dB re 1V/Pa	-34dB re 1V/Pa	-35dB re 1V/Pa	-35dB re 1V/Pa	
等価雑音レベル(A0/E10)	27dB SPL		28dB SPL	27dB SPL	28dB SPL	27dB SPL	28dB SPL	28dB SPL	
最大音圧レベル (1kHz, THD1%, 1k0負荷)	120dB SPL								
電源ファンタム	DC48~52V, 8.0mA								
寸法(マイクヘッドφ×全長)	12×381mm		12×251mm		12×251mm		12×152mm		
質量	70g		68g		68g		54g		
付属品	windスクリーン (RK513WS)								

プリアンプを選択して設置場所にあわせたカスタマイズが可能。

- 演壇や会議室のテーブルなどへの設置に最適。
- マイクロホンの状態状況 (アクティブまたはミュート) を表示するLEDを装備。
 - ▼2色LEDモデルはゲースネックの根元部分にLEDを装備。アクティブ時は緑色、ミュート時は赤色に点灯。
 - ▼単色LEDモデルはマイクロホン装着部にLEDを装備。アクティブ時は赤色に点灯、ミュート時は消灯もしくは赤色の点滅。
- 別売のMX400SMP (埋め込み型プリアンプ)、MX400DP-X (デスクトップベース型プリアンプ)、MXW8-Z12、ULXD8 (デスクトップベース型ワイヤレス送信機) と組み合わせて使用。
- 独自の「コムシールド・テクノロジー (CommShield® Technology)」を搭載し、机の上に置かれた携帯電話などから出る不要な電波によるノイズを抑制し、クリアな收音が可能。
- MX400SMPと組み合わせて、AV設備の機器制御を行うAMX社やCrestron社のコントロールシステムにも対応。
- カートリッジは交換可能で、無指向性・スーパーカーディオイド・カーディオイドの3種類を用意 (P.33参照)。

メタルwindスクリーン ■A412MWS 5,400円 (税抜5,000円) MX405, MX410, MX412, MX418用		Windスクリーン ■A99WS 864円 (税抜800円) MX405, MX410, MX412, MX418用 ●ラージタイプ	
---	--	---	---

■ MX415 / MX410 / MX405 用オプション

埋め込み型プリアンプ ■MX400SMP 22,680円 (税抜21,000円) ●内部DIPスイッチを使って、LEDの動作設定、ローカットフィルター(150Hz, 6dB/oct)のON/OFFが可能。 ●開口寸法φ25mm ●付属品: 締付け蝶ネット、ゴム分裂分離リング×2、XLR5ピンコネクタ(メス)		デスクトップベース型プリアンプ ■MX400DP-X 43,200円 (税抜40,000円) ●内部DIPスイッチを使ってON/OFFスイッチのプログラム (モニター/オルタナイト、アクティブ/ミュート)、LEDの動作設定、ローカットフィルターのON/OFFなどが可能。 ●付属品: ケーブル (XLR3ピン、オス、6m)	デスクトップベース型ワイヤレス送信機 ■MXW8-Z12 102,600円 (税抜95,000円) (P.84参照) デスクトップベース型ワイヤレス送信機 ■ULXD8 99,360円 (税抜92,000円) (P.70参照)	
--	---	--	--	---

マイクロホンは別売。

一体型グースネック・マイクロホン

MX418-X (グースネック長45cm)

エレクトレットコンデンサ型 会議室 講演 / 講義

スタンダード

MX418/S-X (スーパーカーディオイド) 43,200円 (税抜40,000円)
MX418/C-X (カーディオイド) 43,200円 (税抜40,000円)

スイッチ付

MX418S/S-X (スーパーカーディオイド) 43,200円 (税抜40,000円)
MX418S/C-X (カーディオイド) 43,200円 (税抜40,000円)

デスクトップベース付

MX418D/S-X (スーパーカーディオイド) 54,000円 (税抜50,000円)
MX418D/C-X (カーディオイド) 54,000円 (税抜50,000円)



スタンダード

スイッチ付

デスクトップベース付

MX412 (グースネック長30cm)

エレクトレットコンデンサ型 会議室 講演 / 講義

スタンダード

MX412/S-X (スーパーカーディオイド) 43,200円 (税抜40,000円)
MX412/C-X (カーディオイド) 43,200円 (税抜40,000円)

スイッチ付

MX412S/S (スーパーカーディオイド) 43,200円 (税抜40,000円)
MX412S/C-X (カーディオイド) 43,200円 (税抜40,000円)

デスクトップベース付

MX412D/S-X (スーパーカーディオイド) 54,000円 (税抜50,000円)
MX412D/C-X (カーディオイド) 54,000円 (税抜50,000円)

組み立て不要のブリアンプ一体型グースネック・マイクロホン。

- 演壇や会議室のテーブルなどへの設置に最適。
- スwitch付モデルは、LEDインジケータ付きのON/OFFスイッチを搭載。
- デスクトップベース付モデルは、内部のDIPスイッチでON/OFFスイッチのプログラムが可能(下記参照)。さらに、SWITCH OUT端子とLED IN端子を搭載し、オートマチックミキサーなど、外部機器からのリモート操作が可能。
- 2箇所グースネック部で、マイクロホンの位置を自由に調整可能。
- ショックマウントが、振動ノイズを20dB以上カット。
- カートリッジは交換可能で、無指向性・スーパーカーディオイド・カーディオイドの3種類を用意(下記参照)。

■ スタンダード、スイッチ付モデル対応

デスクトップベース

■ A412B 17,280円 (税抜16,000円)

- MX412、MX418に対応
- 寸法・質量: 幅116×高さ52×奥行162mm、680g
- XLR3ピンオス型コネクタ付き3mケーブル付属



仕様	スタンダード			
	MX412/S-X	MX418/S-X	MX412/C-X	MX418/C-X
指向特性	スーパーカーディオイド		カーディオイド	
周波数特性	50Hz~17kHz			
インピーダンス	150Ω			
開回路感度	-33.5dB re 1V/Pa		-35dB re 1V/Pa	
等価雑音レベル (Aウエイト)	26.5dB SPL		29dB SPL	
最大音圧レベル (1kHz, THD1%)	122.7dB SPL		124.2dB SPL	
電源	ファンタム DC11~52V/2.0mA			
コネクタ	XLR3ピン, オス			
寸法 (マイクヘッドφ×全長)	12×429mm	12×572mm	12×429mm	12×572mm
質量	MX412: 160g, MX418: 174g			
付属品	マウント用ブラケット、ショックマウント、ウインドスクリーン			
ケーブル長	-			
備考	-			
オプション	ウインドスクリーン4個入り (RK412WS)、メタルウインドスクリーン (A412MWS)、ラジタイブウインドスクリーン (A99WS)、デスクトップ・マイクベース (A412B)			

仕様	スイッチ付			
	MX412S/S	MX418S/S-X	MX412S/C-X	MX418S/C-X
指向特性	スーパーカーディオイド		カーディオイド	
周波数特性	50Hz~17kHz			
インピーダンス	150Ω			
開回路感度	-33.5dB re 1V/Pa		-35dB re 1V/Pa	
等価雑音レベル (Aウエイト)	26.5dB SPL		29dB SPL	
最大音圧レベル (1kHz, THD1%)	122.7dB SPL		124.2dB SPL	
電源	ファンタム DC11~52V/2.0mA			
コネクタ	XLR3ピン, オス			
寸法 (マイクヘッドφ×全長)	12×468mm	12×608mm	12×468mm	12×608mm
質量	MX412S: 188g, MX418S: 210g			
付属品	マウント用ブラケット、ショックマウント、ウインドスクリーン			
ケーブル長	-			
備考	ON/OFFスイッチ			
オプション	ウインドスクリーン4個入り (RK412WS)、メタルウインドスクリーン (A412MWS)、ラジタイブウインドスクリーン (A99WS)、デスクトップ・マイクベース (A412B)			

仕様	デスクトップベース付			
	MX412D/S-X	MX418D/S-X	MX412D/C-X	MX418D/C-X
指向特性	スーパーカーディオイド		カーディオイド	
周波数特性	50Hz~17kHz			
インピーダンス	150Ω			
開回路感度	-32.5dB re 1V/Pa		-33.5dB re 1V/Pa	
等価雑音レベル (Aウエイト)	28dB SPL		29dB SPL	
最大音圧レベル (1kHz, THD1%)	122dB SPL		123dB SPL	
電源	ファンタム DC11~52V/2.0mA			
コネクタ	XLR3ピン, オス			
寸法 (φ×全長) (W×H×D)	12×355mm	12×502mm	12×355mm	12×502mm
質量	MX412D: 1130g, MX418D: 1160g			
付属品	ウインドスクリーン			
ケーブル長	2.9m			
備考	ON/OFFスイッチ、デスクトップベース付			
オプション	ウインドスクリーン4個入り (RK412WS)、メタルウインドスクリーン (A412MWS)、ラジタイブウインドスクリーン (A99WS)			

■ MX~製品群のポーラーパターンおよび周波数特性

■ スーパーカーディオイド [S]

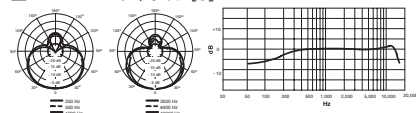

■ カーディオイド [C]

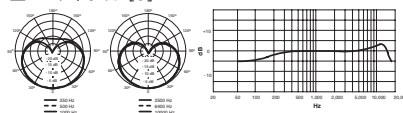

■ 無指向性 [O]

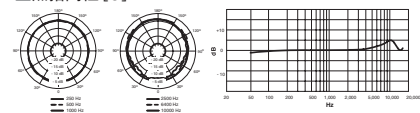

DIPスイッチの設定

以下のモデルは内部にDIPスイッチを搭載しており、用途に合わせて設定の変更ができます。

MX400SMP: 4, 5のDIPスイッチを装備。

MX400DP-X: 1~5のDIPスイッチを装備。

MX412D, MX418D, MX392, MX393-X: 1~3のDIPスイッチを装備。

MX395: 4のDIPスイッチを装備。

MX396-X: 1~4のDIPスイッチを装備。

■ DIPスイッチ機能一覧表

	1	2	3	4	5
ON	トグル※1	電源投入時にマイクオフ	ON/OFFスイッチ機能オフ (リモートコントロール)	ローカットフィルターオン	2色LEDモジュール点灯時 単色LEDモジュール点灯時
OFF	モメンタリ※2	電源投入時にマイクオン	ON/OFFスイッチ機能オン	ローカットフィルターオフ	マイクオフ時 LED赤/緑に点滅 マイクオフ時 LED点滅

※1 ON/OFFスイッチを押す度にマイクのオン/オフが切替る。 ※2 ON/OFFスイッチを押している間だけマイクのオン/オフが切替る。

■ オプションカートリッジ

無指向性・カートリッジ

■ R183 8,640円 (税抜8,000円)
● 色: 黒 (R183B)、白 (R183W)

スーパーカーディオイド・カートリッジ

■ R184 14,040円 (税抜13,000円)
● 色: 黒 (R184B)、白 (R184W)

カーディオイド・カートリッジ

■ R185 11,880円 (税抜11,000円)
● 色: 黒 (R185B)、白 (R185W)



Gooseneck Microphones

一体型グースネック・マイクロホン

CVG18-X (グースネック長45cm)

エレクトレットコンデンサー型 | 会議室 | 講演 / 講義

デスクトップモデル

CVG18D-B/C-X (スタンダード)	32,400円 (税抜30,000円)
CVG18DS-B/C-X (ミュートスイッチ付)	35,640円 (税抜33,000円)
CVG18DRS-B/C-X (ミュートスイッチ、LEDリング付)	37,800円 (税抜35,000円)

マウントモデル

CVG18-B/C-X (スタンダード)	21,600円 (税抜20,000円)
CVG18S-B/C-X (ミュートスイッチ付)	24,840円 (税抜23,000円)
CVG18RS-B/C-X (ミュートスイッチ、LEDリング付)	27,000円 (税抜25,000円)

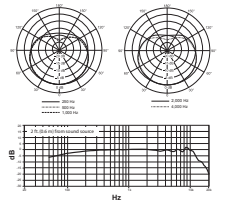

デスクトップモデル | マウントモデル

*画像はどちらもスタンダード



LEDリング

ミュートスイッチとLED

CVG12-X (グースネック長30cm)

エレクトレットコンデンサー型 | 会議室 | 講演 / 講義

デスクトップモデル

CVG12D-B/C-X (スタンダード)	32,400円 (税抜30,000円)
CVG12DS-B/C-X (ミュートスイッチ付)	35,640円 (税抜33,000円)
CVG12DRS-B/C-X (ミュートスイッチ、LEDリング付)	37,800円 (税抜35,000円)

マウントモデル

CVG12-B/C-X (スタンダード)	21,600円 (税抜20,000円)
CVG12S-B/C-X (ミュートスイッチ付)	24,840円 (税抜23,000円)
CVG12RS-B/C-X (ミュートスイッチ、LEDリング付)	27,000円 (税抜25,000円)

シンプルな配線で、講演会場、学校などの会議システムを簡単に設置可能。

■ 演台や会議室のテーブルなどへの設置に最適。机上にそのまま置けるデスクトップベース型と、机などに埋め込むマウントモデルを用意。マウントモデルはオプションのデスクトップベース (CVD-B) を用意しており、仕様の変更があった場合にも簡単にデスクトップ型に変更可能。

■ CVG12SとCVG18Siは、グースネックの根元部分に識別可能なLEDを搭載。アクティブ時には緑色、ミュート時は赤色に点灯。

■ CVG12RSとCVG18RSのLEDリングは、マイクのアクティブ時に赤色に点灯し、ミュート時は消灯。

■ 独自の「コムシールド・テクノロジー (CommShield® Technology)」を搭載し、机の上におかれた携帯電話などから出る不要な電波によるノイズを抑制し、クリアな収音が可能。

■ 2箇所のごースネック部で、マイクロホンの位置を自由に調整可能。

■ しっかりと装着できるスナップフィット式のウインドスクリーンを標準で付属。マウントモデルには、机に埋め込んで固定できるマウント用フランジも標準付属。

仕様	CVG18-X		CVG12-X	
	デスクトップモデル	マウントモデル	デスクトップモデル	マウントモデル
型番	スタンダード CVG18D-B/C-X	CVG18-B/C-X	スタンダード CVG12D-B/C-X	CVG12-B/C-X
	ミュートスイッチ付 CVG18DS-B/C-X	CVG18S-B/C-X	CVG12DS-B/C-X	CVG12S-B/C-X
	ミュートスイッチ、LEDリング付 CVG18DRS-B/C-X	CVG18RS-B/C-X	CVG12DRS-B/C-X	CVG12RS-B/C-X
指向特性	カーディオイド			
周波数特性	70Hz~16kHz			
インピーダンス	180Ω			
開回路感度	-33dB re 1V/Pa			
等価雑音レベル (Aウエイト)	27dB SPL			
最大音圧レベル (1kHz, THD1%)	120dB SPL			
電源ファンタム	DC11~52V/2.0mA			
コネクタ	XLR3ピン、オス			
寸法 (マイクヘッドφ×全長)	φ15×580mm		φ15×442mm	
質量	688g	191g	674g	177g
付属品	スナップフィットウインドスクリーン (95A16670)			
	-	マウント用フランジ (RPM640)	-	マウント用フランジ (RPM640)
オプション	スナップフィットウインドスクリーン4個セット (ACVG4WS-B)、マイクケーブル (C25Jケーブル長7.6m, XLRM×XLRオス)			
	-	デスクトップベース (CVD-B) / マイクホルダー (ASTF)	-	デスクトップベース (CVD-B) / ショックマウント (A400SM)

マウントモデル用
デスクトップベース

■ CVD-B

11,880円

(税抜11,000円)

● CVG12, CVG18に対応

● XLR3オス型コネク

ター付き

● 3.5mケーブル付属

● 寸法: 幅110×高さ55

×奥行165mm

● 質量: 540g



インラインプリアンプ付グースネック・マイクロホン

MX202-X

エレクトレットコンデンサー型 | 会議室 | コーラス/アンサンブル

黒

MX202B/S-X (スーパーカーディオイド)	36,720円 (税抜34,000円)
MX202B/C-X (カーディオイド)	36,720円 (税抜34,000円)

白

MX202W/S-X (スーパーカーディオイド)	36,720円 (税抜34,000円)
MX202W/C-X (カーディオイド)	36,720円 (税抜34,000円)

汎用性の高い小型モデル。
天井からコーラスなどを収音するハンギングでの使用も可能。

専用マイクスタンド

■ A202BB

7,344円 (税抜6,800円)

MX202用マイクスタンド ● 寸法・質量: 幅76×高39.5×奥行92mm, 145g

● 色: 黒※マイクホンは別売。



■ スーパーカーディオイド [S]

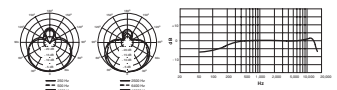

■ カーディオイド [C]

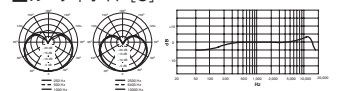

仕様	MX202/S-X	MX202/C-X
指向特性	スーパーカーディオイド	カーディオイド
周波数特性	50Hz~17kHz	
インピーダンス	150Ω	
開回路感度	-33.5dB re 1V/Pa	-35dB re 1V/Pa
等価雑音レベル (Aウエイト)	26.5dB SPL	28dB SPL
最大音圧レベル (1kHz, THD1%)	122.7dB SPL	124.2dB SPL
電源	ファンタム DC11~52V/2.0mA	
コネクタ	XLR3ピン、オス	
寸法 (φ×全長)	12×145mm (マイク部のみ)	
質量	172g (プリアンプ含む)	
付属品	プリアンプ、ウインドスクリーン、スタンドアダプター、取付キット一式	
ケーブル長	9.1m	
色	黒 (MX202B) と白 (MX202W) の2種類を用意	

Boundary Microphones

バウンダリー・マイクロホン

MX392

エレクトレットコンデンサー型 会議室 講演 / 講義

MX392/S (スーパーカーディオイド) 46,440円 (税抜43,000円)
MX392/C-X (カーディオイド) 46,440円 (税抜43,000円)
MX392/O-X (無指向性) 46,440円 (税抜43,000円)

ロジック入力端子付きのバウンダリーマイクロホン。

- 演壇や会議室の机上、ステージ床への設置に最適。
- LEDインジケータ付きのON/OFFスイッチは、動作モードのプログラムが可能 (P.33参照)。
- ロジック入出力端子付き。SWITCH OUT端子とLED IN端子を使って、オートマチックミキサーなどの外部機器からのリモート操作が可能 (P.33参照)。
- 設置面への固定、ボディーの塗装が可能。
- カートリッジは交換可能で、無指向性・スーパーカーディオイド・カーディオイドの3種類を用意 (P.33参照)。



仕様	MX392/S	MX392/C-X	MX392/O-X
指向特性	スーパーカーディオイド	カーディオイド	無指向性
周波数特性	50Hz~17kHz		
インピーダンス	150Ω		
開回路感度	-26.5dB re 1V/Pa	-27.5dB re 1V/Pa	-22dB re 1V/Pa
等価雑音レベル (Aウエイト)	22dB SPL	23dB SPL	17.5dB SPL
最大音圧レベル (1kHz, THD1%)	116dB SPL	117dB SPL	111.5dB SPL
電源	ファンタム DC11~52V/2.0mA		
コネクター	先バラ		
寸法 (W×H×D)	76×22×108mm		
質量	226g		
付属品	マイクロホン固定用ネジ2個、ベントマスク、マイクポーチ		
ケーブル長	3.6m		
備考	ON/OFF スイッチ付		

「ボラーパターンと周波数特性はP.33参照」

バウンダリー・マイクロホン

MX393-X

エレクトレットコンデンサー型 会議室 講演 / 講義

MX393/S-X (スーパーカーディオイド) 46,440円 (税抜43,000円)
MX393/C-X (カーディオイド) 46,440円 (税抜43,000円)
MX393/O-X (無指向性) 46,440円 (税抜43,000円)

演壇や会議室の机上、ステージ床への設置に最適。

- LEDインジケータ付きのON/OFFスイッチは、動作モードのプログラムが可能 (P.33参照)。
- 設置面への固定、ボディーの塗装が可能。
- カートリッジは交換可能で、無指向性・スーパーカーディオイド・カーディオイドの3種類を用意 (P.33参照)。



仕様	MX393/S-X	MX393/C-X	MX393/O-X
指向特性	スーパーカーディオイド	カーディオイド	無指向性
周波数特性	50Hz~17kHz		
インピーダンス	150Ω		
開回路感度	-26.5dB re 1V/Pa	-27.5dB re 1V/Pa	-22dB re 1V/Pa
等価雑音レベル (Aウエイト)	22dB SPL	23dB SPL	17.5dB SPL
最大音圧レベル (1kHz, THD1%)	116dB SPL	117dB SPL	111.5dB SPL
電源	ファンタム DC11~52V/2.0mA		
コネクター	XLR3ピン、オス		
寸法 (W×H×D)	76×22×108mm		
質量	334g		
付属品	マイクロホン固定用ネジ2個、ベントマスク、3.6m接続ケーブル (TA3F+XLR3ピン)、マイクポーチ		
ケーブル長	-		
備考	ON/OFF スイッチ付		

「ボラーパターンと周波数特性はP.33参照」

バウンダリー・マイクロホン

CVB

エレクトレットコンデンサー型 会議室 講演 / 講義

黒
CVB-B/C (カーディオイド) 25,920円 (税抜24,000円)
CVB-B/O (無指向性) 25,920円 (税抜24,000円)

白
CVB-W/C (カーディオイド) 25,920円 (税抜24,000円)
CVB-W/O (無指向性) 25,920円 (税抜24,000円)

空間デザインを邪魔しない黒と白のカラーを用意。

- シンプルな配線ですぐに運用可能。
- コンパクトで堅牢な筐体を採用。
- 独自の「コムシールド・テクノロジー (CommShield® Technology)」を搭載し、机の上におかれた携帯電話などから出る不要な電波によるノイズを抑制し、クリアな収音が可能。
- ケーブル長は3.7mで、終端はXLR端子。



■カーディオイド

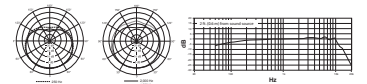

■無指向性

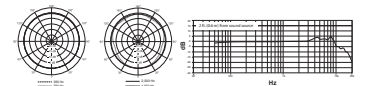

仕様	CVB/C	CVB/O
指向特性	カーディオイド	無指向性
周波数特性	70Hz~16kHz	
インピーダンス	180Ω	
開回路感度	-32.5dB re 1V/Pa	-28dB re 1V/Pa
等価雑音レベル (Aウエイト)	27dB SPL	20dB SPL
最大音圧レベル (1kHz, THD1%)	120dB SPL	117dB SPL
電源	ファンタムDC11~52V/2.0mA	
コネクター	XLR3ピン、オス	
寸法 (W×H×D)	62×22×90mm	
質量	227g	
付属品	-	
ケーブル長	3.7m	

Boundary Microphones

埋め込み型バウンダリー・マイクロホン

MX395

エレクトレットコンデンサー型 会議室 講演 / 講義

アルミ

MX395AL/C (カーディオイド)	32,400円 (税抜30,000円)
MX395AL/C-LED (カーディオイド、2色LED付)	36,720円 (税抜34,000円)
MX395AL/O (無指向性)	32,400円 (税抜30,000円)
MX395AL/O-LED (無指向性、2色LED付)	32,400円 (税抜30,000円)
MX395AL/BI (双指向性)	35,640円 (税抜33,000円)
MX395AL/BI-LED (双指向性、2色LED付)	39,960円 (税抜37,000円)

白

MX395W/C (カーディオイド)	32,400円 (税抜30,000円)
MX395W/C-LED (カーディオイド、2色LED付)	36,720円 (税抜34,000円)
MX395W/O (無指向性)	32,400円 (税抜30,000円)
MX395W/O-LED (無指向性、2色LED付)	32,400円 (税抜30,000円)
MX395W/BI (双指向性)	35,640円 (税抜33,000円)
MX395W/BI-LED (双指向性、2色LED付)	39,960円 (税抜37,000円)

黒

MX395B/C (カーディオイド)	32,400円 (税抜30,000円)
MX395B/C-LED (カーディオイド、2色LED付)	36,720円 (税抜34,000円)
MX395B/O (無指向性)	32,400円 (税抜30,000円)
MX395B/O-LED (無指向性、2色LED付)	32,400円 (税抜30,000円)
MX395B/BI (双指向性)	35,640円 (税抜33,000円)
MX395B/BI-LED (双指向性、2色LED付)	39,960円 (税抜37,000円)



側面図



アルミ



白



黒

仕様	アルミ	MX395AL/C	MX395AL/O	MX395AL/BI
	白	MX395W/C	MX395W/O	MX395W/BI
	黒	MX395B/C	MX395B/O	MX395B/BI
LED付		末尾に「-LED」追加		
指向特性		カーディオイド	無指向性	双指向性
周波数特性		60Hz~17kHz		
インピーダンス		150Ω (EIA規格)・170Ω実効		
開回路感度		-35dB re 1V/Pa	-28dB re 1V/Pa	-37dB re 1V/Pa
等価雑音レベル (Aウェイト)		28dB SPL	21dB SPL	29dB SPL
最大音圧レベル (1kHz, THD1%)		121dB	114dB	123dB
電源		ファンタム		
		DC11~52V 2.0mA		DC48~52V 8.0mA
コネクター		XLR3ピン、オス		
寸法 (φ×H)、質量		マイクロホン部32×24mm (埋め込み長86mm)、136g		
付属品		総め付けネット、ゴム製分離リング×2 ※LEDモデルのみXLR5ピンコネクター (メス) が付属。		

■カーディオイド [C]

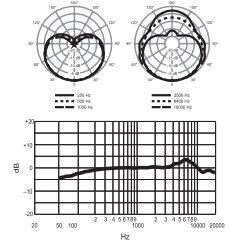

■無指向性 [O]

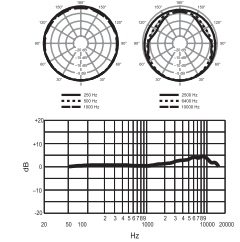

■双指向性 [BI]

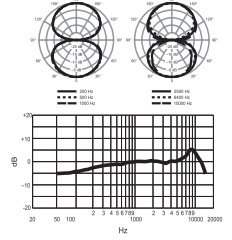

直径32mm、マイクの露出を抑えたい状況に最適。

- 直径32mmの小さなサイズなので、マイクの露出を抑えることが優先される状況に最適。会議室の机上や天井など、目立たず設置することが可能。
- 内部DIPスイッチで、ローカットフィルターのON/OFFを設定可能 (P.33参照)。
- LEDモデルをオートマチックミキサーなどに接続すると、アクティブ時にLEDを点灯させることができ、マイクの状態を一目で確認可能。
- 指向性は、カーディオイド/無指向性/双指向性から選択。

マルチエレメント・バウンダリー・マイクロホン

MX396-X

エレクトレットコンデンサー型 会議室

MX396/C-DUAL-X	81,000円 (税抜75,000円)
MX396/C-TRI-X	99,360円 (税抜92,000円)

広範囲をカバーするマルチエレメント・バウンダリー。

- 2つのマイクカートリッジを搭載した「デュアルカーディオイド」は、130°の範囲で対面の音声を收音。
- 3つのマイクカートリッジを搭載した「トライカーディオイド」は、300°または360°の広範囲をカバー。
- LEDインジケータ付き。オートマチックミキサーなどに接続することで、アクティブ時のLED点灯が可能。
- 内部DIPスイッチで、ON/OFFスイッチ (マイクロホン中央) の動作をトグル/モメンタリーで設定可能 (P.33参照)。

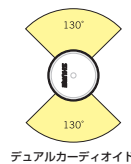
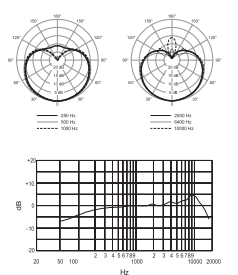

デュアルカーディオイド

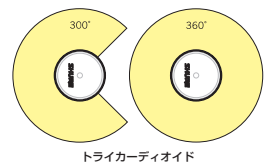

トライカーディオイド

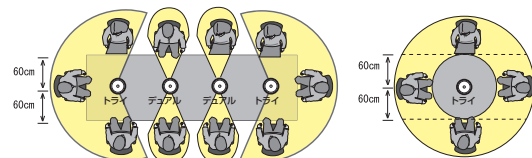

仕様	MX396/C-DUAL-X	MX396/C-TRI-X
指向特性	デュアルカーディオイド	トライカーディオイド
周波数特性	50Hz~17kHz	
インピーダンス	150Ω (EIA規格)・170Ω実効	
開回路感度	-35dB re 1V/Pa	
等価雑音レベル (Aウェイト)	28dB SPL	
最大音圧レベル (1kHz, THD1%)	122dB	
電源	ファンタム DC48~52V	
	10.0mA	12.0mA
コネクター	先バラ	
寸法 (φ×H)、質量	110×24mm	
質量	587g	
付属品	総め付けネット、取付チューブ、ゴム製分離リング×2	

Hanging Microphone

ハンギング・マイクロホン

CVO

22,680円 (税抜21,000円)

エレクトレットコンデンサー型 | コーラス / アンサンブル

黒

CVO-B/C-X (カーディオイド)

白

CVO-W/C (カーディオイド)

頭上や天井からの收音に最適な吊り型マイクロホン。

- 柔軟かつ確実にマイクロホンの向きを調整できる固定用ワイヤーハンガーを付属。
- しっかりと装着できるスナップフィット式のウインドスクリーンを付属。
- 独自の「コムシールド・テクノロジー (CommShield® Technology)」を搭載した優れたRF電磁波耐性。不要な電波によるノイズを抑制し、クリアな收音が可能。
- ケーブル長は7.6mで、終端はXLR端子。

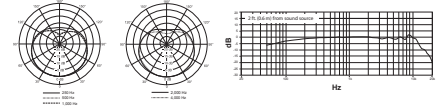

仕様	CVO-B/C-X	CVO-W/C
指向特性	カーディオイド	カーディオイド
周波数特性	70Hz~16kHz	70Hz~16kHz
インピーダンス	180Ω	180Ω
開回路感度	-33dB re 1V/Pa	-33dB re 1V/Pa
等価雑音レベル	27dB SPL	27dB SPL
最大音圧レベル (1kHz, THD1%)	120dB SPL	120dB SPL
電源	ファンタムDC11~52V/2.0mA	ファンタムDC11~52V/2.0mA
コネクタ	XLR3ピン, オス	XLR3ピン, オス
寸法 (マイクヘッドφ×全長)	φ15×55mm (マイク部のみ)	φ15×55mm (マイク部のみ)
質量	133g	133g
付属品	固定用ワイヤーハンガー (44A1692B)、スナップフィットウインドスクリーン (95A20541-黒)	固定用ワイヤーハンガー (44B1692B)、スナップフィットウインドスクリーン (95B20541)
ケーブル長	7.6m	7.6m
オプション	スナップフィットウインドスクリーン4個セット (ACV04WS-B)	スナップフィットウインドスクリーン4個セット (ACV05WS-W)

Live Stereo Microphone

ステレオ・マイクロホン

VP88

168,480円 (税抜156,000円)

ワンポイント・ステレオ・コンデンサー型 | ステレオ録音

高品位でクリアな音質を実現するステレオ・マイクロホン。

- 2つのコンデンサー・カートリッジにより、正確なステレオイメージを描き出す、M-S (Mid-Side) 方式を採用。用途や使用環境により、MS出力モード、Lowステレオモード、Mediumステレオモード、Highステレオモードの4種類を切り替え。
- ファンタム電源または6Vリチウム乾電池で作動し、スタジオ・レコーディングはもちろん、フィールドでの使用にも対応。
- 電源LEDインジケータを搭載。乾電池の残量も表示。
- 低域のロールオフ [80Hz (12dB/oct)] は、スイッチ切り替え可能。

アイソレーション・マウント

■ A88SM

63,720円 (税抜59,000円)

VP88用

● 5/8インチねじ ● 機械振動ノイズを20dB以上カット



■ MS出力モード ■ Lowステレオモード ■ Middleカートリッジ

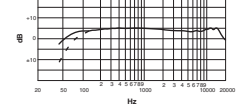
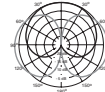

■ Mediumステレオモード ■ Highステレオモード ■ Sideカートリッジ

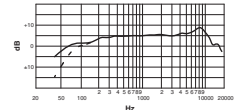
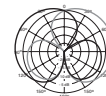
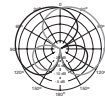

仕様 VP88

周波数特性	40Hz~20kHz
インピーダンス	150Ω
開回路感度	Mid: -66dB re 1V/Pa, Side: -67.6dB re 1V/Pa
等価雑音レベル	24dB SPL (Aウェイト)
最大音圧レベル	129dB SPL (1kHz)
電源	ファンタム DC9~52V/2.6mAまたは6Vリチウム乾電池/2.4mA
コネクタ	XLR5ピン, オス
寸法 (φ×全長)	40×290mm
質量	417g
付属品	ウインドスクリーン、マイクホルダー、6Vリチウム乾電池、0.76m Yスプレッドケーブル (マイク側: XLR5ピン、メス・機器側: XLR3ピン、オス×2)、マイクポーチ
オプション	3/8インチ→5/8インチ変換ねじ (31A1856、95A2050)、アイソレーション・マウント (A88SM)

※ライコ社製のウインドジャマー、かご型ウインドスクリーン等をご利用いただけます。

Voice Communication Microphone

コミュニケーション・マイクロホン

527B

19,440円 (税抜18,000円)

ダイナミック型 | ページング

無線通信等に威力を発揮する、フィールド・タイプ。

- 人の声を明瞭に伝える的確な周波数特性。
- 蒸気や塩分、炎天下などの厳しい操作環境下や継続的な使用、ショックや振動に強い、耐久設計。
- ON/OFFスイッチ付。

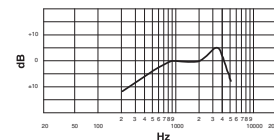

仕様 527B

指向特性	無指向性
周波数特性	300Hz~5kHz
インピーダンス	150Ω
開回路感度	-53dB re 1V/Pa
コネクタ	先バラ
ケーブル長	1.8m
寸法 (W×H×D)	67×94×45mm
質量	337g
付属品	マウント用ブラケット
備考	ON/OFFスイッチ付

MOTIV™ ~Digital Microphones & Recording Solutions~

ボール型デジタル・マイクロホン

MV5 オープンプライス

MV5/A-LTG-A(グレー)、MV5/A-B-LTG-A(黒)、MV5/A-G-LTG-A(緑)
MV5/A-R-LTG-A(赤)、MV5/A-BL-LTG-A(青)

エレクトレットコンデンサー型 | ボーカル | 楽器 | ビデオ通話

楽器のDTM録音からビデオチャット、ポッドキャストなどに最適なボール型マイクロホン。

- Apple MFi (Made for iPhone/iPod/iPad) 認証を取得済みのため、iOSデバイスと高い親和性を獲得。
- 3つのDSPモード(ボイス/フラット/楽器)を搭載し、用途に合わせた素早いセットアップが可能。
- レイテンシーのない内蔵ヘッドホン端子を搭載。
- インテリアやお好みに合わせ、グレー、黒、緑、赤、青の5色を用意。
- 卓上用スタンドに加え標準的なカメラ3脚に固定できるマウントキットを同梱。
- PCやMac、携帯電話に接続可能なケーブルを同梱。



MV5/A-LTG-A (グレー) MV5/A-B-LTG-A (黒) MV5/A-G-LTG-A (緑) MV5/A-R-LTG-A (赤) MV5/A-BL-LTG-A (青)

【動作環境】

USB:2.0
メモリ:64MB RAM以上
Windows OS:Windows 7/8
Mac OS:OS X以上
iOS:iOS 7.0以上のiOSデバイス
Android:MV5は下記の条件を満たすアンドロイドデバイスをサポートします。
アンドロイド5.0以降(Lollipop)、USBが100mA以上の電流を供給できること、OTGケーブル、USB1.1以降のオーディオをサポートできること。全てのアンドロイドデバイスに互換性があるわけではありません。
※動作を完全に保証するものではありません。
端末の仕様により動作できない場合があります。

仕様 MV5

MFi認証	取得済
指向特性	カーディオイド
AD変換	最大24bit/48kHz
周波数特性	20Hz~20kHz
開回路感度	-40dBFS/Pa @1kHz 1Pa=94SPL
最大音圧レベル	130dB SPL
電源	USBもしくはLightningコネクタからの給電
コネクタ	ステレオミニ(ヘッドホン出力)、MicroB(USB)
寸法(W×H×D)	66×67×65mm(スタンド無し)、89×142×97mm(スタンド有り)
質量	90g(スタンド無し)、160g(スタンド有り)
付属品	MicroB-USBケーブル、MicroB-Lightningケーブル、マウントキット、卓上用スタンド
オプション	AMV5-DS(卓上用スタンド)、AMV-USB(MicroB-USBケーブル:1m)、AMV-LTG(MicroB-Lightningケーブル:1m)

据置型ラージダイアフラム・デジタル・マイクロホン

MV51 オープンプライス

MV51/A-A

エレクトレットコンデンサー型 | ボーカル | 楽器

クラシカルな外観で高品位なボーカル/楽器收音が可能なDTM録音・マイクロホン。

- Apple MFi (Made for iPhone/iPod/iPad) 認証を取得済みのため、iOSデバイスと高い親和性を獲得。
- 5つのDSPモード(スピーチ/歌声/アコースティック/バンド/フラット)を搭載し、用途に合わせた素早いセットアップが可能。
- 前面のタッチパネルでDSPモード、ヘッドホンボリューム、ゲイン、ミュートを素早く調整可能。
- レイテンシーのない内蔵ヘッドホン端子を搭載。
- 25mmのラージダイアフラムを採用し、細かなニュアンスを伝える高品位な收音を実現。
- 背面の可動型スタンドで最適な角度での收音が可能。
- PCやMac、携帯電話に接続可能なケーブルに加え、標準的なマイクスタンドに固定できるマウントキットを同梱。
- 全面メタル仕上げのピンテージ感溢れる外観。



【動作環境】

USB:2.0
メモリ:64MB RAM以上
Windows OS: Windows 7/8
Mac OS:OS X以上
iOS: iOS 7.0以上のiOSデバイス
Android:MV51は下記の条件を満たすアンドロイドデバイスをサポートします。
アンドロイド5.0以降(Lollipop)、USBが100mA以上の電流を供給できること、OTGケーブル、USB1.1以降のオーディオをサポートできること。全てのアンドロイドデバイスに互換性があるわけではありません。
※動作を完全に保証するものではありません。
端末の仕様により動作できない場合があります。

仕様 MV51

MFi認証	取得済
指向特性	カーディオイド
AD変換	最大24bit/48kHz
周波数特性	20Hz~20kHz
開回路感度	-39dBFS/Pa @1kHz 1Pa=94SPL
最大音圧レベル	130dB SPL
電源	USBもしくはLightningコネクタからの給電
コネクタ	ステレオミニ(ヘッドホン出力)、MicroB(USB)
寸法(W×H×D)	86×128×70mm
質量	575g
付属品	MicroB-USBケーブル、MicroB-Lightningケーブル、マウント用ネジ
オプション	AMV-USB(MicroB-USBケーブル:1m)、AMV-LTG(MicroB-Lightningケーブル:1m)

ラベリア(ステレオミニ端子用)

MVL オープンプライス

MVL/A

スピーチ録音

携帯電話、タブレットPCのイヤホンジャックに接続することで高品位な收音を実現するラベリアマイクロホン。

- マイク入力端子を搭載した携帯電話、タブレットPCのステレオミニ端子に接続するだけで使える無指向性ラベリアマイクロホン。
- 小型で洗練されたデザインのため、見た目を邪魔せずビデオ収録にも最適。
- iOSデバイスの使用時は無料のiOS用アプリ「ShurePlus™ MOTIV」を使用することで録音、モニタリングを視認性高く実現(次頁参照)。



仕様 MVL

指向特性	無指向性
周波数特性	45Hz~20kHz
インピーダンス	350Ω
開回路感度	-44dBFS/Pa @1kHz
コネクタ	ステレオミニ(TRS)
マイクロホンバイアス	2.7VDC、2.2kΩ抵抗
寸法(マイクヘッド×ケーブル長)	φ5.5×1320mm
質量	8g(マイクロホン部のみ)
付属品	フォームウインドスクリーン、キャリングケース、メタルタイクリップ
オプション	AMVL-WS(フォームウインドスクリーン)、AMVL-BAG(キャリングケース)、AMVL-CLIP(メタルタイクリップ)

Accessories for Wired Microphones

ウインドスクリーン

A58WS-(色) 1,620円 (税抜1,500円)

BETA 58A, SM58, SM48S, PGA58, PGA48, 565SD, 588SDX用
●色(灰:GRA、黒:BLK、青:BLU、黄:YEL、緑:GRN、赤:RED)



マイクホルダー

A25D 1,836円 (税抜1,700円)

BETA 58A, BETA 57A, BETA 87, SM58, SM57, SM87A, SM86, SM48S, SM94, PGA58, PGA57, PGA48, PGA81, 545SD, 565SD, SM137, 588SDX用
●5/8インチねじ



ウインドスクリーン

A85WS 2,700円 (税抜2,500円)

BETA 87, SM87A, SM86, PGA57用
●色:黒



マイクホルダー

A57F 1,836円 (税抜1,700円)

SM81, KSM141, KSM137, SM63用
●5/8インチねじ



ウインドスクリーン

A3WS 2,700円 (税抜2,500円)

SM94, PGA81, SM137用
●色:灰



デュアル・マイクロホン・マウント

A26M 13,500円 (税抜12,500円)

BETA 57A, SM57用
●5/8インチねじ



ウインドスクリーン

A32WS 3,456円 (税抜3,200円)

KSM44A, KSM32, BETA 27, SM27, PGA27用
●色:黒



スィベルスタンドアダプター

A32M 14,904円 (税抜13,800円)

KSM32, BETA 27, SM27用



メタルウインドスクリーン

A412MWS 5,400円 (税抜5,000円)

MX405, MX410, MX412, MX418, BETA 98A用



アイソレーション・マウント

A53M 11,880円 (税抜11,000円)

SM81, SM94, KSM141, KSM137用
●5/8インチねじ
●機械振動ノイズを20dB以上カット



変換ねじ

95A2050 864円 (税抜800円)

3/8インチ(スタンド側、ヨーロッパねじ)を、
5/8インチ(ホルダー側、Shure)に変換



アイソレーション・マウント

A55M 11,880円 (税抜11,000円)

BETA 58A, BETA 57A, BETA 87, SM58, SM57, SM87A, SM86, SM48S, PGA58, PGA57, PGA48, 545SD, 565SD, SM137, 588SDX用
●5/8インチねじ ●機械振動ノイズを20dB以上カット



変換ねじ

31A1856 324円 (税抜300円)

3/8インチ(スタンド側、ヨーロッパねじ)を、
5/8インチ(ホルダー側、Shure)に変換



アイソレーション・マウント

A55HM 11,664円 (税抜10,800円)

A55Mのハーフマウントタイプ
●5/8インチねじ
●機械振動ノイズを20dB以上カット



Shure
Shure/DIS
BRYSTON
CALREC
CAMCO
CODA AUDIO
DIGICO
DK-Technologies
DPA Microphones
Getzen
HIBINO
MUTEC
TRIAD-ORBIT
TUBE-TECH
TVONE

サスペンション・ショックマウント

A27SM 28,080円 (税抜26,000円)

BETA 27、SM27、PGA27用
●色:黒



ポップ・スクリーン

PS-6 8,208円 (税抜7,600円)

スクリーン部直径150mm、グースネック長350mm



ドラムマウントキット

A56D 11,880円 (税抜11,000円)

マイクホルダーを取り付けて使用



ユニバーサル・マイクロホンマウント

A75M 24,624円 (税抜22,800円)

リム固定用とポール取付用のアダプターを一つにした2-way構造。多様な設置場所に取り付けられるほか、クイックリリースボタンや自在に可動するマイクホルダーなど、素早いセッティングをサポートする機能付。



エクステンション・バー

A26X 3,672円 (税抜3,400円)

BETA 52A、BETA 56A、SUPER 55、55SH SERIES IIなど、XLRコネクタとマイクスタンドに取り付けるためのねじ穴が隣同士に並んでいるマイクロホンで、マイクスタンドが邪魔になりマイクケーブルが取り付けられない場合に使用。また、スタンドに取り付けた際に、高さをかさ上げしたい場合にも便利。
●5/8インチねじ



ステレオアダプター

A27M 17,280円 (税抜16,000円)

マイクロホンを2本使用したステレオ收音が可能
※マイクロホン、マイクホルダーは別売。

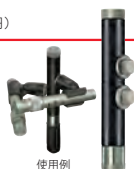

マイクロホン転がり防止リング

A1K 540円 (税抜500円)

内径約33mm



フレキシブル・グースネック

G6A 4,320円 (税抜4,000円)

長さ:150mm
●両端は5/8インチねじ ●サイドベント(横穴)付き
●色:シルバー



フレキシブル・グースネック

G12 4,860円 (税抜4,500円)

長さ:300mm
●両端は5/8インチねじ
●色:シルバー



フレキシブル・グースネック

G12B 6,480円 (税抜6,000円)

長さ:300mm
●両端は5/8インチねじ
●色:黒



フレキシブル・グースネック

G12-CN 7,344円 (税抜6,800円)

長さ:300mm
●5/8インチねじ→XLR3ピン、メス型(マイク側)
●サイドベント(横穴)付き ●色:シルバー

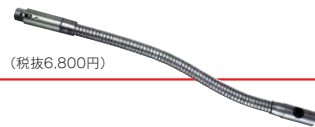

フレキシブル・グースネック

G18 4,860円 (税抜4,500円)

長さ:450mm
●両端は5/8インチねじ
●色:シルバー



フレキシブル・グースネック

G18A 4,752円 (税抜4,400円)

長さ:450mm
●両端は5/8インチねじ
●サイドベント(横穴)付き ●色:シルバー

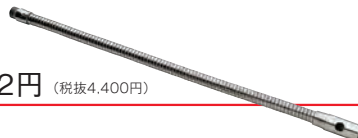

フレキシブル・グースネック

G18-CN 7,776円 (税抜7,200円)

長さ:450mm
●5/8インチねじ→XLR3ピン、メス(マイク側)
●サイドベント(横穴)付き ●色:シルバー



マイクケーブル

C25E

10,152円 (税抜9,400円)

長さ:7.5m

- 素材:Triple-Flex
- コネクタ: XLR3ピン、メス(ブラック)→XLR3ピン、オス(クローム)



マイクケーブル

C25J

6,048円 (税抜5,600円)

長さ:7.6m

- 素材:Hi-Flex
- コネクタ: XLR3ピン、メス(クローム)→XLR3ピン、オス(クローム)



マイクケーブル

C20AHZ

7,128円 (税抜6,600円)

長さ:6.1m

- 素材:Hi-Flex
- コネクタ: XLR3ピン、メス(クローム)→フォンプラグ



スイッチ

A120S

7,344円 (税抜6,800円)

マイクロホンのON/OFF、プッシュトーク、カフ・スイッチに使用

- 内部結線によりプッシュONまたはプッシュOFFいずれかに設定
- 要ハンダ付



マウント用フランジ

A12

2,160円 (税抜2,000円)

グースネックの固定に使用

- 直径:45mm ●5/8インチねじ



マウント用フランジ

A13HD

3,240円 (税抜3,000円)

グースネックの固定に使用

- 直径:76mm ●5/8インチねじ



デスクスタンド

S37A

8,640円 (税抜8,000円)

寸法・質量:幅116×高73×奥行165mm、691g

- 5/8インチねじ ●マイクホルダーを取り付けて使用

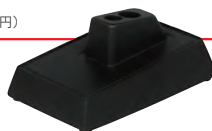

マイクロホン・アッテネーター

A15AS

11,880円 (税抜11,000円)

アッテネーション:15/20/25dBをスイッチ切替

- インピーダンス:入力側(XLR3ピン、メス):1,000Ω、出力側(XLR3ピン、オス):150Ω ●ファンタム電源を通過。AB電源は、使用できません



位相変換アダプター

A15PRS

12,960円 (税抜12,000円)

バランスラインの位相をスイッチで切替

- インピーダンス:入出力とも制限なし
- コネクタ:入力側(XLR3ピン、メス)→出力側(XLR3ピン、オス)



ライン・インプット・アダプター

A15LA

10,368円 (税抜9,600円)

ラインレベルの信号をマイク入力に接続

- インピーダンス:入力側33kΩ、出力側150Ω ●減衰量:50dB
- コネクタ:入力側(XLR3ピン、メス)→出力側(XLR3ピン、オス)



ハイパス・フィルター

A15HP

12,960円 (税抜12,000円)

風やエアコン、振動などによるノイズを排除

- 100Hz(12dB/oct、負荷800Ω以上)
- コネクタ:入力側(XLR3ピン、メス)→出力側(XLR3ピン、オス)



トーン・ジェネレーター

A15TG

22,680円 (税抜21,000円)

機材のセッティングやトラブル発生時に使用

- 発振周波数:700Hz ●出力レベル:-41.5±4.5dBV
- 電源:1.5Vアルカリ乾電池または1.5V水銀電池
- ON/OFFスイッチ装備



インピーダンス・マッチングトランス

A15BT

14,040円 (税抜13,000円)

一次側:33kΩ(XLR3ピン、メス)、二次側:600Ωまたは7,500Ω

- (XLR3ピン、オス) バランス型
- インピーダンスやレベルの異なる機材の接続に使用



ライン・マッチングトランス

A95U

9,720円 (税抜9,000円)

電圧ゲイン:+22dB(内部設定で+28dBに変更可能)

- コネクタ:低インピーダンス側(XLR3ピン、オス)→高インピーダンス側(フォンプラグまたはジャック、アンバランス)



ライン・マッチングトランス

A95UF

10,584円 (税抜9,800円)

電圧ゲイン:+22dB(内部設定で+28dBに変更可能)

- コネクタ:低インピーダンス側(XLR3ピン、メス)→高インピーダンス側(フォンプラグまたはジャック、アンバランス)



ワイヤードマイクロホン アプリケーション・ガイド

Live & Recording

VOICALS	ライブ	レコーディング	コーラス・ライブ	コーラス・レコーディング	カラオケ	スピーチ/プレゼンテーション	インタビュー
	KSM8 P7	KSM8 P7	KSM8 P7	KSM8 P7	SM58-SE P10	KSM8 P7	KSM8 P7
	KSM9 P8	BETA 87 P9	SM81 P20	KSM44A P18	SM48S P11	SM48S P11	SM63 P27
	BETA 58A P9	SM87A P10	SM94 P21	KSM32 P18	PGA58 P12	588SDX P12	
	BETA 57A P9	SM86 P11	PGA181 P23	SM27 P19	565SD P13	545SD P13	
	BETA 87 P9	KSM44A P18	MX202 P34	PGA27 P19		565SD P13	
	SM87A P10	KSM32 P18		KSM141/137 P20		BETA 53 P14	
	SM58 P10	BETA 27 P19		SM137 P21		WH20 P15	
	SM86 P11	SM27 P19				SM10A P15	
	PGA58 P12	PGA27 P19				SM93 P17	
565SD P13	BETA 181 P23				SM11 P17		
SUPER 55 P13	PGA181 P23				MX183/184/185 P17		
55SH SERIES II P13	SM7B P27						
BETA 54 P14							

INSTRUMENTS	アコースティックギター	アコースティックベース	ギターアンプ	ベースアンプ	キックドラム	スネアドラム
	BETA 57A P9	BETA 181 P23	KSM44A P18	BETA 57A P9	BETA 57A P9	BETA 57A*1 P9
	SM57 P10	PGA181 P23	KSM32 P18	SM57 P10	SM57 P10	SM57*1 P10
	PGA57 P12		BETA 27 P19	PGA57 P12	PGA57 P12	PGA57 P12
	KSM44A P18		SM27 P19	KSM44A P18	SM94 P21	BETA 91A P23
	KSM32 P18		PGA27 P19	KSM32 P18	PGA81 P21	BETA 52A P24
	BETA 27 P19		KSM141/137 P20	BETA 27 P19	BETA 52A P24	PGA52 P24
	SM27 P19		SM81 P20	SM27 P19	BETA 56A P24	
	PGA27 P19		SM94 P21	PGA27 P19	PGA52 P24	BETA 181 P23
	KSM141/137 P20		SM137 P21	KSM141/137 P20	PGA56 P24	BETA 56A*1 P24
SM81 P20		PGA81 P21	SM94 P21	SM7B P27	PGA56 P24	
SM137 P21		BETA 181 P23	SM137 P21			
PGA81 P21		BETA 52A P24	BETA 56A P24			

	タム	シンバル	パーカッション	木管楽器	金管楽器/サクソフォン
	BETA 57A*1 P9	KSM44A P18	BETA 57A P9	KSM44A P18	BETA 57A P9
	SM57*1 P10	KSM32 P18	SM57 P10	KSM32 P18	SM57 P10
	PGA57 P12	BETA 27 P19	PGA57 P12	BETA 27 P19	PGA57 P12
	BETA 98A P22	SM27 P19	KSM44A P18	PGA98D P22	SM27 P19
	BETA 98AMP P22	PGA27 P19	KSM32 P18	BETA 181 P23	PGA27 P19
	PGA98D P22	KSM141/137 P20	BETA 27 P19	PGA181 P23	KSM141/137 P20
	BETA 56A*1 P24	SM81 P20	SM27 P19		SM81 P20
	PGA56 P24	SM94 P21	PGA27 P19		SM137 P21
		SM137 P21	KSM141/137 P20		BETA 98A P22
	PGA81 P21	SM81 P20		BETA 98H/C P26	
		SM137 P21		PGA98H P26	

	コンガ	ピアノ/オルガン	ハーモニカ	オーケストラ	ストリングス
	BETA 57A P9	KSM44A P18	BETA 91A P23	SM58 P10	KSM44A P18
	SM57 P10	KSM32 P18	BETA 181 P23	SM57 P10	KSM32 P18
	PGA57 P12	BETA 27 P19	PGA181 P23	PGA58 P12	BETA 27 P19
	BETA 56A P24	SM27 P19	MX202 P34	PGA57 P12	SM27 P19
	PGA56 P24	PGA27 P19		545SD P13	PGA27 P19
		KSM141/137 P20		520DX P26	KSM141/137 P20
		SM81 P20			SM81 P20
		SM94 P21			SM94 P21
		SM137 P21			SM137 P21
	PGA81 P21			PGA81 P21	
	BETA 98A P22			BETA 98A P22	

OTHERS	サンプリング	ステレオ録音	ボイスオーバー/ナレーション
	KSM44A P18	PGA81 P21	KSM44A (pair) P18
	KSM32 P18	VP88 P37	BETA 58A P9
	BETA 27 P19		BETA 87 P9
	SM27 P19		SM58 P10
	PGA27 P19		PGA58 P12
	KSM141/137 P20		KSM44A P18
	SM81 P20		KSM32 P18
	SM94 P21		SM27 P19
	SM137 P21		PGA27 P19
		VP88 (M-S stereo) P37	
		SM81 P20	

※1 A56D (P.41参照)を使用してリムに取り付けてください。
※2 A27M (P.41参照)とマイクホルダーを使用してスタンドに取り付けてください。

Installation

会議机/演壇	天井	ステージ(床)	呼出放送
MXA310 P31	MXA910 P31	MX392/393 P35	588SDX P12
MX405/410/415 P32	MX202 P34		MX405/410/415 P32
MX412/418 P33	MX395 P36		MX412/418 P33
CVG12/18 P34	CVO P37		MX202*3 P34
MX202*3 P34			CVG12/18 P34
MX392/393 P35			527B P37
CVB P35			
MX395 P36			
MX396 P36			

※3 A202BB (P.34参照)を使用して卓上に置いてください。

Wireless Systems

ワイヤレスシステム機能一覧表 P.045

バンド別対応周波数帯域 P.048

特定ラジオマイクの使用について ... P.049

AXT Wireless Management Network

ワイヤレス・マネジメント・ネットワーク P.050

AXT Digital Wireless
AXT Wireless

Digital Wireless System

デジタルワイヤレスシステム P.066

ULX-D Digital Wireless
QLX-D Digital Wireless
GLX-D Digital Wireless

Analog Wireless System

アナログワイヤレスシステム P.078

BLX Wireless
SVX Wireless

1.9GHz Digital Wireless System

1.9GHzデジタルワイヤレスシステム P.082

Microflex Wireless

ボディバック型送信機用マイクロホン ... P.086

ハンドヘルド型送信機用マイクヘッド P.090

受信機用アクセサリ P.090

■ 音声レベル圧縮技術「ARC」

ARC (Audio Reference Companding) は音質を劣化させずに音声信号の送受信を行うことができる、特許取得の音声レベル圧縮技術です。アナログ・ワイヤレスシステムは、送信機から受信機へ音声信号を送信する際、より広いダイナミックレンジを確保するために音声信号を圧縮する必要があります。しかし一般的なシステムは、ダイナミックレンジ全域を一定の比率で圧縮するために、音質の劣化を避けることができません。一方ARC搭載のワイヤレスシステムは、音声レベルに応じて圧縮比率を変えるため、圧縮による影響を受けやすい、レベルの小さい信号は圧縮せずに送信を行います。不要な圧縮を行わないことで送受信による音質の劣化を防ぎ、原音に忠実な明瞭感のあるサウンドを実現しました。

以下のインパルスレスポンス表は、ARCを採用しているワイヤレスシステムが、ワイヤード・マイクロホンに近い明瞭な音質を獲得していることをはっきりと示しています。



BETA 87A
カートリッジ使用時の
インパルスレスポンス



ワイヤードマイクロホン

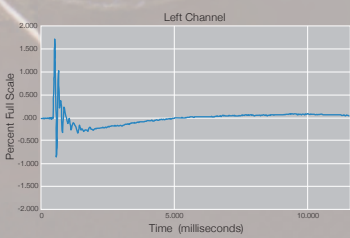

圧縮比率固定型のワイヤレスシステム

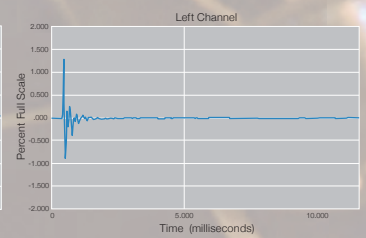

ARC採用のワイヤレスシステム

Shure
Shure/DIS
BRYSTON
CALREC
CAMCO
CODA AUDIO
DIGICO
DK-Technologies
DPA Microphones
Getten
HIBINO
MUTEC
TRIAD-ORBIT
TUBE-TECH
TWOINE

ボディーバック型送信機用マイクロホン……………P.86
 ハンドヘルド型送信機用マイクヘッド……………P.90
 受信機用アクセサリ……………P.90

■ワイヤレスシステム機能一覧表

Wireless Systems		AXT Digital Wireless	AXT Wireless
SPECIFICATION		Shureワイヤレスの最高峰。 先進の総合管理システムと優れた音響性能。	RF干渉、混信を最大限まで防止。 絶対的に安定したワイヤレス運用を実現。
		P.50	P.58
			
送受信方法		デジタル	アナログ
送受信周波数帯域		新周波数帯域 (WS帯・専用帯:470~714MHz)、B型	※新周波数帯域 (WS帯:470~698MHz)
送受信機の運用内訳	送信機	新周波数帯域 (WS帯・専用帯:470~714MHz):2モデル、B型:1モデル	※新周波数帯域 (WS帯:470~698MHz):4モデル
	受信機	新周波数帯域 (WS帯:470~636MHz):1モデル 新周波数帯域 (WS帯・専用帯:606~714MHz)、B型 (806~810MHz):1モデル	※新周波数帯域 (WS帯:470~698MHz):1モデル
最大同時使用可能チャンネル数(*1)		スタンダードモード:17ch@6MHz ハイデンシティーモード:47ch@6MHz	15ch@6MHz
到達距離(*2)		約100m	約100m
音声レベル圧縮技術「ARC」		— ※24bit、48kHzの高解像度デジタル処理	○ ※「ARC」よりも高度な技術を採用
周波数ダイバーシティ		AD:△(機能制限あり) ADX:○	○
送信機	送信機タイプ	ハンドヘルド型、ボディーバック型の2タイプ	ハンドヘルド型、ボディーバック型の2タイプ
	マイクヘッドの交換※P.90参照	○	○
	ゲイン調整範囲	-12~+21dB	AXT200:-10~+32dB AXT100+: -10~+40dB
	ヘッドホン出力	—	—
	電池残量表示	○5段階、残時間を数値で表示(誤差±15分)	○5段階、残時間を数値で表示(誤差±15分)
	電源	ADシリーズ:リチウムイオン充電電池(SB900A)もしくは単3形アルカリ乾電池×2 ADXシリーズ:専用リチウムイオン充電電池	専用リチウムイオン充電電池
	電池寿命(*3)	リチウムイオン充電電池(SB900A):約11時間、 アルカリ乾電池:約8時間	約9時間※ハンドヘルド型送信機、シングルモード時
	干渉の検出と回避機能	ADシリーズ:— ADXシリーズ:○ ※AXT600J、AD610Jが必要	○ ※AXT600J、AXT610Jが必要
	受信機タイプ	1Uラックタイプ(2/4チャンネル)	1Uラックタイプ(2チャンネル)
	受信機	赤外線リンク機能	○
周波数自動検索機能		○	○
ヘッドホン出力		○	○
送信機の電池残量表示		○	○
リモートアンテナ		○(アクティブ)	○(アクティブ)
アンテナ・カスケード接続		○	○
Wireless Workbench® 6対応		○	○
ShurePlus™ 対応		○	○
Danteインターフェイス		○	—
ラックマウント金具	付属	付属	

① B型の最大同時使用チャンネル数は、他のワイヤレス製品などによる周波数の混信が一切ない状況で、同一シリーズのみを使用した場合に同時に使用できる最大のチャンネル数です。
 Shureの他のシリーズのワイヤレス製品や他社のワイヤレス製品を同時に使用すると、使用できるチャンネル数は大幅に減少する恐れがあります。
 ② シリーズを組み合わせた送受信機の運用はできません。送信機と受信機は、同じシリーズのものを組み合わせてご使用ください。
 ③ 新周波数帯域の送受信機とB型の送受信機を同時運用する際は、シリーズを組み合わせた運用が可能です。

※1) 設置環境・条件などによって異なる。
 ※2) 見通しのよい屋外で使用した場合。使用環境によって異なる。
 ※3) 使用環境によって異なる。

※新周波数帯域の表記区分

ホワイトスペース帯 (WS帯):470~710MHz
 特定ラジオマイク専用帯 (専用帯):710~714MHz
 1.2GHz帯:1240~1260MHz (1252~1253MHzを除く)

■ワイヤレスシステム機能一覧表

Wireless Systems		ULX-D® Digital Wireless	QLX-D® Digital Wireless
SPECIFICATION		<p>デジタルならではのクリアな音響性能。 極めて優れた秘匿性を備えた多チャンネルシステム。</p> 	<p>デジタルならではの高音質と秘匿性の高さはそのままだに シンプルなシステム設定と操作性を実現した コストパフォーマンスモデル。</p> 
		P.66	P.72
送受信方法		デジタル	デジタル
送受信周波数帯域		※新周波数帯域 (WS帯、専用帯、1.2GHz帯)、B型	※新周波数帯域 (WS帯、専用帯)、B型
送受信機の運用内訳	送信機	※新周波数帯域 (WS帯、専用帯): 4モデル、1.2GHz帯: 1モデル、B型: 1モデル	※新周波数帯域 (WS帯、専用帯): 3モデル、B型: 1モデル
	受信機	※新周波数帯域 (WS帯、専用帯): 4モデル、1.2GHz帯: 1モデル、B型: 1モデル	※新周波数帯域 (WS帯、専用帯): 3モデル、B型: 1モデル
最大同時使用可能チャンネル数 (*1)		スタンダードモード: 17ch@6MHz ハイデンシティーモード: 47ch@6MHz	17ch@6MHz
到達距離 (*2)		約100m	約100m
音声レベル圧縮技術「ARC」		— ※24bit、48kHzの高解像度デジタル処理	— ※24bit、48kHzの高解像度デジタル処理
周波数ダイバーシティ		△機能制限あり (詳細はP.67参照)	—
送信機	送信機タイプ	ハンドヘルド型、ボディバック型の2タイプ	ハンドヘルド型、ボディバック型の2タイプ
	マイクヘッドの交換 ※P.90参照	○	○
	ゲイン調整範囲	ULXD2、ULXD1: 0~+21dB	QLXD1、QLXD2: 0~+21dB
	ヘッドホン出力	—	—
	電池残量表示	○5段階、リチウムイオン充電電池 (SB900A) 使用時は残時間を数値で表示 (誤差±15分)	○5段階、リチウムイオン充電電池 (SB900A) 使用時は残時間を数値で表示 (誤差±15分)
	電源	リチウムイオン充電電池 (SB900A)、単3形アルカリ乾電池×2	リチウムイオン充電電池 (SB900A)、単3形アルカリ乾電池×2
	電池寿命 (*3)	リチウムイオン充電電池 (SB900A): 約12時間、アルカリ乾電池: 約11時間	リチウムイオン充電電池 (SB900A): 約10時間、アルカリ乾電池: 約9時間
干渉の検出と回避機能	—	—	
受信機	受信機タイプ	ハーフラックタイプ (ULXD4: 1チャンネル)、1Uラックタイプ (ULXD4D: 2チャンネル、ULXD4Q: 4チャンネル)	ハーフラックタイプ (1チャンネル)
	赤外線リンク機能	○	○
	周波数自動検索機能	○	○
	ヘッドホン出力	—	—
	送信機の電池残量表示	○	○
	リモートアンテナ	○ (アクティブ)	○ (パッシブ)
	アンテナ・カスケード接続	○ ※ULXD4D、ULXD4Qのみ	—
	Wireless Workbench® 6対応	○	○
	ShurePlus™ 対応	○	○
	Danteインターフェイス	○ ※ULXD4D、ULXD4Qのみ	—
	ラックマウント金具	付属	付属

■ワイヤレス機器設置時の注意点

- 送信機と受信機を、金属などの高密度物質の近くに置かないでください。
- 受信機をコンピューターや、高周波を発生する機器の近くに設置しないでください。
- 付属のアンテナを使用する場合は、受信機を機材ラックの下の方に設置しないでください。
- 2本のアンテナをお互いに反対方向に向けて、垂直に對し45°傾けて設置してください。
- ダイバーシティアンテナは、少なくとも1/4波長 (約10cm) は離して設置してください。

※新周波数帯域の表記区分

- ホワイトスペース帯 (WS帯): 470~710MHz
- 特定ラジオマイク専用帯 (専用帯): 710~714MHz
- 1.2GHz帯: 1240~1260MHz (1252~1253MHzを除く)

ボディーバック型送信機用マイクロホン……………P.86
 ハンドヘルド型送信機用マイクヘッド……………P.90
 受信機用アクセサリ……………P.90

GLX-D® Digital Wireless

周波数自動割り当て機能や先進の充電システムを採用し、シンプルな操作性と高い音響性能を実現した2.4GHz帯デジタル・ワイヤレス。

P.76



BLX® Wireless

シンプルな操作性。様々なシーンに対応できるセットモデルも豊富に用意。

P.78



SVX Wireless

気軽に導入できるShureワイヤレスシステムのエントリー・モデル。

P.80



Microflex® Wireless

1.9GHz帯域を使用したShure初の会議システム用ワイヤレスシステム。

P.82



デジタル 2.4GHz帯域(2400-2483.5MHz)	アナログ B型	アナログ B型	デジタル DECT 1.9GHz帯域(1893~1905MHz)
1モデル	1モデル	1モデル	1モデル
1モデル	1モデル	1モデル	1モデル
通常運用時:4ch、 最良の環境下:最大8ch	6チャンネル	3チャンネル	最大40チャンネル ※設置環境により大幅に異なるため、弊社では 環境のスキミング後の運用を推奨しています。
屋内:通常運用時:30m、最良の環境下:最大60m 屋外:通常運用時:20m、最良の環境下:最大50m	約60m	約75m	約30m
—	○	—	—
常時スキャンを行い、安定した周波数にチャンネル を自動的に移動させながら運用	—	—	常時スキャンを行い、安定した周波数にチャンネル を自動的に移動させながら運用
ハンドヘルド型、ボディーバック型の2タイプ	ハンドヘルド型、ボディーバック型の2タイプ	ハンドヘルド型、ボディーバック型の2タイプ	ハンドヘルド型、ボディーバック型、グースネック ベース型、パウンドリ型型の4タイプ
—	—	—	○
-20~+40dB(受信機側)	BLX1:0~+26dBV BLX2:-10dBV(-10dB)	SVX1:-15~+9dBV	-25~+15dB
—	—	—	○ ※ハンドヘルド型を除く、通訳チャンネルなどの リターン信号を検聴
○	○	—	○ ネットワーク上から残時間を数値で表示(誤差± 15分)。グースネックベース型、パウンドリ型 は残時間30分未満になると点灯するLEDインジ ケータも搭載。
専用リチウムイオン充電電池	単3アルカリ乾電池×2	単3形アルカリ乾電池×2	専用リチウムイオン充電電池
約16時間	約14時間	約10時間	ハンドヘルド型:約15時間、 ボディーバック型、グースネックベース型、 パウンドリ型:約9時間
○	—	—	○
ハーフラックタイプ、 ハーフラックスタンドアロンタイプの2モデル	ハーフラックタイプ (1チャンネル)	ハーフラックスタンドアロンタイプ (1チャンネル)	アクセスポイントトランシーバー(MXWAPT4:4 チャンネル/MXWAPT8:8チャンネル)とオーディ オネットワークインターフェイス(MXWANI4:4 チャンネル/MXWANI8:8チャンネル)で構成
—	○	—	—
※システムの自動スキャンにより、 安定したチャンネルを自動割り当て	○	○	※システムの自動スキャンにより、 安定したチャンネルを自動割り当て
○	○	○	○
—	—	—	○ ※オーディオネットワークインターフェイスに搭載
○	○(BLX4Rのみ)	—	○ ※ソフトウェア上で表示
○(GLXD4Rのみ:パッシブ)	○(BLX4Rのみ:パッシブ)	—	—
—	—	—	—
—	—	—	—
—	—	—	※専用のソフトウェアによる管理
—	—	—	○
付属(GLXD4Rのみ)	付属(BLX4Rのみ)	別売	付属

① B型の最大同時使用チャンネル数は、他のワイヤレス製品などによる周波数の混信が一切ない状況で、同一シリーズのみを使用した場合に同時に使用できる最大のチャンネル数です。
 Shureの他のシリーズのワイヤレス製品や他社のワイヤレス製品を同時に使用すると、使用できるチャンネル数は大幅に減少する恐れがあります。
 ② シリーズを組み合わせた送受信機の運用はできません。送信機と受信機は、同じシリーズのものを組み合わせてご使用ください。
 ③ 新周波数帯域の送受信機とB型の送受信機を同時運用する際は、シリーズを組み合わせた運用が可能です。

※1) 設置環境・条件などによって異なる。
 ※2) 見通しのよい屋外で使用した場合、使用環境によって異なる。
 ※3) 使用環境によって異なる。

Shure Wireless バンド別対応周波数帯域

新周波数帯域を使用する場合、運用する地域によって利用可能な割り当てが異なります。
Shureワイヤレスシステムは、モデルによって新周波数帯域を3~6分割しています。
運用する地域に適した製品をお求めください。

AXT Digital Wireless



帯域 (MHz)	470	500	600	700	714	800	1240	1260
受信機	AXT4DJ/4QJ-A	470-636MHz			806-810MHz			
	AXT4DJ/4QJ-B	606-714MHz						
送信機(モデル名未定)	-G56	470-636MHz						
	-K56				606-714MHz			
	-JB				806-810MHz			

AXT Wireless



帯域 (MHz)	470	500	600	700	714	800	1240	1260
受信機	AXT400J-J	470-698MHz						
送信機(モデル名未定)	-G19	470-530MHz						
	-H18				518-578MHz			
	-J12				578-638MHz			
	-L20				638-698MHz			

ULX-D® Digital Wireless



帯域 (MHz)	470	500	600	700	714	800	1240	1260
送信機(モデル名未定)	-G50	470-534MHz						
	-H50				534-598MHz			
	-J51				572-636MHz			
	-L53				632-714MHz			
	-JB				806-810MHz			
	-Z16						1240-1260MHz	

1251.876-1253.124MHzを除く

QLX-D® Digital Wireless



帯域 (MHz)	470	500	600	700	714	800	1240	1260
送信機(モデル名未定)	-H53	534-598MHz						
	-J51				572-636MHz			
	-L53				632-714MHz			
	-JB				806-810MHz			

WS帯(ホワイトスペース帯)・専用帯・1.2GHz帯ワイヤレス送信機(特定ラジオマイク)の使用について

- WS帯・専用帯・1.2GHz帯ワイヤレス送信機は電波法で定められた「特定ラジオマイクの陸上移動局」で、運用の際には無線局の免許申請が必要です。
 - WS帯ワイヤレス送信機470~710MHzは地上デジタルテレビ放送と周波数を共有しています。また、専用帯710~714MHzは特定ラジオマイク専用となっています。また1.2GHz帯1240~1260MHz(1252~1253MHzを除く)はFPU(無線中継伝送装置)や公共レダーと周波数を共有しています。
- 特定ラジオマイク送信機を近距離で同時に使用する場合、電波の相互干渉のため、使えるチャンネル数には限りがあります。運用にあたっては互いの連絡・調整等により、電波障害を起こさないようにすることが義務付けられており、この運用連絡・調整の中心になるのが特ラ機構(一般社団法人特定ラジオマイク運用調整機構)です。WS帯・専用帯・1.2GHz帯ワイヤレス送信機を運用する場合は必ず特ラ機構に加入し、運用前には「運用連絡」を提出してください。

「一般社団法人 特定ラジオマイク運用調整機構」
連絡先

〒162-0042
東京都新宿区早稲田町74 中村ビル3F
Tel. 03-5273-9806 Fax. 03-5273-9808
URL <http://www.radiomic.org/>

ワイヤレス送信機運用までの流れ

● 特ラ機構に加入

(先ず運用目的や運用場所に合わせた周波数帯・機器の選定をして下さい)

1. 特ラ機構に連絡し、入会申込書等の必要書類を請求。
2. 特ラ機構から送られてきた書類に必要事項を記入・押印し他必要書類と共に特ラ機構へ提出。
3. 特ラ機構からの請求に従い、必要な費用を振り込む(下記費用一覧参照)。

*入会申し込みから総務省の免許状交付までは約1カ月かかります。

*使用時は運用連絡票へご記入の上、電子メールかFAXにて必ず運用連絡をお願い致します。(移動会員のみ)

■ 入会・免許申請に必要な費用

・入会金 1加入	20,000円
	常置場所ごとに1加入を原則とします。
・年会費 1加入	48,000円
	新規加入初年度は月割りになります。
・運用調整費	新規加入初年度は月割りになります。
	マイク1局 固定:1,200円/年*
	移動:3,600円/年*
	◎平成30年度運用調整費は、暫定措置としての減額対応です。
	マイク1局 固定:900円/年* 移動WSまたは専用帯 1,200円/年
	WS+専用帯 1,800円/年
	1.2GHz 2,100円/年
・免許申請書類等取扱費	マイク1局 5,000円*
	特ラ機構事務局の書類作成及び申請費用
・新設免許申請手数料	マイク1局 2,550円(印紙代:国に納める手数料)

■ 免許変更申請に必要な費用

・免許変更申請書類等取扱費	マイク1局	2,500円*
		免許人の住所・名称等免許状に記載のある事項を変更する場合

■ 免許更新に必要な費用

免許の有効期限は5年です。5年目には免許更新(再免許)の申請が必要です。

・再免許申請書類等取扱費	2,000円(基本料金)*+マイク1局につき500円*加算
・再免許申請手数料	マイク1局 1,500円(印紙代:国に納める手数料)

■ 電波利用料について

電波利用料は、毎年、国に納めることになっており、総務省から直接納付のお知らせがきます。使用する周波数帯などによって、以下のように分れます。

・TVホワイトスペース帯	マイク1局	600円
・特定ラジオマイク専用帯	マイク1局	600円
・TVホワイトスペース帯+特定ラジオマイク専用帯	マイク1局	800円
・1.2GHz帯	マイク1局	800円

※は消費税が別途加算されます。

Wireless Workbench® 6

新帯域の周波数選定を簡単・迅速に行える専用ソフトウェア。※www.shure.comよりダウンロード



Wireless Workbench® 6はShureのワイヤレスシステムと組み合わせて最適な周波数の選定、運用時の電波状況のモニタリングを行うWindows OS、Mac OSに対応したソフトウェアです。複数の機器をネットワークで接続できるので、1台のPCで各種パラメーターのモニタリングおよび受信機設定の一括変更が可能。大規模なワイヤレスシステムもシンプルかつ効率的に運用できます。

■ 入力したチャンネルリスト、チャンネル割り当て



ソフトウェア上で使用する機材や運用する周波数帯域、同時利用チャンネル数を設定すれば、TVチャンネルや現場の電波状況を入力し、最適な周波数チャンネルを選出。決定したチャンネルは赤外線経由でボタン1つ押すだけで送信機へ転送できます。

■ 保存



任意の周波数帯域にフィルターをかけることもできるため、総務省から発表されているエリアごとのチャンネルリストを基に運用するエリアのチャンネルを予めPC上に保存しておけば、現場での周波数選定を素早く行うことができます。保存データは、PDF出力も可能。

■ モニタリング

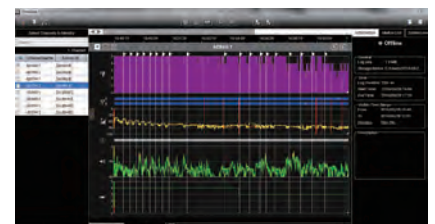

リハーサル時や本番時にWireless Workbench® 6を起動しておけば、運用中の送信機の電波状況をリアルタイムでモニタリング可能。時間軸で状況を把握できるため、外来電波の判別やドロップポイントの特定を高い精度で実行できます。

ShurePlus™ Channels

iOSデバイスからShureワイヤレスシステムを遠隔でモニタリングするアプリケーション。



- iTunes Storeから無償でダウンロード可能。
- Wi-Fiを介してiOSデバイスでネットワーク上のShureワイヤレスシステムを自動検出し、リアルタイムモニタリングを実現。
- RFレベル、オーディオレベル、電池残量、周波数割り当て状況などの重要なパラメーターをモニタリング可能。
- 課金によるロック解除でさらにワイヤレスシステムのリモートコントロールが可能。
 - ロック解除で可能になる機能
 - AXT, ULX-D®, QLX-D® 受信機 …… 周波数割り当て、出力レベル調整、ミュート、ロック、名称設定
 - PSM1000送信機 …… 周波数割り当て、ゲインレベル調整、RFミュート/レベル調整、モード切替、ロック、名称設定
 - AXT with ShowLink® …… 送信機のゲイン/周波数変更、RFミュート/レベル調整、ロック、名称設定
- 動作可能機種(2018年7月現在) iOS9.0以降のiPhone、iPad、iPad touchに対応

AXT Digital Wireless

新周波数帯域 B型
(WS帯、専用帯)

高性能RF、優れた音質、快適なデジタル・オーディオ・ネットワークを備え、限りなく完璧に近いワイヤレスマイクロホン運用を実現するデジタル・ワイヤレスシステム。
恒常的に逼迫したRF環境においても途切れや干渉のない、プロフェッショナルの制作環境に最適な現場をサポートします。

- 新周波数帯域対応
- Shure Plus 対応
- 赤外線リンク機能
- 周波数自動検索機能
- 送信機リモートコントロール (ADXシリーズ ADX10)
- 47ch @6MHz HDモード
- Quadversity (AD4Q)



これまでにないハイレベルの信号安定性と明瞭度の高い優れた音質に加え、用途に合わせたシステム構成、多様な外部デバイスとの接続性、統合的なコントロールにより、現代のワイヤレス環境における多くの課題に対処するだけでなく、将来的な課題をも見据えて構築された、次世代のワイヤレスマイクロホンシステムです。

■ バンド別対応周波数帯域

帯域 (MHz)	470	500	600	700	714	800	1240	1280
AXT4DJ/4QJ-A					470-636MHz		806-810MHz	
AXT4DJ/4QJ-B			606-714MHz					
-G56					470-636MHz			
-K56							606-714MHz	
-J56								806-810MHz

■ 圧倒的な安定性

厳しいRF環境における現場に求められる機能をすべて搭載しながら、最大限の安定性を主眼に設計。デジタル・トゥルー・ダイバーシティにより、確実な受信とRF障害に対する耐性を向上。新たに追加されたチャンネル・クオリティに基づいた独自のアルゴリズムにより、高品位なデータ伝送を実現します。さらに、4本のアンテナを1つのチャンネルに割り当てるQuadversity機能で運用エリアを大幅に拡充。ハイデンシティモードによる多チャンネルの同時運用も可能。

■ 優れた音質

原音に忠実なデジタルオーディオは、ワイヤードマイクロホンに匹敵する高音質を実現。120dBを超えるダイナミックレンジを誇る優れた音響性能に加え、システム全体でわずか2msの低レイテンシー性能。透明性の高いデジタルオーディオを96kHzの高解像度で伝送可能。AES256bitによる暗号化に対応しており、秘匿性の高い音声伝送も実現。

■ 監視と制御

システムを統合して管理するソフトウェア「Wireless Workbench® 6」は、ネットワークを介してさまざまな情報の表示や管理を行え、本番前のシステム設定から、本番中の運用管理を実行可能。スペクトラムスキャンニングやバッテリー残量、送信機の設定などを視認性高く表示。

iOS用モニタリングアプリケーション「ShurePlus™」に対応。iTunes Storeから無償でダウンロード可能なiOSデバイス用アプリで、iPhoneやiPadなどのiOSデバイスからRF/オーディオレベル、電池残量、周波数割り当て状況などの重要なパラメータをモニタリング可能。アプリ内課金を行うことで受信機の出力レベル調整、周波数設定、ミュートなどの制御も可能。AXT600Jスペクトラムマネージャーによりバックアップ周波数を確保しつつ、RF環境を常時モニターすることが可能。

ShowLink®アクセスポイント「AXT610J」を使用することで、送信機のパラメータのリモートコントロールが可能になります。ステージ上のアーティストの送信機もバックステージの演奏者の送信機も、コントロールブースから離れることなく周波数の変更やゲイン調整、RFミュート、RF出力パワー設定など様々な調整が可能。(ADX Seriesのみ)

Danteで接続されたネットワーク上のすべての機器の検聴やDante Browserによるモニタリングも可能。

■ 機材構成

受信機は2モデルでWS帯、専用帯、B型をすべてカバー。送信機は6モデルを用意。従来モデルと比べ圧倒的に少ない機材で日本全国に対応可能。

送信機はスタンダードモデルのADシリーズ、ハイエンドモデルのADXシリーズで展開。受信機は1台でどちらのシリーズにも対応。

受信機

AD4D or AD4Q

送信機

AD Series

充電器・充電電池

SBRC-J, SB900A, SBC-DC, AD2, AD1, SBC800-J, SBC210-J, SBC200-J, SBC200, SBC100-J

アンテナ・ネットワーク関連機器

UA834WB, UA874WB, PA805WB, HA-8089, UA8605WB, UA864, UA8, UA845UWB-J

周波数管理プロセッサ

AXT600J

ADX Series

周波数ダイバーシティ

充電器・充電電池

SBRC-J, SB910, ADX2, ADX1/ADX1M, ADX2FD, SBC240, SBC840, SBC840M, SB910M, SB920

アクセスポイント

AD610J

● デジタル・トゥルー・ダイバーシティ

2つの電波を比較して大きい方を選択する従来の方式とは異なり、最大比合成アルゴリズムを使用して受信機チャンネルあたり2つのRF信号を合成してクオリティを保持。マルチパス干渉やフェージングなどのRF障害に対する耐性を高めます。

● チャンネル・クオリティ

電波強度だけでなく電波の質を監視することで各チャンネルで安定した運用が可能なデジタルのデータクオリティが受信できているかどうかを常時査定する機能。5セグメントのチャンネル・クオリティメーターも装備。

● Quadversity™機能 (AD4Qのみ)

4本のアンテナを1つのチャンネルに割り当てる機能で、運用距離やエリアの拡大が可能。チャンネルクオリティに基づいた独自のアルゴリズムを使用してRF信号を合成し、マルチパス干渉などのRF障害に対する耐性を向上。あらゆる電波干渉を回避し、安定性を飛躍的に強化。

● ハイデンシティモード

システムの同時使用可能チャンネルを劇的に増加する機能。オーディオクオリティは劣化せず、TV6MHz幅において47chもの同時使用を実現するモード。

AXT Digital Wireless

デジタル・トゥルー・ダイバーシティ受信機

AD4

新周波数帯域 B型
(WS帯、専用帯)

AD/ADX 送信機に対応。

デジタル・トゥルー・ダイバーシティによりRF 障害に対する耐性を向上。

- 2モデルで全帯域をカバー。従来モデルと比べ圧倒的に少ない機材で日本全国に対応可能。
- 各チャンネルをデジタル・トゥルー・ダイバーシティで受信しているため、マルチパス干渉やフェージングなどのRF障害に対する耐性を向上。明瞭度の高い優れた音質を提供。
- 各チャンネルで安定した運用が可能なデジタルのデータクオリティが受信できているかどうかを常時査定するチャンネル・クオリティ機能を搭載。受信状況の把握を可能にする5セグメントのチャンネルクオリティメーターも装備。
- AD4Qは、Quadiversity™機能を搭載。2chの受信に制限し、4本のアンテナを1つのチャンネルに割り当てることで、運用距離の拡大やゾーニングが可能。RF障害に対する耐性を向上しており、あらゆる電波干渉を回避し、安定性を飛躍的に強化。
- Wireless Workbench®ソフトウェアとShurePlus™ Channelsアプリによるネットワークコントロールが可能。
- AD4DはAES3デジタル出力端子を独立して用意。AD4QはXLRとAES3の切替スイッチを装備し、アナログ出力だけでなく、Dante、AES3、AES67のデジタル出力に対応。
- 4つのイーサネットポートを装備し、Danteネットワークとネットワークコントロールの設定が可能。Danteネットワークのリダンダントにも対応。
- Danteネットワーク内の機器をモニタリングするDante Browse機能のほか、ネットワーク内すべてのAXT Digital受信機の検聴を簡単に行えるDante Cue機能を搭載。
- 抜け防止のロック機構のついたACコネクターを採用。
- リダンダント電源に対応するDC電源モジュールをオプションで用意。

仕様

システム性能

- 到達距離:空中線出力10mW/約100m
※見通しの良い屋外で使用した場合。使用環境によって異なる。
- レイテンシー(システム全体):2ms(通常モード)、2.9ms(ハイデンシティモード)
- 周波数特性:20Hz~20kHz、±1dB
※ハンドヘルド型送信機はマイクヘッドにより変動
- ダイナミックレンジ:120dB以上(アナログ出力)、130dB(Dante出力)

■ AD4D / AD4Q

- 受信チャンネル数:2(AD4DJ)または4(AD4QJ) ● 受信周波数:右上表参照 ● アンテナ入力:インピーダンス/50Ω コネクター/BNC アクティブアンテナ用電源電圧/DC12~13.5V、最大150mA ● RF感度:−98dBm@10~5BER ● 音声出力:形式/トランスバランス(XLR3ピン、フォンジャック) インピーダンス/100Ω 最大出力レベル/−12dBV(マイク)、+18dBV(ライン)、+8dBV(フォンジャック) ● 使用電源:AC100V、50/60Hz ● 消費電力:26W ● 寸法・質量:幅483×高44×奥行333mm(除突起)、4.6kg ● 付属品:1/2波長アンテナ×2(-A:UA8-470-636×2、-B:UA8-606-810×2)、ハードウェアキット一式、50Ω同軸ケーブル(約55cm)、50Ω同軸ケーブル(約85cm)、50Ω同軸ケーブル(カスケード接続用)×2、ロック式電源ケーブル(約230cm)、電源カスケードケーブル(約30cm)、イーサネットケーブル(約90cm)、イーサネットジャンパーケーブル(約20cm)

■ オプション (P.91参照)

アンテナ・プースター

■ UA834WB
46,440円(税抜43,000円)



アクティブ指向性アンテナ

■ UA874WB
92,880円(税抜86,000円)



パッシブ指向性アンテナ

■ PA805SWB
81,000円(税抜75,000円)



ヘリカル指向性アンテナ

■ HA-8089
140,400円(税抜130,000円)



パッシブ無指向性アンテナ

■ UA860SWB
79,920円(税抜74,000円)



壁/天井取付白アンテナ

■ UA864
73,440円(税抜68,000円)
※運用する周波数帯域ごとに製品名が異なります。(P.91参照)



インライン・パワーサプライ

■ UABIAST-J
18,360円(税抜17,000円)



1/2 波長アンテナ

■ UA8
10,368円(税抜9,600円)
※運用する周波数帯域ごとに製品名が異なります。(P.91参照)



リモート・マウント・アンテナキット

■ UA505
6,048円(税抜5,600円)

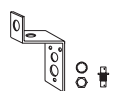

パッシブ・アンテナ分配キット

■ UA221
38,880円(税抜36,000円)



2チャンネルモデル



AD4DJ-A 新周波数帯域(WS帯)

オープンブライズ

AD4DJ-B 新周波数帯域(WS帯、専用帯)、B型

オープンブライズ



4チャンネルモデル



AD4QJ-A 新周波数帯域(WS帯)

オープンブライズ

AD4QJ-B 新周波数帯域(WS帯、専用帯)、B型

オープンブライズ



※新周波数帯域を使用する際は免許が必要です。免許申請に関してはP.49を参照してください。

モデル名末尾	-A	-B
対応周波数	470~636MHz	606~810MHz

■ 各部の名称 図は、4chモデル「AD4QJ」

Front

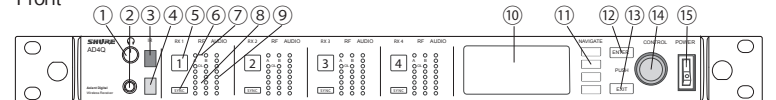

- ①ヘッドホンボリュームつまみ
- ②ヘッドホン出力コネクター(フォンジャック)
- ③赤外線(IR)ポート
- ④アンビエントライトセンサー
- ⑤チャンネル選択スイッチ
- ⑥同期スイッチ
- ⑦RFステータスLED
- ⑧RF LEDメーター
- ⑨オーディオLEDメーター
- ⑩ディスプレイ
- ⑪コントロールボタン
- ⑫ENTERボタン
- ⑬EXITボタン
- ⑭コントロールつまみ
- ⑮電源ON/OFFスイッチ

Rear

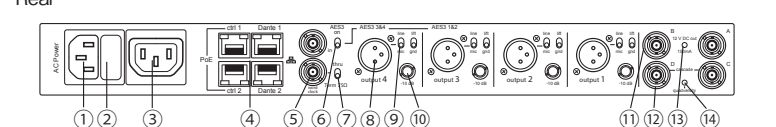

- ①AC電源入力コネクター
- ②AC電源保護フューズ
- ③AC電源カスケード
- ④イーサネットポート
- ⑤ワードロック入力/スルーアウト
- ⑥AES3デジタル出力
- ⑦ワードロック終端スイッチ
- ⑧バランス出力コネクター(XLR3ピン、オス)
- ⑨Mic/Line切替スイッチ、Lift/GNDスイッチ
- ⑩バランス出力コネクター(フォンジャック)
- ⑪RFアンテナ入力コネクター(A/B)
- ⑫RFカスケードアンテナ入力コネクター(C/D)
- ⑬アンテナバイアスLED
- ⑭Quadiversity LED

AXT Digital Wireless

AD Series ハンドヘルド型送信機

AD2

新周波数帯域 B型
(WS帯、専用帯)

Shureの定評ある6種のマイクヘッドを搭載。
磨き抜かれた音質とプロユースに応える高い信頼性。

- すべての帯域においてフラットな周波数特性を実現。原音に忠実に透明性の高いデジタルオーディオは、ワイヤードマイクロホンに匹敵する高音質を実現。
- 120dBを超えるダイナミックレンジを誇る優れた音響性能に加え、システム全体でわずか2msの低レイテンシー性能。
- デジタルオーディオを96kHzの高解像度で伝送可能。
- AES256bitによる暗号化にも対応しており、秘匿性の高い音声伝送を実現。
- 視程距離100mもの広範な運用が可能。大規模ステージで縦横に動くパフォーマンスにも十分対応可能。
- 出力パワーの切り替えが可能 (2/10/35mW)。2msのハイデンシティーモード (レイテンシー: 2.9ms) を使用すれば、TVチャンネル1つ (6MHz) で47chの多チャンネル運用を実現。帯域が限られた地域でも十分なチャンネルを運用可能。
- トーンジェネレーターとドロップマーカーを内蔵し、会場内の任意のポイントで出力やマーキングが可能。
- 堅牢なアルミニウム製ボディ。軽量化にも貢献。
- 単3形アルカリ乾電池×2個で約8時間の駆動が可能。Shure製SB900Aリチウムイオン充電電池を使用すれば、約9時間の駆動が可能。

仕様

システム性能

- 到達距離: 空中線出力10mW: 約100m
※見通しの良い屋外で使用した場合。使用環境によって異なる。
- レイテンシー (システム全体): 2ms (通常モード)、2.9ms (ハイデンシティーモード)
- 周波数特性: 20Hz~20kHz, ±1dB
※ハンドヘルド型送信機はマイクヘッドにより変動。
- ダイナミックレンジ: 120dB以上 (アナログ出力)、130dB (Dante出力)

- 送信周波数: 対応周波数帯域 (右下表参照) の使用可能チャンネルのうち任意の1チャンネル
- 送信出力: 2mW、10mW、35mW切替 (-JB: 2mW/10mWのみ)
- 電波形式: G1D、G1E
- アンテナ形式: 内蔵型シングルバンドヘリカル
- 最大入力レベル: 145dB SPL (1kHz@1%THD、SM58)
- ゲイン調整範囲: -12~21dB (1dBステップ)
- 電源: SB900A (専用リチウムイオン充電電池)、単3形アルカリ乾電池×2
- 電池寿命: 最大11時間 (SB900A使用時)、最大8時間 (単3形アルカリ乾電池使用時) ※10mW出力時、使用環境によって異なる。
- 寸法・質量: φ37.2×長さ178.2mm (除マイクヘッド、充電電池、約160g (除マイクヘッド、充電電池))
- 付属品: 単3形アルカリ乾電池×2、マイクホルダー、3/8インチ→5/8インチ変換ねじ、マイクポーチ、バッテリーカバー

各部の名称

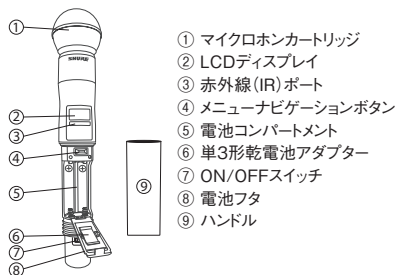

- ① マイクロホンカートリッジ
- ② LCDディスプレイ
- ③ 赤外線 (IR) ポート
- ④ メニューナビゲーションボタン
- ⑤ 電池コンパートメント
- ⑥ 単3形乾電池アダプター
- ⑦ ON/OFFスイッチ
- ⑧ 電池フタ
- ⑨ ハンドル

オプション

交換用マイクヘッド (P.90参照)

マイクホルダー
■WA371
3,672円
(税抜3,400円)



ハンドヘルド型送信機用
ミュードスイッチ・ユニット

■UAMS
41,040円
(税抜38,000円)

マイクヘッドと送信機本体の間に
挟み込む方式で、簡単に着脱可能。
●色: 黒 (BK)



UAMS/BK

AD2用識別カラーキット
■WA617M
オープンプライス
●色: 黒、青、緑、赤、白、黄



AD2用バッテリーカバー
■WA618
オープンプライス



① AD2/K9N-XX	KSM9マイクヘッド (ニッケル)	オープンプライス
② AD2/K9HSN-XX	KSM9マイクヘッド (ニッケル)、高感度モデル	オープンプライス
③ AD2/K9B-XX	KSM9マイクヘッド (黒)	オープンプライス
④ AD2/K9HSB-XX	KSM9マイクヘッド (黒)、高感度モデル	オープンプライス
⑤ AD2/K8N-XX	KSM8マイクヘッド (ニッケル)	オープンプライス
⑥ AD2/K8B-XX	KSM8マイクヘッド (黒)	オープンプライス
⑦ AD2/B58-XX	BETA 58Aマイクヘッド (黒)	オープンプライス
⑧ AD2/B87A-XX	BETA 87Aマイクヘッド (黒)	オープンプライス
⑨ AD2/B87C-XX	BETA 87Cマイクヘッド (黒)	オープンプライス
⑩ AD2/SM58-XX	SM58マイクヘッド (黒)	オープンプライス

※新周波数帯域を使用する際は免許が必要です。免許申請に関してはP.49を参照してください。

新周波数帯域対応モデルの末尾「-XX」を選択してください。

	新周波数帯域		B型
	WS帯	WS帯、専用帯	
モデル名末尾	-G56	-K56	-JB
対応周波数	470~636MHz	606~714MHz	806~810MHz

充電電池関連製品 (P.57参照)

ラックマウント型充電ステーション

■SBRC-J
オープンプライス
※近日発売予定



充電電池
■SB900A
13,500円 (税抜12,500円)
●リチウムイオン充電電池。



ポータブル充電器
■SBC210-J
73,440円 (税抜68,000円)
●最大2つのSB900Aを同時に充電できる
コンパクトな充電器。
●約3時間でフル充電が可能。



充電器
■SBC800-J
86,400円 (税抜80,000円)
●SB900A専用充電器。SB900Aを8個
同時に充電可能。3時間でフル充電、1時
間で50%の急速充電も可能。



充電器
■SBC100-J
12,960円 (税抜12,000円)
●SB900Aを1台充電できる充電器。
●AC電源からの充電のほか、USBポート
からの給電も可能。



充電器
■SBC200-J
54,000円 (税抜50,000円)
■SBC200
43,200円 (税抜40,000円)
●SB900Aを2台充電できる充電器。AD1、
AD2を直接挿して充電することも可能。
●SBC200は電源アダプターを付属しない、
ドッキング専用モデル。
●SBC200-JはSBC200を最大3台ドッキン
グ可能。最大計4台の充電器を1つの電源
で運用可能。



ポディーバック型送信機

AD1

新周波数帯域 B型
(WS帯、専用帯)

優れた音響性能に剛性と軽量化を施したポディーバック型送信機。

- デジタルオーディオを96kHzの高解像度で伝送可能。48kHzへの切り替えも可能。
- AES256bitによる暗号化にも対応しており、秘匿性の高い音声伝送を実現。
- 視程距離100mの広範な運用が可能。大規模ステージで縦横に動くパフォーマンスにも十分対応可能。
- 2台のAD1を使用すれば、1つの音声信号を2つの独立した周波数で伝送する周波数ダイバーシティ機能を利用可能。
- TA4MとLEMO3コネクターを選択できる2モデルを用意。
- 出力パワーの切り替えが可能 (2/10/35mW)。2msのハイデンシティーモード (レイテンシー: 2.9ms)を使用すれば、TVチャンネル1つ (6MHz)で47chの多チャンネル運用を実現。帯域が限られた地域でも十分なチャンネルを運用可能。
- トーンジェネレーターとドロップマーカーを内蔵し、会場内の任意のポイントで出力やマーキングが可能。
- アルミニウム製の堅牢ポディー。軽量化にも貢献。
- 単3形アルカリ乾電池×2個で約8時間の駆動が可能。Shure製SB900Aリチウムイオン充電電池を使用すれば、約9時間の駆動が可能。

仕様

システム性能

- 到達距離: 空中線出力10mW: 約100m
※見通しの良い屋外で使用した場合。使用環境によって異なる。
- レイテンシー (システム全体): 2ms (通常モード)、2.9ms (ハイデンシティーモード)
- 周波数特性: 20Hz~20kHz、±1dB
※ハンドヘルド型送信機はマイクヘッドにより変動。
- ダイナミックレンジ: 120dB以上 (アナログ出力)、130dB (Dante出力)

- 送信周波数: 対応周波数帯域 (右表参照)の使用可能チャンネルのうち任意の1チャンネル
- 送信出力: 2mW、10mW、35mW切替 (-JB: 2mW/10mWのみ)
- 電波形式: G1D、G1E
- アンテナ形式: 1/4波長ホイップ、50Ω
- 入力コネクター: 形式/TA4MもしくはLEMOコネクター
- 最大入力レベル: 8.5dBV (7.5Vpp、1kHz@1%THD、Padオフ)
- ゲイン調整範囲: -12~21dB (1dBステップ)
- 電源: SB900A (専用リチウムイオン充電電池)、単3形アルカリ乾電池×2
- 電池寿命: 最大9時間 (SB900A使用時)、最大8時間 (単3形アルカリ乾電池使用時) ※10mW出力時、使用環境によって異なる。
- 寸法・質量: 幅66×高86×奥行23mm (除アンテナ、クリップ、突起)、約142g (除充電電池)
- 付属品: 単3形アルカリ乾電池×2、ソフトケース、入力コネクターロック金具

各部の名称

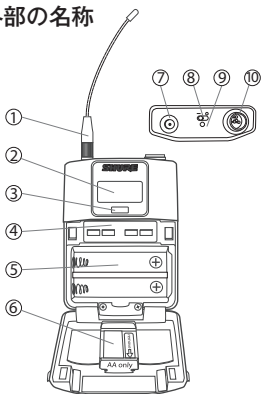

- RFアンテナ
- 液晶ディスプレイ
- IR (赤外線)ポート
- 操作スイッチ
- 電池ボックス
- 単3形乾電池アダプター
- アンテナコネクター
- 電源スイッチ
- 電源状態表示LED
- 4pin入力コネクター

オプション

Yケーブル
■ AXT652
オープンブライズ
● 周波数ダイバーシティ機能の利用時に使用。

Yケーブル
■ AXT652LEMO3
オープンブライズ
● 周波数ダイバーシティ機能の利用時に使用。

■ ボディーバック型
送信機用マイクロホン
(P.86~89参照)
※TA4Mコネクターモデルのみ

■ ボディーバック型
送信機用ミュートスイッチ
(P.89参照)
※TA4Mコネクターモデルのみ

接続ケーブル
■ WA302
4,320円 (税抜4,000円)
● ケーブル長: 0.76m
● コネクター: TA4F (送信機側) → 標準プラグ



接続ケーブル
■ WA304
4,968円 (税抜4,600円)
● ケーブル長: 0.65m
● コネクター: TA4F (送信機側) → L字型標準プラグ



接続ケーブル
■ WA310
6,264円 (税抜5,800円)
● ケーブル長: 1.2m
● コネクター: TA4F (送信機側) → XLR3ピン、メス



①TA4Mコネクター
AD1-XX

オープンブライズ

②LEMO3コネクター
AD1LEMO3-XX

オープンブライズ

※新周波数帯域を使用する際は免許が必要です。免許申請に関してはP.49を参照してください。

新周波数帯域対応モデルの末尾「-XX」を選択してください。

	新周波数帯域		B型
	WS帯	WS帯、専用帯	
モデル名末尾	-G56	-K56	-JB
対応周波数	470~636MHz	606~714MHz	806~810MHz

充電関連製品 (P.57参照)

ラックマウント型充電ステーション

■ SBRC-J
オープンブライズ
※近日発売予定



充電電池
■ SB900A
13,500円 (税抜12,500円)
● リチウムイオン充電電池。



ポディーバック用電源供給アダプター
■ SBC-DC
18,360円 (税抜17,000円)
● SB900A充電電池を使用せず、AC電源から直接電源を供給するためのアダプター。



充電器
■ SBC800-J
86,400円 (税抜80,000円)
● SB900A専用充電器。SB900Aを8個同時に充電可能。3時間でフル充電、1時間で50%の急速充電も可能。



ポータブル充電器
■ SBC210-J
73,440円 (税抜68,000円)
● 最大2つのSB900Aを同時に充電できるコンパクトな充電器。
● 約3時間でフル充電が可能。



充電器
■ SBC200-J
54,000円 (税抜50,000円)
■ SBC200
43,200円 (税抜40,000円)
● SB900Aを2台充電できる充電器。AD1、AD2を直接挿して充電することも可能。
● SBC200は電源アダプターを付属しない、ドッキング専用モデル。
● SBC200-JはSBC200を最大3台ドッキング可能。最大計4台の充電器を1つの電源で運用可能。



充電器
■ SBC100-J
12,960円 (税抜12,000円)
● SB900Aを1台充電できる充電器。
● AC電源からの充電のほか、USBポートからの給電も可能。



AXT Digital Wireless

ADX Series ハンドヘルド型送信機

NEW

ADX2

新周波数帯域 B型
(WS帯、専用帯)

ADX2FD ※近日発売予定

新周波数帯域 B型
(WS帯、専用帯)

送信機のリモートコントロールを可能にするShowLink®機能を搭載。周波数ダイバーシティ機能の付いたFDモデルも用意。音質・性能・堅牢さにおいて最高レベルのハンドヘルド型送信機。

- スマートなデザインに強力な機能を搭載。幅広い周波数帯域、高性能RF、リモートコントロールを可能にするShowLink®機能など、ハイエンドのプロユースに対応。
- スペクトラムマネージャーAXT600JとShowLink®アクセスポイントAD610Jを使用することで電波干渉検出時、AXT600Jが会場を常時スキャンして選定したバックアップ周波数を送信機側に送信。即座に運用周波数を切り替えることで音が途切れることなく安全な周波数に設定変更することが可能。
- 耐久性と耐湿性に優れた軽量メタル製ボディーを採用。
- SB920充電電池を使用してADX2は最大9時間、ADX2FDは最大6.5時間の連続運用（周波数ダイバーシティ運用時）が可能。充電用外部接点を採用しており、電池を取り外さずにそのまま充電できるドッキング充電が可能。
- デジタルオーディオを96kHzの高解像度で伝送可能。
- AES256bitによる暗号化にも対応しており、秘匿性の高い音声伝送を実現。
- 視程距離100mもの広範な運用が可能。大規模ステージで縦横に動くパフォーマンスにも十分対応可能。
- オプションのトークスイッチを使用すれば、メインスピーカーに送さずエンジニアとの会話が可能。
- チャンネル数を劇的に増加できるハイデンシティーモードへの切り替えが可能。オーディオオリティーを劣化させず、TV6MHz幅において47chもの同時使用を実現。
- ドロップポイントの洗い出し等に便利なトーンジェネレーターとRFマーカーを内蔵。

ADX2FDの追加機能

- 1つの音声を2つの独立した周波数で送受信する周波数ダイバーシティ機能を搭載。失敗の許されないシビアな環境を強力にサポート。
- オプションで50mWの高出力モードに変更可能。1つの周波数を高電力で駆動可能。

周波数ダイバーシティ

周波数ダイバーシティは1つの音声信号を2つの独立した周波数で送受信する新開発のワイヤレス伝送方式です。機能をONにすると、送信機は2つの周波数に同時に送信し、受信機は常に両周波数の信号品質を分析して良好な方をメインチャンネルとして使用。メイン周波数にRF干渉が発生し、音声が断絶する状況が生まれても、信号のドロップアウトやノイズを発生することなくシームレスにもう一方の周波数に運用を切り替えます。

※1つの筐体に2つの送信装置を備えた容易に分離できない構造となっている特定ラジオマイクの無線局免許単位は、無線局免許手続規則第2条第9項の適用に基づき、1局として扱われることになっています。

仕様

システム性能

- 到達距離:空中線出力10mW:約100m
※見通しの良い屋外で使用した場合。使用環境によって異なる。
- レイテンシー(システム全体):2ms(通常モード)、2.9ms(ハイデンシティーモード)
- 周波数特性:20Hz~20kHz、±1dB
※ハンドヘルド型送信機はマイクヘッドにより変動。
- ダイナミックレンジ:120dB以上(アナログ出力)、130dB(Dante出力)



① ② ③ ④ ⑤ ⑥ ⑦ ⑧ ⑨ ⑩

ADX2 ShowLink®機能搭載

① ADX2/K9N-XX	KSM9マイクヘッド(ニッケル)	オープンプライス
② ADX2/K9HSN-XX	KSM9マイクヘッド(ニッケル)、高感度モデル	オープンプライス
③ ADX2/K9B-XX	KSM9マイクヘッド(黒)	オープンプライス
④ ADX2/K9HSB-XX	KSM9マイクヘッド(黒)、高感度モデル	オープンプライス
⑤ ADX2/K8N-XX	KSM8マイクヘッド(ニッケル)	オープンプライス
⑥ ADX2/K8B-XX	KSM8マイクヘッド(黒)	オープンプライス
⑦ ADX2/B58-XX	BETA 58Aマイクヘッド(黒)	オープンプライス
⑧ ADX2/B87A-XX	BETA 87Aマイクヘッド(黒)	オープンプライス
⑨ ADX2/B87C-XX	BETA 87Cマイクヘッド(黒)	オープンプライス
⑩ ADX2/SM58-XX	SM58マイクヘッド(黒)	オープンプライス

ADX2FD ShowLink®機能、周波数ダイバーシティ機能搭載

① ADX2FD/K9N-XX	KSM9マイクヘッド(ニッケル)	オープンプライス
② ADX2FD/K9HSN-XX	KSM9マイクヘッド(ニッケル)、高感度モデル	オープンプライス
③ ADX2FD/K9B-XX	KSM9マイクヘッド(黒)	オープンプライス
④ ADX2FD/K9HSB-XX	KSM9マイクヘッド(黒)、高感度モデル	オープンプライス
⑤ ADX2FD/K8N-XX	KSM8マイクヘッド(ニッケル)	オープンプライス
⑥ ADX2FD/K8B-XX	KSM8マイクヘッド(黒)	オープンプライス
⑦ ADX2FD/B58-XX	BETA 58Aマイクヘッド(黒)	オープンプライス
⑧ ADX2FD/B87A-XX	BETA 87Aマイクヘッド(黒)	オープンプライス
⑨ ADX2FD/B87C-XX	BETA 87Cマイクヘッド(黒)	オープンプライス
⑩ ADX2FD/SM58-XX	SM58マイクヘッド(黒)	オープンプライス

※ハンドヘルド型送信機の画像はADX2のもので、ADX2FDは、モニター上部の型番が「ADX2FD」となっています。
※新周波数帯域を使用する際は免許が必要です。免許申請に関してはP.49を参照してください。

新周波数対応モデルの末尾「-XX」を選択してください。

	新周波数帯域		B型
	WS帯	WS帯、専用帯	
モデル名末尾	-G56	-K56	-JB
対応周波数	470~636MHz	606~714MHz	806~810MHz

オプション

■ 交換用マイクヘッド
(P.90参照)

充電電池

■ SB920
オープンプライス
※近日発売予定
● ADX2/ADX2FD用リチウムイオン充電電池。



※充電器はP.57参照

Shure
Shure/DIS
BRYSTON
CALREC
CAMCO
CODA AUDIO
DiGiCo
DK-Technologies
DPA Microphones
Geten
HIBINO
MUTEC
TRIAD-ORBIT
TUBE-TECH
TVONE

ポディーバック型送信機

NEW

ADX1

新周波数帯域 (WS帯、専用帯) B型

ADX1M

新周波数帯域 (WS帯、専用帯) B型

送信機のリモートコントロールを可能にする ShowLink® 機能を搭載。仕込みマイクの送信機として最適なコンパクトモデルも用意。ユーザーの高いリクエストにこたえるポディーバック型送信機。

- 薄型で軽量のポディーに強力な機能を搭載。幅広い周波数帯域、高性能PF、リモートコントロールを可能にする ShowLink® 機能など、ハイエンドのプロユースに対応。
- スペクトラムマネージャー AXT600J と ShowLink® アクセスポイント AD610J を使用することで電波干渉検出時、AXT600J が会場を常時スキャンして選定したバックアップ周波数を送信機側に送信。即座に運用周波数を切り替えることで音が途切れることなく安全な周波数に設定変更することが可能。
- 耐久性と耐湿性に優れた軽量メタル製ポディーを採用。
- SB910 充電電池を使用して ADX1 は最大 10 時間、ADX1M は最大 7 時間の連続運用 (10mW 時) が可能。ADX1 は充電用外部接点を採用しており、電池を取り外さずにそのまま充電できるドッキング充電が可能。
- デジタルオーディオを 96kHz の高解像度で伝送可能。
- AES256bit による暗号化にも対応しており、秘匿性の高い音声伝送を実現。
- 視程距離 100m もの広範な運用が可能。大規模ステージで縦横に動くパフォーマンスにも十分対応可能。
- オプションのトークスイッチを使用すれば、メインスピーカーに通さずエンジニアとの会話が可能。
- チャンネル数を劇的に増加できるハイデンシティーモードへの切り替えが可能。オーディオクオリティを劣化させず、TV6MHz 幅において 47ch もの同時使用を実現。
- ドロップポイントの洗い出し等に便利なトーンジェネレーターと RF マーカーを内蔵。

ADX1M の追加機能

- 仕込みマイクロホンに最適な、目立たず、装着しやすいコンパクトなデザイン。
- メンブレンボタンと LEMO3 コネクターにより汗や水分の浸入を防止。
- アダプティブアンテナ内蔵。革新的な内蔵アンテナのセルフチューニング機能により、送信機の着け方にかかわらず常に信号を最適化。
- 耐熱性と耐久性に優れた Ultem® PEI 樹脂をポディーに採用。発熱による演者のストレスがなく長時間の装着が可能。

仕様

システム性能

- 到達距離: 空中線出力 10mW: 約 100m
※見通しの良い屋外で使用した場合、使用環境によって異なる。
- レイテンシー (システム全体): 2ms (通常モード)、2.9ms (ハイデンシティーモード)
- 周波数特性: 20Hz ~ 20kHz, ±1dB
※ハンドヘルド型送信機はマイクヘッドにより変動。
- ダイナミックレンジ: 120dB 以上 (アナログ出力)、130dB (Dante 出力)



ADX1

① ADX1-XX	TA4Mコネクター	オープンブライズ
② ADX1LEMO3-XX	LEMO3コネクター	オープンブライズ

ADX1M

ADX1M-XX	LEMO3コネクター	オープンブライズ
----------	------------	----------

※新周波数帯域を使用する際は免許が必要です。免許申請に関しては P.49 を参照してください。

新周波数対応モデルの末尾「-XX」を選択してください。

	新周波数帯域		B型
	WS帯	WS帯、専用帯	
モデル名末尾	-G56	-K56	-JB
対応周波数	470~636MHz	606~714MHz	806~810MHz

オプション

- 充電電池
- SB910
オープンブライズ
※近日発売予定
● ADX1 用リチウムイオン充電電池。



- 充電電池
- SB910M
オープンブライズ
※近日発売予定
● ADX1M 用リチウムイオン充電電池。



- ボディーバック型送信機用
マイクロホン (P.86~89 参照)
※TA4Mコネクターモデルのみ

- ボディーバック型送信機用
ミュートスイッチ (P.89 参照)
※TA4Mコネクターモデルのみ

- ボディーバック型送信機用
接続ケーブル (P.89 参照)
※TA4Mコネクターモデルのみ

※充電器は P.57 参照

AXT Digital Wireless

スペクトラムマネージャー

AXT600J オープンプライス

周波数スキャン機能と高度な周波数管理機能を搭載した、周波数マネージメントデバイス。

- ワイヤレス運用に使用できる全ての周波数帯域でのスキャンとキャリブレーションを実行。最適な周波数を選択。
- スキャン結果に基づいた互換周波数をリスト化し、分析。リストはAXT600JもしくはWireless Workbench® 6上で表示、編集が可能。会場の周波数モニタリングに有効なインターフェイスとして機能。
- AXT600Jからの周波数変更や機器の制御動作を記録したイベントログを生成。
- 互換周波数を分析し、信号クオリティの高い順にバックアップ周波数をランク付け。バックアップ周波数および使用中の周波数はリアルタイムにモニタリング可能。
- 指定した周波数をFM復調した信号としてヘッドホンでモニタリング可能。
- 2系統のイーサネットポートを搭載し、10/100Mbpsの高速通信が可能。PoE (Power over Ethernet)も搭載しているため、ShowLink®アクセスポイントAXT610JやClass-1イーサネット機器への電力供給も可能。
- アンテナカスケード用のポートを装備。

■ オプション (P.91参照)

アンテナ・ブースター ■ UA834WB 46,440円 (税抜43,000円)	アクティブ指向性アンテナ ■ UA874WB 92,880円 (税抜86,000円)
パッシブ指向性アンテナ ■ PA805SWB 81,000円 (税抜75,000円)	ヘルカル指向性アンテナ ■ HA-8089 140,400円 (税抜130,000円)
パッシブ無指向性アンテナ ■ UA8605WB 79,920円 (税抜74,000円)	壁/天井取付白アンテナ ■ UA864 73,440円 (税抜68,000円) ※運用する周波数帯域ごとに製品名が異なります。(P.91参照)
インライン・パワーサプライ ■ UABIAST-J 18,360円 (税抜17,000円)	1/2 波長アンテナ ■ UA8 10,368円 (税抜9,600円) ※運用する周波数帯域ごとに製品名が異なります。(P.91参照)
リモートマウントアンテナキット ■ UA505 6,048円 (税抜5,600円)	パッシブ・アンテナ分配キット ■ UA221 38,880円 (税抜36,000円)

Diversity ShowLink®アクセスポイント **NEW**

AD610J オープンプライス

※近日発売予定

ネットワークに接続された送信機の
リモートコントロールを可能にする
無線インターフェイス。

- 1台につき最大24個の送信機をリモートコントロール可能。AD610Jを追加すれば、リモート可能な送信機を増設可能。
- 受信機やWireless Workbench® 6から制御が可能で、コントロールブースから離れることなく周波数の変更やゲイン調整、RF出力など様々な設定を自由に調整可能。
- 2.4GHz周波数帯域をスキャンして、ベストなチャンネルを自動で選択。自動周波数アジリティは、信号が劣化した場合にネットワークを利用可能な最良のチャンネルに移動。デジタル・トルラー・ダイバーシティアンテナで強固なリンクを維持。
- AXT Digital WirelessおよびAXT Wirelessで使用可能。



フロントパネル



リアパネル

■仕様

- RFチューニング周波数レンジ: 470~865, 925~952MHz ● ステップサイズ: 25/200/1000kHz ● スプリアス特性: -100dBm (代表値)
- RF入力: 形式/アンバランス (BNC) インピーダンス/50Ω 最大入力レベル/-20dBm アクティブアンテナ用電源電圧/DC12V, 150mA (最大300mA) ● カスケード出力: 形式/アンバランス (BNC) インピーダンス/50Ω ● モニター出力: 周波数特性/40Hz~18kHz, ±3dB 形式/アンバランス (フォーンジャック) インピーダンス/50Ω ● 使用電源: AC100V, 50/60Hz ● 寸法・質量: 幅483×高44×奥行366mm (除突起), 5.5kg ● 付属品: 1/2波長アンテナ×2、ハードウェアキット一式、50Ω同軸ケーブル (約55cm)、50Ω同軸ケーブル (約85cm)、50Ω同軸ケーブル (カスケード接続用) ×2、電源ケーブル (約230cm)、電源延長ケーブル (約30cm)、イーサネットケーブル (約90cm)、イーサネットジャンパーケーブル (約20cm)

■各部の名称

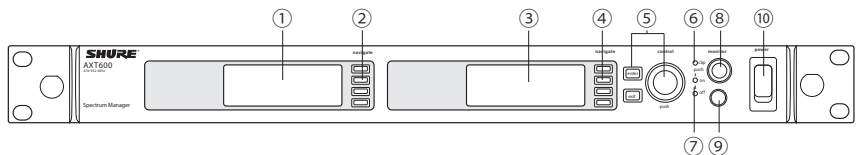

フロントパネル

- | | | |
|---------------------|------------------|--------------------------|
| ① データ表示画面 | ⑤ コントロールボタン | ⑨ ヘッドホン出力コネクタ (フォーンジャック) |
| ② データ表示用ナビゲーションボタン | ⑥ ヘッドホン出力クリップLED | ⑩ 電源ON/OFFスイッチ |
| ③ メニュー表示画面 | ⑦ ヘッドホン出力LED | |
| ④ メニュー表示用ナビゲーションボタン | ⑧ ヘッドホンボリュームつまみ | |

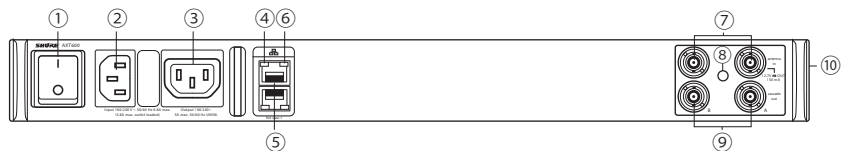

リアパネル

- | | | |
|------------------|----------------------------|---------------|
| ① AC電源ON/OFFスイッチ | ⑤ イーサネットネットワーク用ポート (RJ-45) | ⑨ RFカスケード用ポート |
| ② AC電源入力コネクタ | ⑥ ネットワークステータスLED | ⑩ 変動ファン |
| ③ AC電源カスケード | ⑦ RFアンテナ入力コネクタ | |
| ④ ネットワーク速度LED | ⑧ RFアンテナ入力ステータスLED | |



■ AD/ADX Series送信機用充電池関連機器

ラックマウント型充電ステーション

SBRC-J オープンプライス

1Uのラックスペースで
8個の充電池を同時に充電可能。

- ラックマウント型なので、現場で急な充電が必要となった場合にもあわせて対応可能。
- 充電2系統ごとのモジュール構成となっており、最大4つのモジュールを挿入して総計8個の専用充電池を充電可能。
- 液晶ディスプレイまたはネットワーク接続したWireless Workbench® 6から詳細な充電情報を全てモニタリング可能。
- 充電の残時間、充電回数、バッテリーヘルス(初期状態から比較したバッテリーの容量率)など非常に詳しいバッテリー状態の把握が可能。
- 充電は1時間で50%の急速充電、3時間でフル充電が可能。
- 寸法・質量:幅483×高44×奥行366mm(除突起)、4.4kg(除バッテリー、モジュール)
- 付属品:電源ケーブル、イーサネットケーブル、ラックマウント用ネジ一式



※モジュールをはめた状態



■ モジュール

SB900A用充電モジュール

- **SBC-AX** オープンプライス
- AD Series送信機用のSB900Aを2個同時に充電可能。



SB910用充電モジュール

- **SBM910** 近日発売予定
オープンプライス
- ADX1ボディパック型送信機用充電池SB910を2個同時に充電可能。

SB920用充電モジュール

- **SBM920** 近日発売予定
オープンプライス
- ADX2/ADX2FDハンドヘルド型送信機用充電池SB920を2個同時に充電可能。

SB910M用充電モジュール

- **SBM910M** 近日発売予定
オープンプライス
- ADX1Mボディパック型送信機用充電池SB910Mを2個同時に充電可能。

■ AD Series送信機用充電池関連機器

充電池

SB900A 13,500円 (税抜12,500円)

- 約9時間の連続駆動を実現したリチウムイオン充電池。
- 専用のバッテリーチャージャーSBC800-J、SBC200-Jを使用し、約3時間でフル充電が可能。



充電器

SBC800-J 86,400円 (税抜80,000円)

- 最大8個の専用充電池SB900Aを同時に充電するバッテリーチャージャー。
- 約3時間でフル充電が可能。



充電器

SBC200-J 54,000円 (税抜50,000円)

SBC200 43,200円 (税抜40,000円)

- SB900Aを2台充電できる充電器。AD1、AD2を直接挿して充電することも可能。
- SBC200は電源アダプターを付属しないドッキング専用モデル。
- SBC200-JはSBC200を最大3台ドッキング可能。最大計4台の充電器を1つの電源で運用可能。



ボディパック用電源供給アダプター

SBC-DC 18,360円 (税抜17,000円)

- SB900A充電池を使用せず、AC電源から直接電源を供給するためのアダプター。



ポータブル充電器

SBC210-J 73,440円 (税抜68,000円)

- 最大2つのSB900Aを同時に充電できるコンパクトな充電器。
- 約3時間でフル充電が可能。



充電器

SBC100-J 12,960円 (税抜12,000円)

- SB900Aを1台充電できる充電器。
- AC電源からの充電のほか、USBポートからの給電も可能。



■ ADX Series送信機用充電池関連機器 ※近日発売予定

充電池

■ **SB910**

- オープンプライス
- ADX1用リチウムイオン充電池。



充電池

■ **SB910M**

- オープンプライス
- ADX1M用リチウムイオン充電池。



充電器

■ **SB920**

- オープンプライス
- ADX2/ADX2FD用リチウムイオン充電池。



充電器

SBC240-J オープンプライス

SBC240 オープンプライス

- ADX1またはADX2/ADXF2を2台充電できる充電器。SB910、SB920のみでも充電可能。SBC240-JはSBC240を最大3台ドッキングでき、最大4台を1つの電源で運用可能。
- SBC240は電源アダプターを付属しないドッキング専用モデル。
- ネットワーク管理ソフト「Wireless Workbench® 6」でモニタリングが可能。



充電器

SBC840 オープンプライス

- SB910、SB920を8個同時に充電可能。3時間でフル充電、1時間で50%の急速充電も可能。
- ネットワーク管理ソフト「Wireless Workbench® 6」でモニタリングが可能。



充電器

SBC840M オープンプライス

- SB910Mを8個同時に充電可能。3時間でフル充電、1時間で50%の急速充電も可能。
- ネットワーク管理ソフト「Wireless Workbench® 6」でモニタリングが可能。



AXT Wireless

新周波数帯域
WS帯(470~698MHz)

RF干渉、混信を最大限まで防止する最先端の機能を詰め込み、電波状況の厳しい環境でも絶対的に安定したワイヤレス運用を実現します。

- 新周波数帯域対応
- 「ARC」よりも高度な技術を採用
- Shure Plus 対応
- 赤外線リンク機能
- 周波数自動検索機能
- 送信機リモートコントロール
※AXT1022専用
- リモートアンテナ



① 周波数ダイバーシティ

周波数ダイバーシティは1つの音声信号を2つの独立した周波数で送受信する新開発のワイヤレス伝送方式です。機能をONにすると、送信機は2つの周波数に同時に送信し、受信機は常に両周波数の信号品質を分析して良好な方をメインチャンネルとして使用。メイン周波数にRF干渉が発生し、音声が断絶する状況が生まれても、信号のドロップアウトやノイズを発生することなくシームレスにもう一方の周波数に運用を切り替えます。

② 干渉の検出と回避

デュアルチャンネル受信機「AXT400J-J」は、極めて精度の高い干渉検出回路を搭載。信号品質が低下していくと干渉回避機能が働き、瞬時にアラートを表示します。スペクトラムマネージャー「AXT600J」を使用して周波数管理を行っている場合は、バックアップ周波数の選定、分析が可能。干渉が検出された場合は、瞬時に優先順位の最も高いバックアップ周波数に切り替えます。

③ スペクトラムマネージメント

スペクトラムマネージャー「AXT600J」は全周波数帯域のスキャンニングとキャリブレーションを行い、最適な運用周波数を選定する周波数管理プロセッサです。スキャンニングと同時にバックアップ周波数のモニタリング、評価、分析、優先順位を決定し、今後のシステム運用のためのデータ保存も行います。さらに専用ソフトウェア「Wireless Workbench® 6」と一緒に運用すればRFスキャンニング結果を大画面で視認性高く表示可能。会場の周波数モニタリングに有効なインターフェイスとして機能します。

④ 送信機のリモートコントロール

ShowLink®アクセスポイント「AXT610J」を使用することで、送信機のパラメーターのリモートコントロールが可能になります。ステージ上のアーティストの送信機もバックステージの演奏者の送信機も、エンジニアはコントロールブースから離れることなく周波数変更、ゲイン調整、RFミュート、RF出力パワー調整など様々な設定を自由に調整できます。

⑤ 専用ソフトウェア「Wireless Workbench® 6」

AXTシステムを統合して管理するソフトウェア「Wireless Workbench® 6」を無償で提供。ネットワークを介して様々な情報の表示や管理を行え、本番前のシステム設定から、本番中の運用管理を実行できます。インターフェイスには初めての方でも操作しやすいチャンネルストリップ形式を採用。スペクトラムスキャンニングやバッテリー残量、送信機の設定などを視認性高く表示します。

⑥ iOS用モニタリングアプリケーション「ShurePlus™」に対応

ShurePlus™はiTunes Storeから無償でダウンロード可能なiOSデバイス用アプリです。ShurePlus™を使えばiPhoneやiPadなどのiOSデバイスからRF/オーディオレベル、電池残量、周波数割り当て状況などの重要なパラメーターをモニタリング可能。アプリ内課金を行うことで受信機の出カレベル調整、周波数設定、ミュートなどの制御も行えます。さらにAXT610J ShowLink®アクセスポイントを使っていれば送信機側のゲイン/周波数変更、RFミュート/レベル調整、ロック、名称設定なども実行可能。本体から離れた観客席などから実際の音を確認しながら送信機側の設定も制御できます。

⑦ 革新的な充電システムと残量表示

AXTの送信機は全て専用のバッテリーで駆動し、最大9時間*の長時間駆動が可能です。バッテリーには充放電回数や初期からのバッテリー容量を表すトラックバッテリーヘルスなど様々な情報を蓄積しているため、長時間の収録も安心して運用できます。1Uの充電ステーションはコンパクトにラックに収まり、8個の充電地を同時に充電可能です。また、送信機の電池残量表示は5段階のイラストに加え、残量時間を時/分で表示。誤差15分という正確さで電池残量を把握できます。さらに、送信機だけではなく受信機や「Wireless Workbench® 6」からも残量を確認可能。

*ハンドヘルド型送信機、シングルモード時

■ バンド別対応周波数帯域

帯域 (MHz)	470	500	600	703/714	800	1240	1280
AXT400J-J	470-698MHz						
-G19	470-530MHz						
-H18	518-578MHz						
-J12	579-638MHz						
-L20	639-698MHz						

■ AXTのデジタル・プロセッシングが実現するワイヤレス最高峰の音響性能

AXTは極めて高性能なDSP (Digital Signal Processor) を搭載し、これまでのShureワイヤレス製品の中で、最もクリアでノイズの少ないワイヤレス伝送を実現しています。

S/N比113dB以上の優れた音響性能を実現し、複数のマイクロホンと同時に運用する多チャンネル・ワイヤレスシステムに最適。音声出力はトランス・バランス方式のアナログ出力とAES3形式のデジタル出力を装備することで多彩なデジタル/アナログ音響機器に柔軟に対応します。

さらに高性能DSPが送受信機間の伝送を全ダイナミックレンジで高精度に行うことで、リニアで過渡特性に優れたワイヤレス伝送を実現します。

AXT Wireless

ハンドヘルド型送信機

AXT200

※在庫限り **新周波数帯域**
WS帯(470~698MHz)

周波数ダイバーシティ機能を搭載した
ハンドヘルド型送信機。

- 失敗の許されないシビアな現場を強力にサポートする周波数ダイバーシティ機能を搭載。
- 直線性に優れたRF性能により圧倒的な多チャンネル運用を実現。
- 受信機で設定した周波数設定をボタン1つで送信機に転送する赤外線リンク機能により、素早いセットアップを実現。
- ShowLink®アクセスポイントAXT610Jを使用すれば、リアルタイムで送信機のパラメーターをリモートコントロール可能。
- 専用のリチウムイオン充電電池は1度の充電で最大9時間の長時間運用が可能(シングルモード時)。
- 表示誤差±15分以内の非常に高精度な電池残量表示。
- バックライト付きの液晶画面はグループ/チャンネル設定、周波数、電池残量などの情報を見やすく表示。
- 用途に応じて簡単にマイクヘッドの交換が可能。(P.90の「ハンドヘルド型送信機用マイクヘッド」参照)
- 音声の品質に応じて42dBもの広範囲でゲイン調整が可能。

仕様

システム性能

- 到達距離:空中線電力10mW:約100m
※見通しの良い屋外で使用した場合。使用環境によって異なる。
- レイテンシー:1ms以下 ● トーン信号周波数:28kHz
- 周波数特性:40Hz~15kHz, +1/-3dB
※システム全体の帯域幅はマイクヘッドにより変動

● 送信周波数:対応周波数帯域(右下表参照)の使用可能チャンネルのうち任意の1チャンネル ● 送信出力:10mW, 2mW切替 ● アンテナ形式:内蔵型ヘリカル, 50Ω ● 最大入力レベル:-5.5dBu(1kHz, ゲイン:-10~+11dB, 1%THD) ● ゲイン調整範囲:-10~+32dB ● 電源:AXT920(専用のリチウムイオン充電電池) ● 電池寿命最大9時間(シングルモード) ※使用環境によって異なる。 ● 寸法・質量:-KSM9S, -K9HSS, -KSM9B, -K9HSB, -K8B:最大径49×全長259mm, 約458g(充電電池含む) -B58:最大径53×全長258mm, 約362g(充電電池含む) -B87A, -B87C:最大径51×全長254mm, 約373g(充電電池含む) -SM58:最大径51×全長260mm, 約404g(充電電池含む) ● 付属品:マイクポーチ、キャリングケース、マイクホルダー、3/8インチ→5/8インチ変換ねじ、充電電池(AXT920)×2

各部の名称

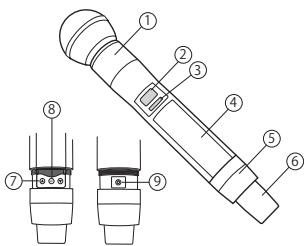

- ① マイクロホンカートリッジ
- ② LCDディスプレイ
- ③ 赤外線(IR)ポート
- ④ 充電電池(AXT920)
- ⑤ ロックリング
- ⑥ アンテナ
- ⑦ コントロールボタン
- ⑧ セットボタン
- ⑨ 電源ON/OFFスイッチ

オプション

■ 交換用マイクヘッド(P.90参照)

ハンドヘルド型送信機用トークスイッチ
■ AXT651BK(黒)
■ AXT651SL(シャンパンゴールド)
 オープンブライズ
 ※在庫限り

マイクホルダー
■ WA371
 3,672円(税抜3,400円)

ハンドヘルド型送信機用充電電池
■ AXT920(黒)
■ AXT920SL(シャンパンゴールド)
 オープンブライズ

ハンドヘルド型送信機用ミュートスイッチ・ユニット
■ UAMS
 41,040円(税抜38,000円)
 マイクヘッドと送信機本体の間に挟み込む方式で、簡単に着脱可能。
 ●色:シャンパンゴールド(/SL)、黒(/BK)

ハンドヘルド型送信機用ポータブル充電器
■ AXT904J
 オープンブライズ
 ※在庫限り
 ●専用の充電電池AXT920を2つ同時に充電可能。
 ※ラックマウント型充電ステーションAXT900J(P.64参照)からも充電可能です。



①KSM9マイクヘッド(シャンパンゴールド)	AXT200/KSM9S-XX	新周波数帯域 ※末尾(-XX)は下表参照	※在庫限り オープンブライズ
②KSM9HSマイクヘッド(高感度モデル, シャンパンゴールド)	AXT200/K9HSS-XX	新周波数帯域 ※末尾(-XX)は下表参照	※在庫限り オープンブライズ
③KSM9マイクヘッド(黒)	AXT200/KSM9B-XX	新周波数帯域 ※末尾(-XX)は下表参照	※在庫限り オープンブライズ
④KSM9HSマイクヘッド(高感度モデル, 黒)	AXT200/K9HSB-XX	新周波数帯域 ※末尾(-XX)は下表参照	※在庫限り オープンブライズ
⑤KSM8マイクヘッド(黒)	AXT200/K8B-XX	新周波数帯域 ※末尾(-XX)は下表参照	※在庫限り オープンブライズ
⑥BETA 58Aマイクヘッド	AXT200/B58-XX	新周波数帯域 ※末尾(-XX)は下表参照	※在庫限り オープンブライズ
⑦BETA 87Aマイクヘッド	AXT200/B87A-XX	新周波数帯域 ※末尾(-XX)は下表参照	※在庫限り オープンブライズ
⑧BETA 87Cマイクヘッド	AXT200/B87C-XX	新周波数帯域 ※末尾(-XX)は下表参照	※在庫限り オープンブライズ
⑨SM58マイクヘッド	AXT200/SM58-XX	新周波数帯域 ※末尾(-XX)は下表参照	※在庫限り オープンブライズ

※新周波数帯域を使用する際は免許が必要です。

新周波数対応モデルの末尾「-XX」を選択してください。

モデル名末尾	G19	H18	J12	L20
対応周波数	470~530MHz	518~578MHz	578~638MHz	638~698MHz

■ AXT200の電波利用料に関して

AXT200は1つの音声信号を2つの異なる周波数で送信するAXT独自の「周波数ダイバーシティ」(P.58①参照)を搭載しています。送信機を2つ備えているため、AXT200の発売当初は無線局免許単位が2局扱いとなっておりました。

しかし、平成26年7月、総務省の通知によりAXT200の無線局免許単位は1局として扱われることになりました。これは無線局免許手続規則第2条第9項の適用に基づく変更であり、1つの筐体に2つの送信装置を備えた容易に分離できない構造となっている特定ラジオマイクに適用されます。

この変更により、AXT200の運用に必要な電波利用料が変更前に比べ、半分に抑えられます。

AXT Wireless

ボディバック型送信機

AXT100+

※在庫限り **新周波数帯域**
WS帯(470~698MHz)

小型軽量ながら、優れた音質と先進の機能を搭載したボディバック型送信機。

- 直線性に優れたRF性能により圧倒的な多チャンネル運用を実現。
- 受信機で設定した周波数設定をボタン1つで送信機に転送する赤外線リンク機能により、素早いセットアップを実現。
- ShowLink®アクセスポイントAXT610Jを使用すれば、リアルタイムで送信機のパラメーターをリモートコントロール可能。
- 専用のリチウムイオン充電電池は1度の充電で最大8時間の長時間運用が可能。
- 2台のAXT100+を使用すれば1つの音声信号を2つの独立した周波数で伝送する周波数ダイバーシティ機能を利用可能。
- 表示誤差±15分以内の非常に高精度な電池残時間表示。
- バックライト付きの液晶画面はグループ/チャンネル設定、周波数、電池残量などの情報を見やすく表示。
- 音声の品質に応じて50dBもの広範囲でゲイン調整が可能。
- 電源スイッチのONロック機能とグループ/チャンネル設定のロック機能を搭載し、誤操作を防止。
- マイクロホンや接続ケーブルなど多彩なアクセサリを用意。
- LEMOコネクタモデルも用意。

仕様

システム性能

- 到達距離:空中線電力10mW:約100m
※見通しの良い屋外で使用した場合、使用環境によって異なる。
- レイテンシー:1ms以下 ● トーン信号周波数:28kHz
- 周波数特性:40Hz~15kHz、+1/-3dB ※システム全体の帯域幅はマイクヘッドにより変動

- 送信周波数:対応周波数帯域(右表参照)の使用可能チャンネルのうち任意の1チャンネル
- 電波形式:F3E ● 送信出力:10mW、2mW切替 ● アンテナ形式:1/4 波長ホイップ、50Ω ● 最大入力レベル:12.5dBu(1kHz、ゲイン-10~+9dB、1%THD) ● ゲイン調整範囲:-10~+40dB ● 電源:AXT910(専用リチウムイオン充電電池) ● 電池寿命:最大8時間 ※使用環境によって異なる。 ● 寸法:質量:幅66×高77×奥行17mm(除アンテナ、クリップ、突起)、約147g(充電電池含む) ● 付属品:ソフトケース、キャリングケース、入力コネクタロック金具(WA340)、充電電池(AXT910)×2

各部の名称

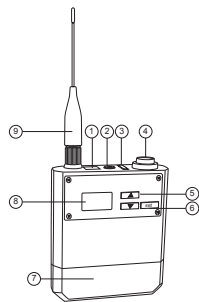

- ① 赤外線(IR)ポート
- ② 電源ON/OFFスイッチ
- ③ 電源状態表示LED
- ④ 4pin入力コネクタ(LEMO可能)
- ⑤ コントロールボタン
- ⑥ セットボタン
- ⑦ 充電電池(AXT920)
- ⑧ LCDディスプレイ
- ⑨ アンテナ

オプション

ボディバック型送信機用充電電池

- **AXT910**
オープンプライス



ボディバック型送信機用充電器

- **AXT903J**
オープンプライス
※在庫限り

● 専用の充電電池AXT910を2つ同時に充電可能。
※ラックマウント型充電ステーションAXT900J(P.64参照)からも充電可能です。



ボディバック型送信機用Yケーブル

- **AXT652**
オープンプライス

● 周波数ダイバーシティ機能の利用時に使用。



ボディバック型送信機用入力コネクタ・ロック金具

- **WA340**
3,888円(税抜3,600円)

● 接続ケーブルの脱落を防止するロック金具。



AXT100+-XX

新周波数帯域 ※末尾(-XX)は下表参照

オープンプライス

※新周波数帯域を使用する際は免許が必要です。

※在庫限り

新周波数対応モデルの末尾「-XX」を選択してください。

モデル名末尾	G19	H18	J12	L20
対応周波数	470~530MHz	518~578MHz	578~638MHz	638~698MHz

■ ボディバック型送信機用マイクロホン (P.86~89参照)

■ 接続ケーブル、リモート・ミュートスイッチ等 その他のアクセサリ (P.89参照)

デュアルチャンネル・ダイバーシティ受信機

AXT400J-J

新周波数帯域
WS帯(470~698MHz)

※在庫限り オープンプライス

優れたRF性能とオーディオ性能を獲得した
デュアルチャンネル受信機。

- 1台で470~698MHzの広い周波数帯域をカバー。
- 1つの音声信号を2つの独立した周波数で受信することで途切れることのない安定した受信を実現する周波数ダイバーシティ機能を搭載。シングルモードと切り替えて使用。
- 高度な干渉検出回路を内蔵し、干渉が発生するとアラートを表示。
- 高性能DSP (Digital Signal Processor) と独自の音声レベル圧縮技術を採用し、Shureワイヤレス製品内で、最もクリアでノイズの少ないワイヤレス伝送を実現。
- 豊富なグループプログラムを内蔵し、チャンネルスキャンを行うことで現在のグループ内のクリーンな空きチャンネルを簡単に検出。
- アンテナ出力を装備し、最大5台までの受信機をカスケード接続可能。分配機を使わず2本のアンテナだけで最大10チャンネルの受信システムを構築。
- 2系統のイーサネットポートを搭載し、10/100Mbpsの高速通信で専用ソフトウェア [Wireless Workbench® 6] を運用可能。PoE (Power over Ethernet) も搭載しているため、ShowLink® アクセスポイント AXT610J などの接続した機器への電力供給も可能。
- 分配機や指向性アンテナ、ブースター等、あらゆる現場に対応する豊富なアクセサリを用意。
- 音声出力はアナログ出力 (バランス) に加え、AES3 のデジタル出力を装備。
- UHF-R Wireless の送信機と互換性があり、470~698MHz 帯域のモデルの受信が可能。
※新周波数帯域を使用する際は免許が必要です。



フロントパネル



リアパネル

仕様

システム性能

- 到達距離: 空中線電力10mW: 約100m ※見通しの良い屋外で使用した場合。使用環境によって異なる。
- レイテンシー: 1ms以下
- トーン信号周波数: 28kHz
- 周波数特性: 40Hz~15kHz, +1/-3dB ※システム全体の帯域幅はマイクヘッドにより変動

● 受信周波数: 470~698MHzの使用可能チャンネルのうち任意の2チャンネル ● アンテナ入力: 実効インピーダンス/50Ω コネクタ/BNC アクティブアンテナ用電源電圧/DC12V, 150mA (最大300mA) ● RF感度: -110dBm (12dB SINAD) ● 音声出力 (アナログ): 形式/トランスバランス (XLR3ピン, フォーンジャック) インピーダンス/トランスバランス: 50Ω以下 (ライン), 150Ω以下 (マイク) 最大出力レベル/XLR+18dBu, フォーンジャック+9dBu ● 音声出力 (デジタル): 形式/AES Type1 (XLR3ピン) ワードクロック入力/48/96kHz, 3Vp-p インピーダンス/75Ω ● 使用電源: AC100V, 50/60Hz ● 消費電力: 110W ● 寸法: 質量: 幅483×高44×奥行366mm (除突起), 5.5kg ● 付属品: 1/2波長アンテナ×8 (UA8-470-530×2, UA8-518-578×2, UA8-578-638×2, UA8-638-698×2), ハードウェアキット一式, 50Ω同軸ケーブル (約55cm), 50Ω同軸ケーブル (約85cm), 50Ω同軸ケーブル (カスケード接続用)×2, 電源ケーブル (約230cm), 電源カスケードケーブル (約30cm), イーサネットケーブル (約90cm), イーサネットジャンパーケーブル (約20cm)

各部の名称

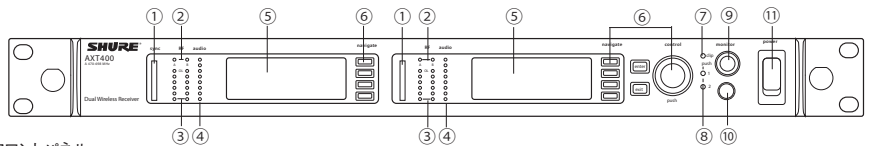

フロントパネル

- | | | |
|------------------|------------------|--------------------------|
| ① 赤外線 (IR) ポート | ⑤ LCDディスプレイ | ⑨ ヘッドホンボリュームつまみ |
| ② スケルチLED | ⑥ コントロールボタン | ⑩ ヘッドホン出力コネクタ (フォーンジャック) |
| ③ デュアルRF LEDメーター | ⑦ ヘッドホン出力クリップLED | ⑪ 電源ON/OFFスイッチ |
| ④ オーディオLEDメーター | ⑧ ヘッドホン出力LED | |

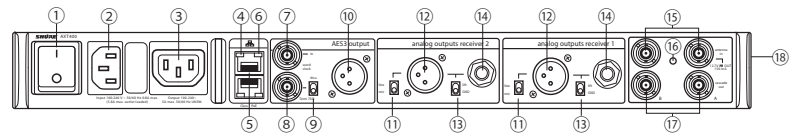

リアパネル

- | | | |
|---------------------|---------------------------|-------------------------|
| ① AC電源ON/OFFスイッチ | ⑦ ワードクロック入力 | ⑬ Lift/GND切替スイッチ |
| ② AC電源入力コネクタ | ⑧ ワードクロックスルーアウト | ⑭ バランス出力コネクタ (フォーンジャック) |
| ③ AC電源カスケード | ⑨ ワードクロックターミネーションスイッチ | ⑮ RFアンテナ入力コネクタ |
| ④ ネットワーク速度LED | ⑩ デジタル出力 | ⑯ RFアンテナ入力カスケードLED |
| ⑤ イーサネット・ネットワーク用ポート | ⑪ Line/Mic切替スイッチ | ⑰ RFカスケード用ポート |
| ⑥ ネットワークステータスLED | ⑫ バランス出力コネクタ (XLR3ピン, オス) | ⑱ 変動ファン |

オプション (P.91参照)

アンテナブースター

■ UA834WB
46,440円 (税抜43,000円)



アクティブ指向性アンテナ

■ UA874WB
92,880円 (税抜86,000円)



パッシブ指向性アンテナ

■ PA805SWB
81,000円 (税抜75,000円)



ヘリカル指向性アンテナ

■ HA-8089
140,400円 (税抜130,000円)



パッシブ無指向性アンテナ

■ UA860SWB
79,920円 (税抜74,000円)



壁/天井取付白アンテナ

■ UA864
73,440円 (税抜68,000円)
※運用する周波数帯域ごとに製品名が異なります。(P.91参照)



インライン・パワーサプライ

■ UABIAST-J
18,360円 (税抜17,000円)



1/2 波長アンテナ

■ UA8
10,368円 (税抜9,600円)
※運用する周波数帯域ごとに製品名が異なります。(P.91参照)



リモートマウント・アンテナキット

■ UA505
6,048円 (税抜5,600円)

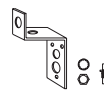

パッシブ・アンテナ分配キット

■ UA221
38,880円 (税抜36,000円)



AXT Wireless

スペクトラムマネージャー

AXT600J オープンプライス

周波数スキャン機能と高度な周波数管理機能を搭載した、周波数マネージメントデバイス。

- ワイヤレス運用に使用できる全ての周波数帯域でのスキャンとキャリブレーションを実行。最適な周波数を選択。
- スキャン結果に基づいた互換周波数をリスト化し、分析。リストはAXT600JもしくはWireless Workbench® 6上で表示、編集が可能。会場の周波数モニタリングに有効なインタフェースとして機能。
- AXT600Jからの周波数変更や機器の制御動作を記録したイベントログを生成。
- 互換周波数を分析し、信号クオリティの高い順にバックアップ周波数をランク付け。バックアップ周波数および使用中の周波数はリアルタイムにモニタリング可能。
- 指定した周波数をFM復調した信号としてヘッドホンでモニタリング可能。
- 2系統のイーサネットポートを搭載し、10/100Mbpsの高速通信が可能。PoE (Power over Ethernet)も搭載しているため、ShowLink®アクセスポイントAXT610JやClass-1イーサネット機器への電力供給も可能。
- アンテナカスケード用のポートを装備。



フロントパネル



リアパネル

仕様

- RFチューニング周波数レンジ: 470~865, 925~952MHz
- ステップサイズ: 25/200/1000kHz
- スプリアス特性: -100dBm (代表値)
- RF入力: 形式/アンバランス (BNC) インピーダンス/50Ω 最大入力レベル/-20dBm アクティブアンテナ用電源電圧/DC12V, 150mA (最大300mA)
- カスケード出力: 形式/アンバランス (BNC) インピーダンス/50Ω モニター出力: 周波数特性/40Hz~18kHz, ±3dB 形式/アンバランス (フォンジャック) インピーダンス/50Ω
- 使用電源: AC100V, 50/60Hz
- 寸法・質量: 幅483×高44×奥行366mm (除突起), 5.5kg
- 付属品: 1/2波長アンテナ×2、ハードウェアキット一式、50Ω同軸ケーブル (約55cm)、50Ω同軸ケーブル (約85cm)、50Ω同軸ケーブル (カスケード接続用)×2、電源ケーブル (約230cm)、電源延長ケーブル (約30cm)、イーサネットケーブル (約90cm)、イーサネットジャンパーケーブル (約20cm)

各部の名称

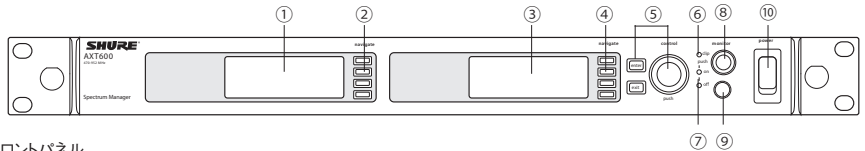

フロントパネル

- | | | |
|---------------------|------------------|-------------------------|
| ① データ表示画面 | ⑤ コントロールボタン | ⑨ ヘッドホン出力コネクタ (フォンジャック) |
| ② データ表示用ナビゲーションボタン | ⑥ ヘッドホン出力クリップLED | ⑩ 電源ON/OFFスイッチ |
| ③ メニュー表示画面 | ⑦ ヘッドホン出力LED | |
| ④ メニュー表示用ナビゲーションボタン | ⑧ ヘッドホンボリュームつまみ | |

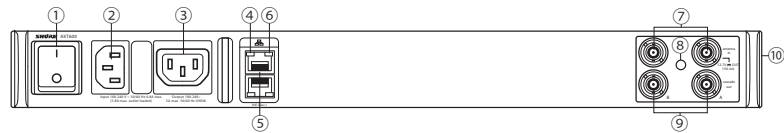

リアパネル

- | | | |
|------------------|-----------------------------|---------------|
| ① AC電源ON/OFFスイッチ | ⑤ イーサネット・ネットワーク用ポート (RJ-45) | ⑨ RFカスケード用ポート |
| ② AC電源入力コネクタ | ⑥ ネットワークステータスLED | ⑩ 変動ファン |
| ③ AC電源カスケード | ⑦ RFアンテナ入力コネクタ | |
| ④ ネットワーク速度LED | ⑧ RFアンテナ入力ステータスLED | |

オプション (P.91参照)

アンテナ・ブラスター
■ UA834WB
46,440円 (税抜43,000円)



アクティブ指向性アンテナ
■ UA874WB
92,880円 (税抜86,000円)



パッシブ指向性アンテナ
■ PA805SWB
81,000円 (税抜75,000円)



ヘリカル指向性アンテナ
■ HA-8089
140,400円 (税抜130,000円)



パッシブ無指向性アンテナ
■ UA860SWB
79,920円 (税抜74,000円)



壁/天井取付白アンテナ
■ UA864
73,440円 (税抜68,000円)
※運用する周波数帯域ごとに製品名が異なります。(P.91参照)



インライン・パワーサプライ
■ UABIAS-T
18,360円 (税抜17,000円)



1/2波長アンテナ
■ UA8
10,368円 (税抜9,600円)
※運用する周波数帯域ごとに製品名が異なります。(P.91参照)

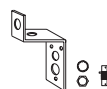

リモートマウント・アンテナキット
■ UA505
6,048円 (税抜5,600円)

パッシブ・アンテナ分配キット
■ UA221
38,880円 (税抜36,000円)



ShowLink®アクセスポイント

AXT610J オープンプライス

※在庫限り

ネットワークに接続された全ての送信機のリモートコントロールを可能にする無線インターフェイス。

■ワイヤレスネットワーク経由で送信機のパラメーターをリモートコントロールできるインターフェイス。デュアルチャンネル・ダイバーシティ受信機AXT400J-Jまたは専用ソフトウェアWireless Workbench® 6から制御が可能で、コントロールブースから離れることなく周波数変更、ゲイン調整、RFミュート、RF出力パワー調整など様々な設定を自由に調整可能。

■1台のAXT610Jで最大16個の送信機をリモートコントロール可能。AXT610Jを増やせば、リモート可能な送信機を増設可能。

■2.4GHz周波数帯を独立してスキャンし、ベストなチャンネルを自動で選択。

■PoE(Power over Ethernet)または外部パワーサプライにより駆動。

■送信機側の周波数帯域と同等の電波エリアをカバー(受信機のRFスケルチ設定により変動)。

■複数のアクセスポイント間の自動ハンドオフ機能でカバーエリアの拡大が可能。

■マイクスタンド用アダプターや固定設備用の備え付けパーツなど多様なマウンティングオプションを用意。

■専用ソフトウェアWireless Workbench® 6でネットワーク化した全ての機器のコントロールと2.4GHz信号レベルのプロット表示が可能。

オプション

AXT610J用2.4GHz無指向性アンテナ

■AXT643
オープンプライス
※在庫限り

AXT610J用2.4GHz指向性アンテナ

■AXT644
オープンプライス
※在庫限り



仕様

●アンテナ形式:2.4GHz、無指向性 ●最大制御数:AXT送信機16台 ●使用電源:PoE ●寸法・質量:幅101×高186×奥行46mm(除突起)、476g ●付属品:スタンド取り付け用マイクホルダー(WA371)、イーサネット・ネットワークケーブル、2.4GHz無指向性アンテナ(AXT643、本体に付属)

各部の名称

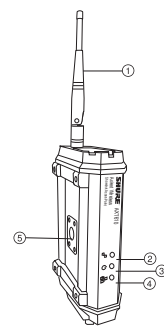

- ① 2.4GHzアンテナ(取り外し可能)
- ② ステータスLED
- ③ 電源ステータスLED
- ④ ネットワークステータスLED
- ⑤ マウンティングポイント
- ⑥ 外部電源用コネクタ
- ⑦ リセットボタン
- ⑧ イーサネット・ネットワーク用ポート(RJ-45)
- ⑨ チャンネル選択用2.4GHzスキャンアンテナ

イーサネットスイッチングハブ

AXT620J オープンプライス

※在庫限り

ワイヤレスシステムのネットワークを簡素化し、システムを最小限で構成。

■堅牢な1Uラックの筐体に前面1系統、背面8系統のイーサネットポートを搭載。

■背面パネルの8系統ポートのうち4系統にPoEを搭載し、接続した機器への電力供給が可能。

■電源を本体に内蔵。

■DHCPを内蔵し、接続機器に自動でIPアドレスを割り当て。



フロントパネル



リアパネル

仕様

●端子:100Base-T、RJ-45×9 ●使用電源:AC100V、50/60Hz ●消費電力:最大76.6W ●寸法・質量:幅440×高44×奥行280mm(除突起)、3.6kg ●付属品:ラックマウントキット、イーサネットケーブル(約300cm)、電源ケーブル(約230cm)、ラバーフットパッド×4

各部の名称

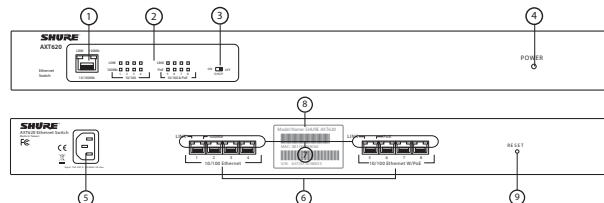

- ① イーサネット・ネットワーク用ポート(RJ-45)
- ② LEDインジケター
- ③ DHCPサーバーON/OFF切替スイッチ
- ④ 電源ステータスLED
- ⑤ AC電源入力コネクタ
- ⑥ イーサネット・ネットワーク用ポート(RJ-45) ※4系統は、PoEが可能
- ⑦ LEDインジケター
- ⑧ MACアドレス掲載ステッカー
- ⑨ リセットボタン

AXT Wireless

AXT用アンテナ分配機

AXT630J オープンブライズ
新周波数帯域 (470~698MHz)

AXT631J オープンブライズ
新周波数帯域 B型 (606~814MHz)

※在庫限り

最大4台の受信機にアンテナを分配。

- 新周波数対応モデルAXT630Jは、1台で470~698MHzをカバー。
- 最大4台の受信機を接続可能。
- 入力フィルターを選択できるため、必要な帯域外の強い信号からシステムを保護。
- 入力フィルターは複数のバンドから選択可能。
- RFアッテネーターは最大15dBまで選択でき、S/Nを最適化。
- 広帯域の機器を接続するためのRFカスケードポートを搭載。
- 前面パネルおよびWireless Workbench® 6から設定、フィルター、アンテナパワー、アッテネーターの設定が可能。
- 2系統のイーサネットポートにはPoEを搭載し、接続した機器への電力供給が可能。
- AC電源の供給が可能。



フロントパネル



リアパネル

仕様

- 対応周波数帯域: AXT630J: 新周波数帯域 (470~698MHz) / AXT631J: 新周波数帯域-B型 (606~814MHz)
- RF入力: 形式/アンバランス (BNC) インピーダンス/50Ω
- アクティブアンテナ用電源電圧/DC12V, 150mA (最大300mA)
- アンテナ出力: 形式/アンバランス (BNC×4) インピーダンス/50Ω
- カスケード出力: 形式/アンバランス (BNC) インピーダンス/50Ω
- 使用電源: AC100V, 50/60Hz
- 寸法・質量: 幅483×高44×奥行366mm (除突起), 4.6kg
- 付属品: 50Ω同軸ケーブル (60cm)×12, 50Ω同軸ケーブル (約55cm), 50Ω同軸ケーブル (約85cm), ハードウェアキット、電源ケーブル (約230cm)、電源延長ケーブル (約30cm)、イーサネットケーブル (約90cm)、イーサネットジャンパーケーブル (約20cm)

各部の名称

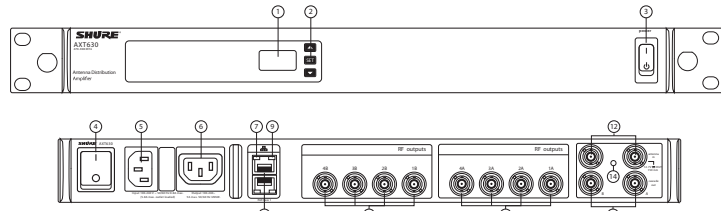

- | | | |
|------------------|-----------------------------|---------------------|
| ① LCDディスプレイ | ⑥ AC電源カスケード | ⑪ RF出力コネクタ (チャンネルA) |
| ② ナビゲーションボタン | ⑦ ネットワーク速度LED | ⑫ RFアンテナ入力コネクタ |
| ③ 電源ON/OFFスイッチ | ⑧ イーサネット・ネットワーク用ポート (RJ-45) | ⑬ RFカスケード用ポート |
| ④ AC電源ON/OFFスイッチ | ⑨ ネットワークステータスLED | ⑭ RFアンテナ入力ステータスLED |
| ⑤ AC電源入力コネクタ | ⑩ RF出力コネクタ (チャンネルB) | |

ラックマウント型充電ステーション

AXT900J オープンブライズ

※在庫限り

最大8個のAXT送信機専用充電電池を充電。

- 総計8個の充電電池を同時に充電可能。
- 充電2系統ごとのモジュール構成となっており、運用する音響システムに合わせてAXT901、AXT902、SBC-AXを自由に組み合わせる構成可能。
- 液晶ディスプレイまたはネットワーク接続したWireless Workbench® 6から詳細な充電情報を全てモニタリング可能。
- 充電の残時間、充電回数、バッテリーヘルス (初期状態から比較したバッテリーの容量率) など非常に詳しいバッテリー状態の把握が可能。
- 充電は1時間で50%の急速充電、3時間でフル充電が可能。
- 寸法・質量: 幅483×高44×奥行366mm (除突起)、4.4kg (除バッテリー、モジュール)
- 付属品: 電源ケーブル (約230cm)、電源延長ケーブル (約30cm)、イーサネットケーブル (約90cm)、イーサネットジャンパーケーブル (約20cm)



※モジュールをはめた状態 フロントパネル



リアパネル

モジュール

ポディーバック型送信機用充電モジュール

- **AXT901** オープンブライズ ※在庫限り
- ポディーバック型送信機用充電電池AXT910を2個同時に充電可能。

ハンドヘルド型送信機用充電モジュール

- **AXT902** オープンブライズ ※在庫限り
- ハンドヘルド型送信機用充電電池AXT920を2個同時に充電可能。

SB900A用充電モジュール

- **SBC-AX** オープンブライズ
- SB900Aを2個同時に充電可能。

ポータブル充電器

AXT903J オープンブライズ

※在庫限り

ポディーバック型送信機「AXT100+」用



AXT904J オープンブライズ

※在庫限り

ハンドヘルド型送信機「AXT200」用



- 2つの充電電池を同時に充電可能。
- 充電は1時間で50%の急速充電、3時間でフル充電が可能。
- ラックマウント型充電ステーションAXT900Jにも取り付けて使用可能。
- ACアダプターを付属。
- 寸法・質量: 幅86×高45×奥行114mm、350g (除バッテリー、電源アダプター)

AXT Wireless システム例

受信機1台のシステム例

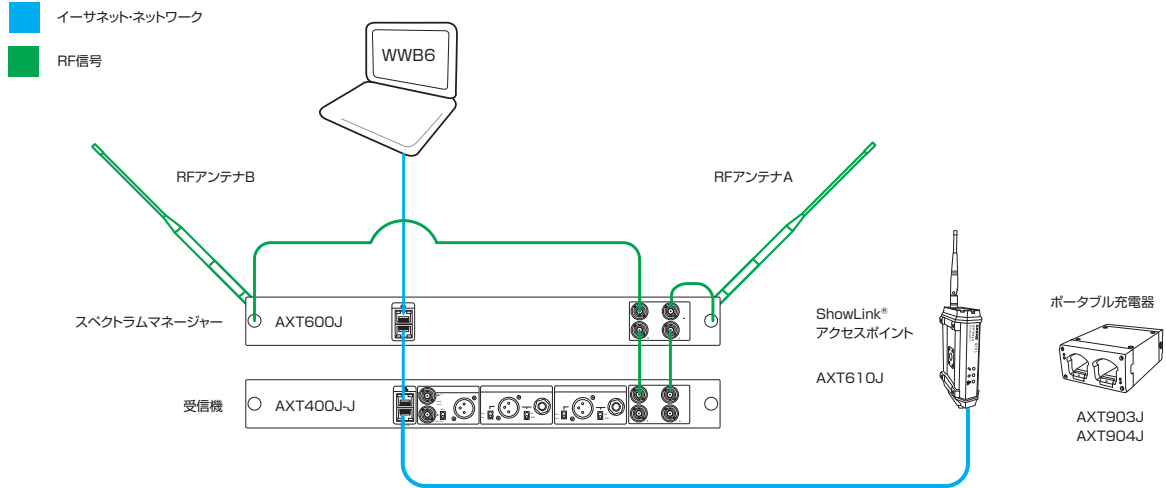

受信機16台のシステム例

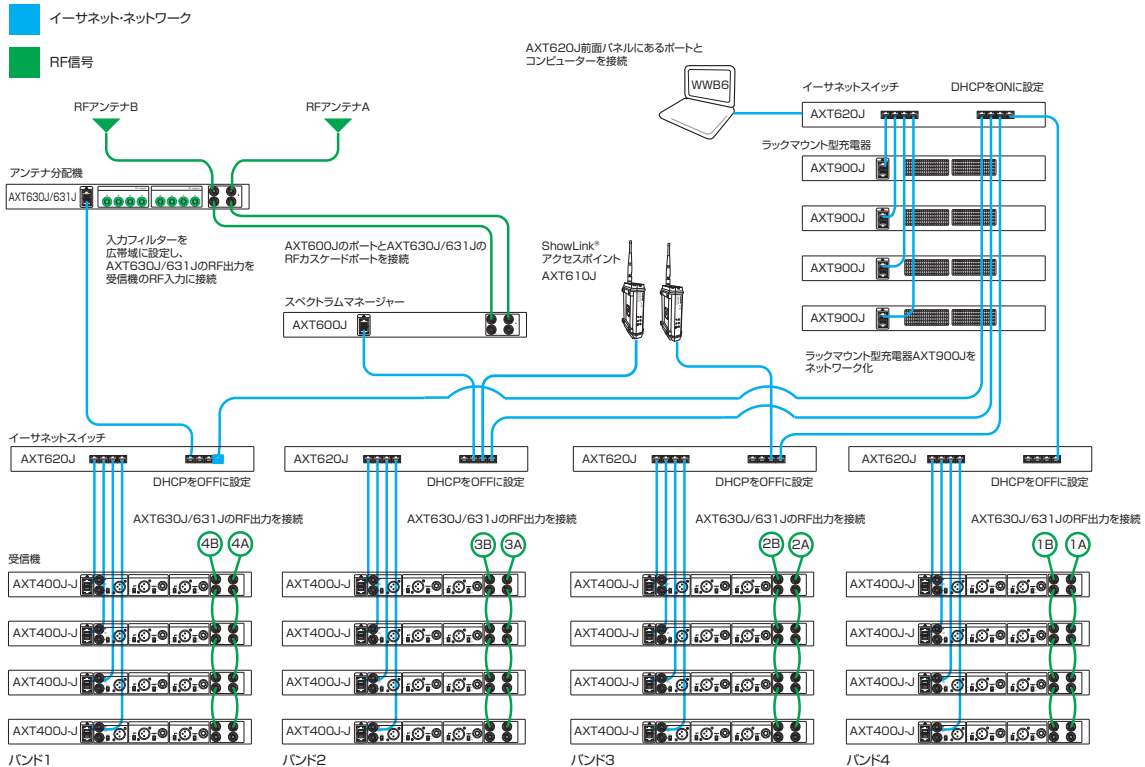

ULX-D® Digital Wireless

新周波数帯域 B型
全域 (WS帯、専用帯、1.2GHz帯)

デジタルならではの音響性能や信頼性に加え、Shure独自の効率的な周波数運用テクノロジーによる圧倒的な多チャンネル性能を実現。進化を遂げたその革新性で、新次元のワイヤレスシステムを提供。

- 新周波数帯域対応
- B型最大
30ch
HDモード
- Shure Plus
対応
- 赤外線
リンク
機能
- 周波数
自動検索
機能
- リモート
アンテナ

■ 日本全国で使用できる1.2GHz帯域

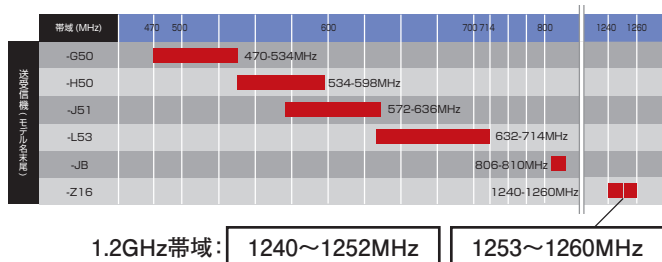

■ High Density (ハイデンシティー) モード

High Densityモードは限られた周波数帯域で多チャンネル運用を実現するShure独自のテクノロジーです。相互変調歪みの影響を低減し、1チャンネル当たり占有する周波数帯域を350kHzから125kHzに縮小することに成功。変調帯域幅を極限まで狭くし、さらに送信機のRF出力を1mWにすることで従来の約3倍のチャンネル数での同時運用を実現しました。

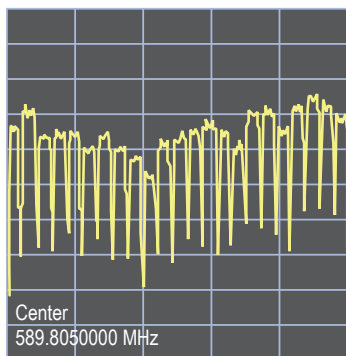

実際のスペクトラムスキャン結果。従来16チャンネルの運用であった周波数帯域で47チャンネルを運用できていることがわかります。(米国の周波数運用例)

ULX-D®デジタル・ワイヤレスの1.2GHzモデル(※1)は、送信機のRF出力を下げることで圧倒的な多チャンネル運用を可能にし、通常モード時で最大47chを実現。さらに、ハイデンシティーモードなら最大148ch(※2)の多チャンネル同時運用が可能です!

(※1)運用帯域は、1240.125~1251.875MHz、1253.125~1259.875MHz
(※2)公共レーダー波未検出の場合。周波数管理ソフトウェアWireless Workbench® 6による運用可能チャンネルを記載。

1.2
GHz
band

×

47ch
通常モード

/

1.2
GHz
band

×

148ch
ハイデンシティー
モード

■ iOS用モニタリングアプリケーション「ShurePlus™」に対応



ShurePlus™はiTunes Storeから無償でダウンロード可能なiOSデバイス用アプリです。ShurePlus™を使えばiPhoneやiPadなどのiOSデバイスからRF/オーディオレベル、電池残量、周波数割り当て状況などの重要なパラメーターをモニタリング可能。アプリ内課金を行うことで受信機出力レベル調整、周波数設定、ミュートなどの制御も行えます(P.49参照)

1.2GHz帯域は特定ラジオマイクの周波数移行の際、TVチャンネルと共用しない帯域として新たに設けられた特定ラジオマイクの運用帯域です。ホワイトスペース帯域の場合、地域により運用可能なチャンネルが異なるのに対し、1.2GHz帯域は日本全国で使用可能です。そのため、TVチャンネルの影響でホワイトスペース帯域での利用可能チャンネルが極端に少ない場所やライブツアーなど、地域を移動しながら運用する場合に最適です。

● B型帯域使用時のハイデンシティーモードの例

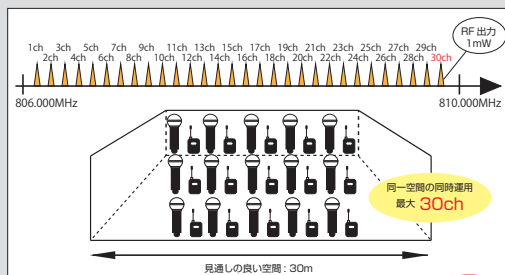

- B band × 30 channels
- 同一空間の同時運用: 最大30ch
- 送信機のRF出力: 1mW
- 運用可能範囲: 最大30m

近距離でより多くのチャンネルを使用する際に最適。



● B型帯域使用時の通常(ノーマル)モードの例

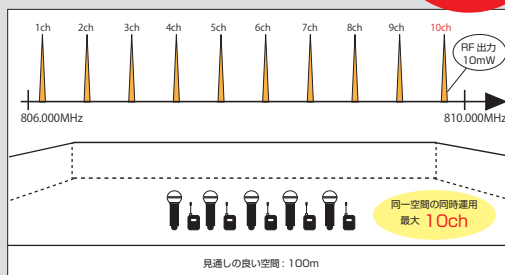

- B band × 10 channels
- 同一空間の同時運用: 最大10ch
- 送信機のRF出力: 10mW
- 運用可能範囲: 最大100m

通常のセットアップ。

※新周波数帯域対応モデルは、20mWのRF出力も選択可能。より厳しいRF環境や長距離用途に使用します。

■ 周波数管理ソフトウェア「Wireless Workbench® 6」



ULX-D®はShureが無償で提供する周波数管理ソフトウェア「Wireless Workbench® 6」に対応。運用中の電波状況のモニタリングから複数台の受信機の一括管理など、ワイヤレス運用に関わるほとんどの項目をコンピューター上で一元管理できます。また、Wireless Workbench® 6は使用する機種と同時に運用するチャンネル数、運用を行う周波数帯域を設定するだけで最適なチャンネルプランを自動で計算。新周波数帯域のワイヤレス運用も素早く、高い精度で設定できます。(P.49参照)

■ 秘匿性の高いAES-256bit暗号化処理



極めて安全性の高いAES-256bitの暗号技術を採用。運用時に毎回ランダムな暗号キーを送受信機で設定するため、盗聴の恐れは極めて少ないワイヤレス運用が可能。

- 同一周波数で別の電波が入った場合も信号をミュートし、アラートを表示。
- 暗号化設定は赤外線経由で簡単に設定可能。

■ デジタルならではの高音質



デジタル伝送を行うことでノイズに強く、ワイヤードマイクロホンに匹敵するピュアな音質を獲得。

- 24bit、48kHzの高解像デジタル処理と2.9msの非常に低いレイテンシーを実現。
- 120dBもの広大なダイナミックレンジを獲得し、低域から高域まで明瞭度の高い、クリアな音質を実現。

■ デジタルオーディオ・ネットワーク(ULXD4D、ULXD4Qのみ)



低レイテンシーのデジタルオーディオ・ネットワークとして世界的な評価を集めるDanteネットワーク対応のインターフェイスを搭載。標準的なイーサネットケーブルで多チャンネルのデジタルネットワークを構築できます。

- ケーブルを接続するだけで自動的に機器の認識、同期を実行。Danteコントローラーからのシンプルなルーティング設定で初めての方でも簡単にネットワークを使用可能。
- ULX-D®の送信機からDante搭載ミキサーへの多チャンネル伝送はイーサネットケーブル1本のみで実行。
- DanteインターフェイスはULXD4D(2chモデル)、ULXD4Q(4chモデル)に搭載。

■ ボディーバック型送信機の周波数ダイバーシティ機能(ULXD4D、ULXD4Qのみ)



2台のボディーバック型送信機を使用し、2つの異なる周波数で1つの信号を伝送する周波数ダイバーシティ機能を搭載。2つの周波数で運用しているため、一方の電波に干渉が発生してもシームレスに運用周波数をもう一方の電波に切り替えます。絶対に途切れさせたくない重要なスピーチなどに最適です。

- RF干渉や送信機の電池切れなど不測の事態に備える防御機能としても有益。
- 音途切れやノイズのない、瞬間的なチャンネル切り替え。
- ULXD4D(2chモデル)、ULXD4Q(4chモデル)で利用可能。

Compatible Software Solutions

音響設備管理ソフトウェア

SystemOn™

オープンプライス

標準ライセンス

- SYSTEMON-SUB1 : 1年
- SYSTEMON-SUB2 : 2年
- SYSTEMON-SUB3 : 3年
- SYSTEMON-SUB4 : 4年
- SYSTEMON-SUB5 : 5年

ライセンス更新

- SYSTEMON-SUB1-RNW : 1年
- SYSTEMON-SUB2-RNW : 2年
- SYSTEMON-SUB3-RNW : 3年
- SYSTEMON-SUB4-RNW : 4年
- SYSTEMON-SUB5-RNW : 5年

デバイス数無制限

- SYSTEMON-ENT1 : 1年間



■ 音響設備管理ソフトウェア「SystemOn™」有償ソフトウェア

SystemOn™は企業や高等教育機関などのネットワーク上に大規模に配備されたSystemOn™対応機器を1つのプラットフォームから集中管理するオーディオアセット管理ソフトウェアです。オーディオレベル、電池寿命、RFスペクトラム状況をリアルタイムでトラッキング。ノートPCやスマートフォン、タブレットPCを使用して遠隔地からShureハードウェアデバイスのモニタリングやコントロールが可能です。問題が大きくなる前に異常を検出して素早く効率的に対処することができ、現場に向いてトラブルシューティングを行う必要がなくなるため、IT管理者およびAV技術者の手間や作業効率を劇的に改善します。

対象製品

- ULX-D® Digital Wireless
- Microflex® Wireless
- SCM820J



管理の手間を省く
シンプルな設定と
ユーザーアクセス権限

ユーザーアクセス権限はユーザーの役割または場所に基づいてカスタマイズ可能。SystemOn™ならではの利便性と安心感を提供します。また、既存のエンタープライズ・ディレクトリーも簡単にインポートできるため、ユーザー名やパスワードを再設定する必要がなくなり、ログインプロセスを簡略化できます。日本語を含む複数の言語にも対応しているため、アカウントごとに別の言語を適用することも可能です。



デバイス集中管理

SystemOn™は、大規模ネットワークに配備されたSystemOn™対応機器を集中管理する柔軟性を獲得しています。異なるサブネットに配置されたデバイスも部屋や建物、キャンパス別に整理し、各部屋のステータスをリアルタイムに表示可能。SystemOn™対応機器とSystemOn™ソフトウェアを直接リンクする場合、追加のプログラミングは不要で、新機能やアップデートをシームレスに利用できます。



アラートの
リモート通知

電池切れ、機材の紛失、デバイスのオフライン状況などの潜在的な問題が発生した場合は電子メールやSMSテキストメッセージでAV/IT管理者に即座に通知。大きな問題となる前の対処が可能です。

※SMSテキストメッセージを利用する場合には、Twilioアカウントが必要となります。



電池管理と機器の
ステータス管理

電池残量、充電の残時間、バッテリーヘルスなどの重要なパラメーターをリアルタイムで表示可能。正確なバッテリー管理を実現したことで、電池切れの恐れのない安全な状態を保ちます。また、マイクロホンが不用意に部屋から持ち出されたなどといった状況も通知できます。

※SystemOn™ソフトウェアはサーバーにインストールする必要があります。ソフトウェアライセンスはインストール先のサーバーに登録されます。

ULX-D® Digital Wireless

ハンドヘルド型送信機

ULXD2

新周波数帯域 B型
全帯域(W5帯、専用帯、1.2GHz帯)

最大12時間の長時間駆動。
4種類のマイクヘッドは、用途に応じて交換が可能。

■ 音質に定評あるShureのワイヤード・マイクロホンから選り抜かれた4種類のマイクヘッドをラインナップ。用途に応じて簡単に交換が可能。(P.90参照)

ダイナミック型: BETA 58A, SM58
コンデンサー型: BETA 87A, BETA 87C

- 各マイクヘッドの周波数レンジをフラットな特性で伝達するデジタル・ワイヤレス技術。
- 最大120dBの広大なダイナミックレンジ。
- 新周波数対応モデルは、RF出力パワーを1mW、10mW、20mWより選択可能。B型モデルは、1mW、10mWより選択。
- 電波を発信させずに電源のみをON/OFFできる「RFミュート機能」の他、音声のみをミュートする「オーディオミュート機能」を装備。
- バックライト付きの液晶画面はグループ/チャンネル設定や、周波数、電池残量などの情報を見やすく表示。
- 高い剛性を持つメタル製ボディ。
- 電源スイッチのONロック機能とグループ/チャンネル設定のロック機能を搭載し、誤操作を防止。
- 専用リチウムイオン充電電池SB900Aのほか、単3形アルカリ乾電池×2個で駆動。SB900Aの場合は最大12時間、アルカリ乾電池の場合は最大11時間の長時間駆動を実現。

仕様

システム性能

- 到達距離: 空中線電力10mW/約100m
※見通しの良い屋外で利用した場合、使用環境によって異なる。
- レイテンシー: 2.9ms以下
- 周波数特性: 30Hz~20kHz、±1dB
※システム全体の帯域幅はマイクヘッドにより変動。

● 送信周波数: ULXD2-XX: 対応周波数帯域(右下表参照)の使用可能チャンネルのうち任意の1チャンネル ULXD2-JB: B型(806~810MHz) 30チャンネルのうち任意の1チャンネル ● 電波形式: G1D, G1E ● 送信出力: 新周波数帯域/1mW、10mW、20mW B型/1mW、10mW ● アンテナ形式: 内蔵型ヘリカル ● 最大入力レベル(1kHz, THD1%): 145dB SPL (SM58: 代表値) ※マイクヘッドにより変動 ● ゲイン調整範囲: 0~+21dB (3dBステップ) ● 電源: 単3形アルカリ乾電池×2、もしくは専用リチウムイオン充電電池SB900A ● 電池寿命: 約11時間(アルカリ乾電池)、約12時間(SB900A) ※使用環境によって異なる ● 寸法・質量: ULXD2/SM58 最大径51×全長251mm、約336g(除電池) ULXD2/B58 最大径53×全長251mm、約294g(除電池) ULXD2/B87A 最大径51×全長246mm、約308g(除電池) ULXD2/B87C 最大径51×全長246mm、約308g(除電池) ULXD2/KSM9-KSM9HS-K8B 最大径49×全長251mm、約390g(除電池) ● 付属品: 単3形アルカリ乾電池×2、マイクホルダー、3/8インチ×5/8インチ変換ねじ、充電器接続カバー、マイクポーチ

各部の名称

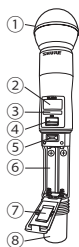

- ① マイクホンカートリッジ
- ② LCDディスプレイ
- ③ 赤外線(IR)ポート
- ④ 電源ON/OFFスイッチ
- ⑤ メニューナビゲーションボタン
- ⑥ 電池コンパートメント
- ⑦ 単3形乾電池アダプター
- ⑧ 一体型アンテナ

オプション

交換用マイクヘッド (P.90参照)

マイクホルダー
■ WA371
3,672円(税抜3,400円)



充電電池
■ SB900A
13,500円(税抜12,500円)
● リチウムイオン充電電池。



ポータブル充電器
■ SBC210-J
73,440円(税抜68,000円)
● 最大2つのSB900Aを同時に充電できるコンパクトな充電器。
● 約3時間でフル充電が可能。



充電器
■ SBC800-J
86,400円(税抜80,000円)
● SB900A専用充電器。
SB900Aを8個同時に充電可能。
3時間でフル充電、1時間で50%の急速充電も可能。



充電器
■ SBC100-J
12,960円(税抜12,000円)
● SB900Aを1台充電できる充電器。
● AC電源からの充電のほか、USBポートからの給電も可能。



充電器
■ SBC200-J
54,000円(税抜50,000円)
■ SBC200
43,200円(税抜40,000円)

● ULXDハンドヘルド型送信機またはボディバック型送信機を2台充電できるドッキング型充電器。SB900Aのみでも充電可能。SBC200-Jは、SBC200を最大3台ドッキングでき、最大計4台を1つの電源で運用可能。
● SBC200は電源アダプターを付属しない、ドッキング専用モデル。



① SM58マイクヘッド ULXD2/SM58-XX ULXD2/SM58-JB	新周波数帯域 ※末尾(-XX)は下表参照 B型	114,480円(税抜106,000円) 114,480円(税抜106,000円)
② BETA 58Aマイクヘッド ULXD2/B58-XX ULXD2/B58-JB	新周波数帯域 ※末尾(-XX)は下表参照 B型	126,360円(税抜117,000円) 126,360円(税抜117,000円)
③ BETA 87Aマイクヘッド ULXD2/B87A-XX ULXD2/B87A-JB	新周波数帯域 ※末尾(-XX)は下表参照 B型	153,900円(税抜142,500円) 153,900円(税抜142,500円)
④ BETA 87Cマイクヘッド ULXD2/B87C-XX ULXD2/B87C-JB	新周波数帯域 ※末尾(-XX)は下表参照 B型	153,900円(税抜142,500円) 153,900円(税抜142,500円)
⑤ KSM9マイクヘッド ULXD2/KSM9-XX ULXD2/KSM9-JB	新周波数帯域 ※末尾(-XX)は下表参照 B型	237,600円(税抜220,000円) 237,600円(税抜220,000円)
⑥ KSM9HSマイクヘッド(高感度モデル) ULXD2/KSM9HS-XX ULXD2/KSM9HS-JB	新周波数帯域 ※末尾(-XX)は下表参照 B型	237,600円(税抜220,000円) 237,600円(税抜220,000円)
⑦ KSM8マイクヘッド ULXD2/K8B-XX ULXD2/K8B-JB	新周波数帯域 ※末尾(-XX)は下表参照 B型	199,800円(税抜185,000円) 199,800円(税抜185,000円)

※新周波数帯域を使用する際は免許が必要です。

新周波数対応モデルの末尾「-XX」を選択してください。

モデル名末尾	G50	H50	J51	L53	Z16
対応周波数	470~534MHz	534~598MHz	572~636MHz	632~714MHz	1240~1260MHz (1252~1253MHz除く)

ボディバック型送信機

ULXD1

新周波数帯域 B型
全球(WS帯、専用帯、1.2GHz帯)

軽量で高い剛性を備えたボディバック型送信機。
不測の事態に備える周波数ダイバーシティ機能も搭載。

- 質量約142gの軽量ボディ(除電池)。
- ヘッドウォン/ラベリア/楽器用マイクロホンやギター/ベース用接続ケーブルなど多彩なアクセサリを用意。
- 20Hz~20kHzの周波数レンジをフラットな特性で伝達するデジタル・ワイヤレス技術。
- 最大120dBの広大なダイナミックレンジ。
- 新周波数対応モデルは、RF出力パワーを1mW、10mW、20mWより選択可能。B型モデルは、1mW、10mWより選択。
- バックライト付きの液晶画面はグループ/チャンネル設定や、周波数、電池残量などの情報を見やすく表示。
- 軽量ながら、高い剛性を持つメタル製ボディ。
- 電源スイッチのONロック機能とグループ/チャンネル設定のロック機能を搭載し、誤操作を防止。
- 多チャンネルモデル(ULXD4D、ULXD4Q)と運用する場合、ULXD1を2台使用することで周波数ダイバーシティ機能を設定可能。
- 専用リチウムイオン充電電池SB900Aのほか、単3形アルカリ乾電池×2個で駆動。SB900Aの場合は最大12時間、アルカリ乾電池の場合は最大11時間の長時間駆動を実現。

仕様

システム性能

- 到達距離: 空中線電力10mW / 約100m
※見通しの良い屋外で使用した場合。使用環境によって異なる。
- レイテンシー: 2.9ms以下
- 周波数特性: 20Hz~20kHz, ±1dB
※システム全体の帯域幅はマイクヘッドにより変動。

● 送信周波数: ULXD1-XX: 対応周波数帯域(右表参照)の使用可能チャンネルのうち任意の1チャンネル ULXD1-JB: B型(806~810MHz) 30チャンネルのうち任意の1チャンネル ● 電波形式: G1D、G1E ● 送信出力: 新周波数帯域 / 1mW、10mW、20mW B型 / 1mW、10mW ● アンテナ形式: 1/4波長ホイップ、50Ω ● 最大入力レベル(1kHz, THD1%): 8.5dBV(パッドOFF、7.5Vpp)、20.5dBV(パッドON、30Vpp) ● ゲイン調整範囲: 0~+21dB(3dBステップ) ● 電源: 単3形アルカリ乾電池×2、もしくは専用リチウムイオン充電電池SB900A ● 電池寿命: 約11時間(アルカリ乾電池)、約12時間(SB900A) ※使用環境によって異なる ● 寸法・質量: 幅66×高86×奥行23mm、約142g(除電池) ● 付属品: 単3形アルカリ乾電池×2、マイクポーチ

各部の名称

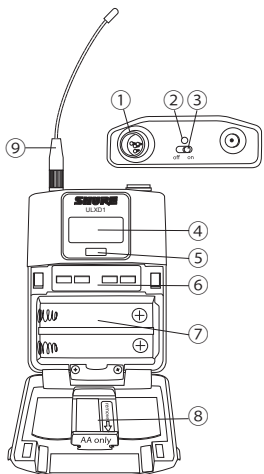

- ① 4pin入力コネクタ
- ② 電源状態表示LED
- ③ 電源ON/OFFスイッチ
- ④ LCDディスプレイ
- ⑤ 赤外線(IR)ポート
- ⑥ メニューナビゲーションボタン
- ⑦ 電池コンパートメント
- ⑧ 単3形乾電池アダプター
- ⑨ 1/4波長ホイップアンテナ



ULXD1-XX 新周波数帯域 ※末尾「XX」は下表参照 114,480円(税抜106,000円)
ULXD1-JB B型 114,480円(税抜106,000円)

※新周波数帯域を使用する際は免許が必要です。

新周波数対応モデルの末尾「XX」を選択してください。

モデル名末尾	G50	H50	J51	L53	Z16
対応周波数	470~534MHz	534~598MHz	572~636MHz	632~714MHz	1240~1260MHz (1252~1253MHz除く)

オプション

充電電池
■ SB900A 13,500円(税抜12,500円)
● リチウムイオン充電電池。



ボディバック用電源供給アダプター
■ SBC-DC 18,360円(税抜17,000円)
● SB900A充電電池を使用せず、AC電源から直接電源を供給するためのアダプター。



充電器
■ SBC800-J 86,400円(税抜80,000円)
● SB900A専用充電器。SB900Aを8個同時に充電可能。3時間でフル充電、1時間で50%の急速充電も可能。



ポータブル充電器
■ SBC210-J 73,440円(税抜68,000円)
● 最大2つのSB900Aを同時に充電できるコンパクトな充電器。
● 約3時間でフル充電が可能。



充電器
■ SBC200-J 54,000円(税抜50,000円)
■ SBC200 43,200円(税抜40,000円)
● ULXD1ハンドヘルド型送信機またはボディバック型送信機を2台充電できるドッキング型充電器。SB900Aのみでも充電可能。SBC200-Jは、SBC200を最大3台ドッキングでき、最大計4台一つの電源で運用可能。
● SBC200は電源アダプターを付属しない、ドッキング専用モデル。



ボディバック型送信機用入力コネクタ・ロック金具
■ WA340 3,888円(税抜3,600円)
● 接続ケーブルの脱落を防止するロック金具。



■ ボディバック型送信機用マイクロホン (P.86~89参照)

■ ボディバック型送信機用ミュートスイッチ (P.89参照)

■ ボディバック型送信機用接続ケーブル (P.89参照)

ULX-D® Digital Wireless

バウンダリー型送信機

ULXD6

新周波数帯域 B型
632~714MHz

無指向性

ULXD6/O-L53 新周波数帯域(632~714MHz) 110,160円(税抜102,000円)
ULXD6/O-JB B型 110,160円(税抜102,000円)

カーディオイド

ULXD6/C-L53 新周波数帯域(632~714MHz) 110,160円(税抜102,000円)
ULXD6/C-JB B型 110,160円(税抜102,000円)



ULXD6

目立たないバウンダリー型なので、会議室をすっきりした印象に。無指向性とカーディオイドの2モデルを、収音環境に合わせて選択可能。



- 最長100mの距離をカバーできるため、大会議室やカンファレンスセンターなどでの使用も可能。
- QLX-D® Wirelessの受信機との互換性あり。
- 専用リチウムイオン充電電池SB900Aのほか、単3形アルカリ乾電池×2個で駆動。SB900Aの場合は最大9時間、アルカリ乾電池の場合は最大8時間の駆動が可能。また、USBを介しての充電も可能。
- Wireless Workbench®などShureのアプリケーションより電池残量、温度などのモニタリングが可能。
- オプションの専用ドックチャージャー-SBC450とSBC850を使用して簡単に充電が可能。
- ミュートボタン(トグル、プッシュトゥミュート、プッシュアウトク、無効)とミュートLEDの動作を設定可能。
- RFパワー、ハイパスフィルタ、パワーロックの設定も調整可能。

■ 各部の名称

ULXD6

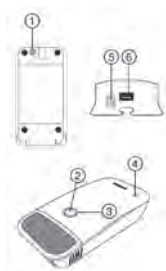

ULXD8

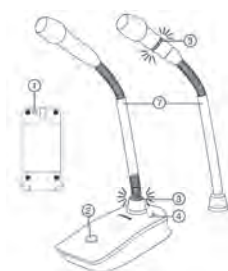

- ①電源ON/OFFスイッチ
- ②ミュート/アクティブボタン
- ③ミュートLED
- ④電源状態表示LED
- ⑤赤外線(IR)ポート
- ⑥充電コネクター
- ⑦グースネックマイクロホン(別売り)

デスクトップ型送信機

ULXD8

新周波数帯域 B型
632~714MHz

ULXD8-L53 新周波数帯域(632~714MHz) 99,360円(税抜92,000円)
ULXD8-JB B型 99,360円(税抜92,000円)



ULXD8

グースネック・マイクロホンは既存のMX415/MX410/MX405から選択。指向特性やLEDインジケータの有無など、幅広い選択が可能。(P.32参照)



■ 仕様

システム性能

- 到達距離: 空中線電力10mW / 約100m
※見通しの良い屋外で利用した場合。使用環境によって異なる。
- レイテンシー: 2.9ms以下
- 周波数特性: 50Hz~17kHz
※システム全体の帯域幅はマイクヘッドにより変動。

- 送信周波数: ULXD6/8-L53:対応周波数帯域(632~714MHz)の使用可能チャンネルのうち任意の1チャンネル ULXD6/8-JB-B型(806~810MHz)30チャンネルのうち任意の1チャンネル
- 送信出力: 新周波数帯域 / 1mW, 10mW, 20mW B型 / 1mW, 10mW
- アンテナ形式: Integrated PIFA
- ゲイン調整範囲: 0~+21dB (3dBステップ)
- 電源: 単3形アルカリ乾電池×2、もしくは専用リチウムイオン充電電池SB900A ● 電池寿命: 約8時間(アルカリ乾電池)、約9時間(SB900A) ※使用環境によって異なる
- 寸法: 質量: ULXD6/幅61.8×高113.9×奥行34.2mm、約241g(含アルカリ乾電池)、ULXD8/幅78.2×高136.9×奥行40.8mm、約293g(含アルカリ乾電池)
- 付属品: 単3形アルカリ乾電池

■ オプション

ドックチャージャー

- SBC450-J 4ポート 129,600円(税抜120,000円)
- SBC850-J 8ポート 216,000円(税抜200,000円)

- 省スペースの充電器。ULXD6とULXD8を本体ごと充電可能。
- 3時間でフル充電、1時間で50%の急速充電が可能。LEDで10、20、50、75、100%の充電率を確認。
- イーサネットで接続。Wireless Workbench®などの管理ソフトで充電状況のモニタリングも可能。
- 充電中に送信機のファームウェアのアップデートや設定の変更が可能。 ※ネットワーク接続が必要。



充電電池

- SB900A 13,500円(税抜12,500円)
● リチウムイオン充電電池。

充電器

- SBC800-J 86,400円(税抜80,000円)
● SB900A専用充電器。SB900Aを8個同時に充電可能。3時間でフル充電、1時間で50%の急速充電も可能。

充電器

- SBC200-J 54,000円(税抜50,000円)
● SB900Aを充電可能。SBC200-Jは、SBC200を最大3台ドッキングでき、最大計4台を1つの電源で運用可能。
- SBC200は電源アダプターを付属しない、ドッキング専用モデル。
- SBC200 43,200円(税抜40,000円)

デジタルダイバーシティ受信機

ULXD4

新周波数帯域 B型
(モデルにより異なる)

1ch、2ch、4chの豊富なラインナップを用意。
2ch、4chモデルはオーディオサミング機能も搭載。

- 20Hz~20kHzデジタルならではのフラットな周波数特性。
- 「周波数自動検索機能」や「赤外線リンク機能」により、素早いセットアップを実現。
- 規定レベル以上の干渉が発生するとフロントパネルにアラートが表示され、画面がフラッシュ。
- 受信機側でゲイン調整のほとんどを行える60dBものシステムゲイン。
- AES-256bit方式の暗号化で極めて秘匿性の高いワイヤレス運用を実現。
- 操作性に優れた専用ソフトウェア「Wireless Workbench® 6」を使えば、PCとのイーサネット接続が可能。複数台の受信機設定や、送信機の電池情報の確認、ミュートなどの制御をPC上から実行可能。
- タッチパネル式の外部コントローラーとして定評あるAMX、Crestronからの制御に対応。
- 過酷な環境にも対応する堅牢なメタル製シャーシを採用。
- 視認性の高い液晶ディスプレイを搭載し、各種設定から送信機の電池残量などを表示。また、RFレベルは5段階、オーディオレベルは6段階のLEDメーターで表示。

多チャンネルモデルULXD4D、ULXD4Qの追加機能

- ホワイトスペース帯の新周波数帯域モデルに加え、1.2GHz帯域モデルの受信機を用意。1.2GHz帯域は、日本全国各地でも運用可能なため、TVチャンネルの割り当てが少ない地域や、移動しながら運用する場合などに最適。
- 1本のイーサネットケーブルで多チャンネルのデジタル音声信号を伝送するデジタルオーディオネットワークDante対応インターフェイスを搭載。
- 複数のチャンネルをミックスして出力するオーディオサミング機能を搭載。
- RFカスケード出力を搭載しているため、複数の受信機でアンテナを共有して運用可能。
- ボディーバック型送信機2台を使用することで、2つの異なる周波数で1つの信号を伝送する周波数ダイバーシティ機能を搭載。絶対に途切れさせたくない重要なプレゼンターのスピーチ等に最適。

オーディオサミング設定(ULXD4D、ULXD4Qのみ)

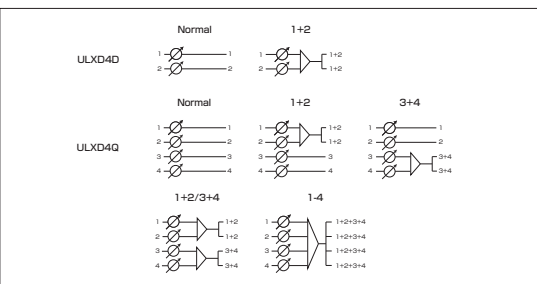

仕様

システム性能

- 到達距離：空中線電力10mW / 約100m
※見通しの良い屋外で使用した場合。使用環境によって異なる。
- レイテンシー：2.9ms以下
- 周波数特性：ULXD2 / 30Hz~20kHz, ±1dB
ULXD1 / 20Hz~20kHz, ±1dB
※システム全体の帯域幅はマイクヘッドにより変動。

- 受信チャンネル数: 1 (ULXD4)、2 (ULXD4D)、4 (ULXD4Q) ● 受信周波数: -XX: 対応周波数帯域 (右上表参照)、-AB: B型 (806~810MHz) ● アンテナ入力: 実効インピーダンス / 50Ω コネクタ / BNC アクティブアンテナ用電源電圧 / DC12V、最大170mA (ULXD4) / 最大150mA (ULXD4D / ULXD4Q) ● RF感度: -98dBm @ 10-5 BER ● 音声出力: 形式 / バランス (XLR3ピン、オス)、擬似バランス (フォンジャック、ULXD4のみ) インピーダンス / バランス: 擬似バランス: 100Ω、アンバランス (ULXD4のみ): 50Ω 最大出力レベル / バランス: +18dBV (ライン)、-12dBV (マイク) ● ネットワーク: インターフェイス / デュアルポートイーサネット 10/100Mbps、1Gbps 最大ケーブル長 / 100m ※ケーブルの種類や接続する機器によって使用できるケーブルの長さとは異なります。● 電源: ULXD4 / 付属のACアダプター (AC100V、50/60Hz) ULXD4D / AC100V、50/60Hz、26W ULXD4Q / AC100V、50/60Hz、32W ● 寸法・質量: ULXD4 / 幅191×高42×奥行149mm、924g (除アンテナ) ULXD4D / 幅482×高42×奥行274mm、3.4kg (除アンテナ) ULXD4Q / 幅482×高42×奥行274mm、3.5kg (除アンテナ) ● 付属品: 1/2波長アンテナ×2 (ULXD4-G50: UA8-470-542、ULXD4-H50: UA8-518-598、ULXD4-J51: UA8-554-638、ULXD4-L53: UA8-596-714、ULXD4-AB: UA8-740-814)、ACアダプター (ULXD4のみ)、電源ケーブル (ULXD4D / ULXD4Qのみ)、ラックマウント金具・小×各1 (ULXD4のみ)、ハードウェアキット一式、50Ω同軸ケーブル (約50cm) × 2、BNC / バルクヘッドアダプター × 2、イーサネットケーブル (約175cm) × 1

1チャンネルモデル



ULXD4-XX	新周波数帯域 (WS帯、専用帯) ※末尾 (-XX) は下表参照	220,320円 (税抜204,000円)
ULXD4-AB	B型	220,320円 (税抜204,000円)

2チャンネルモデル Dante



ULXD4D-XX	新周波数帯域 (WS帯、専用帯、1.2GHz帯) ※末尾 (-XX) は下表参照	518,400円 (税抜480,000円)
ULXD4D-AB	B型	518,400円 (税抜480,000円)

4チャンネルモデル Dante



ULXD4Q-XX	新周波数帯域 (WS帯、専用帯、1.2GHz帯) ※末尾 (-XX) は下表参照	1,036,800円 (税抜960,000円)
ULXD4Q-AB	B型	1,036,800円 (税抜960,000円)

※新周波数帯域を使用する際は免許が必要です。

新周波数帯域モデルの末尾「-XX」を選択してください。

モデル名末尾	G50	H50	J51	L53	Z16
対応周波数	470~534MHz	534~598MHz	572~636MHz	632~714MHz	1240~1260MHz (1252~1253MHz除く)

※1.2GHz帯モデルは2チャンネル受信機ULXD4D、4チャンネル受信機ULXD4Qのみ用意しております。
1チャンネル受信機はホワイトスペース帯、専用帯、B帯のみの運用となります。

オプション (P.90~91参照)

アンテナ分配器 ■ UA844+SWB-J 120,960円 (税抜112,000円)	アンテナブースター ■ UA834WB 46,440円 (税抜43,000円)	アクティブ指向性アンテナ ■ UA874WB 92,880円 (税抜86,000円)
パッシブ指向性アンテナ ■ PA805SWB 81,000円 (税抜75,000円)	パッシブ無指向性アンテナ ■ UA860SWB 79,920円 (税抜74,000円)	壁 / 天井取付白アンテナ ■ UA864 (※) 73,440円 (税抜68,000円)
1/2波長アンテナ ■ UA8 (※) 10,368円 (税抜9,600円)	※運用する周波数帯域ごとに製品名が異なります。(P.91参照)	

1.2GHz帯モデル専用オプション (P.90~91参照)

アクティブ指向性アンテナ ■ UA874Z16 92,880円 (税抜86,000円)	天井 / 壁面取付型アクティブ指向性アンテナ ■ UA864Z16 73,440円 (税抜68,000円)	パッシブ指向性アンテナ ■ PA805Z 81,000円 (税抜75,000円)
1/2波長アンテナ ■ UA8-1240-1260 10,368円 (税抜9,600円)	アンテナブースター ■ UA834Z16 46,440円 (税抜43,000円)	パッシブアンテナ分配キット ■ UA221Z 38,880円 (税抜36,000円)
アンテナ分配器 ■ UA844+Z16-J 120,960円 (税抜112,000円)	アンテナ分配器 (ホワイトスペース帯、B帯、1.2GHz帯域に対応) ■ UA845UWB-J 259,200円 (税抜240,000円)	

QLX-D[®] Digital Wireless

新周波数帯域 B型
WS帯(534~714MHz、専用帯)

原音の瑞々しさを忠実に再現する
24bitデジタルオーディオ・クオリティに
信頼性の高いセキュリティー機能を搭載。
シンプルなシステム設定と操作性をコストパフォーマンス高く実現した
デジタル・ワイヤレスのネクストスタンダード。

- 新周波数帯域対応
- B型最大 10ch
- Shure Plus 対応
- 赤外線リンク機能
- 周波数自動検索機能
- リモートアンテナ

■ 秘匿性の高いAES-256bit暗号化処理



極めて安全性の高いAES-256bitの暗号技術を採用。運用時に毎回ランダムな暗号キーを送受信機で設定するため、盗聴の恐れは極めて少ないワイヤレス運用が可能。

- 同一周波数で別の電波が入った場合も信号をミュートし、アラートを表示。
- 暗号化設定は赤外線経由で簡単に設定可能。

■ iOS用モニタリングアプリケーション「ShurePlus™」に対応



ShurePlus™はiTunes Storeから無償でダウンロード可能なiOSデバイス用アプリです。ShurePlus™を使えばiPhoneやiPadなどのiOSデバイスからRF/オーディオレベル、電池残量、周波数割り当て状況などの重要なパラメーターをモニタリング可能。アプリ内課金を行うことで受信機の出出力レベル調整、周波数設定、ミュートなどの制御も行えます。(P.49参照)

■ デジタルならではの高音質



デジタル伝送を行うことでノイズに強く、ワイヤードマイクロホンに匹敵するピュアな音質を獲得。

- 24bit、48kHzの高解像デジタル処理と2.9msの非常に低いレイテンシーを実現。
- 120dBもの広大なダイナミックレンジを獲得し、低域から高域まで明瞭度の高い、クリアな音質を実現。

■ 周波数管理ソフトウェア「Wireless Workbench[®] 6」



QLX-D[®]はShureが無償で提供する周波数管理ソフトウェア「Wireless Workbench[®] 6」に対応。運用中の電波状況のモニタリングから複数台の受信機の一括管理など、ワイヤレス運用に関わるほとんどの項目をコンピューター上で一元管理できます。また、Wireless Workbench[®] 6は使用する機種と同時に運用するチャンネル数、運用を行う周波数帯域を設定するだけで最適なチャンネルプランを自動で計算。新周波数帯域のワイヤレス運用も素早く、高い精度で設定できます。(P.49参照)

■ パッケージモデル **NEW**

受信機と送信機をパッケージにし、コストパフォーマンス高く提供。免許不要のB型限定4モデル。

QLXD24/SM58-JB オープンプライス

- 受信機: QLXD4J-JB×1
- 送信機: QLXD2/SM58-JB×1
- マイクロホン: SM58ヘッド

QLXD24/B58-JB オープンプライス

- 受信機: QLXD4J-JB×1
- 送信機: QLXD2/B58-JB×1
- マイクロホン: BETA 58ヘッド

QLXD14/85-JB オープンプライス

- 受信機: QLXD4J-JB×1
- 送信機: QLXD1-JB×1
- マイクロホン: WL185ラベリア・マイクロホン

QLXD14/SM35-JB オープンプライス

- 受信機: QLXD4J-JB×1
- 送信機: QLXD1-JB×1
- マイクロホン: SM35-TQGヘッドウォーン・マイクロホン



Shure
Shure/DIS
BRYSTON
CALREC
CAMCO
CODA AUDIO
DiGiCo
DK-Technologies
DPA Microphones
Getten
HIBINO
MUTEC
TRIAD-ORBIT
TUBE-TECH
TVONE

QLX-D® Digital Wireless

ハンドヘルド型送信機

QLXD2

新周波数帯域 B型
WS帯(534~714MHz)、専用帯

デジタルならではの高音質と
Shureの誇る伝統のマイクヘッドを融合。

- 音質に定評あるShureのワイヤード・マイクロホンから選り抜かれた5種類のマイクヘッドをラインナップ。用途に応じて簡単に交換が可能。(P.90参照)
ダイナミック型:BETA 58A、SM58
コンデンサー型:BETA 87A、BETA 87C、SM86
- 各マイクヘッドの周波数レンジを極めてフラットな特性で伝達するデジタル・ワイヤレス技術。
- 120dBを超える広大なダイナミックレンジ。
- RF出力パワーは1mW、10mWで設定可能。
- バックライト付きの液晶画面はグループ/チャンネル設定や周波数、電池残量などの情報を視認性高く表示。
- 高い剛性を持つメタル製ボディ。
- 電源スイッチのONロック機能と周波数ロック機能を搭載し、誤操作を防止。
- 専用リチウムイオン充電池SB900Aのほか、単3形アルカリ乾電池×2で駆動。SB900Aの場合は最大10時間、アルカリ乾電池の場合は最大9時間の長時間駆動を実現。

仕様

システム性能

- 到達距離：空中線電力10mW / 約100m
※見通しの良い屋外で利用した場合、使用環境によって異なる。
- レイテンシー：2.9ms以下
- 周波数特性：20Hz~20kHz、±1dB
※システム全体の帯域幅はマイクヘッドにより変動。

- 送信周波数:QLXD2-XX:対応周波数帯域(右下表参照)の使用可能チャンネルのうち任意の1チャンネル QLXD2-JB:B型(806~810MHz)30チャンネルのうち任意の1チャンネル ●電波形式:G1D、G1E ●送信出力:新周波数帯域(534~714MHz) / 1mW、10mW、B型 / 1mW、10mW ●アンテナ形式:内蔵型ヘリカル ●最大入力レベル(1kHz、THD1%):145dB SPL(SM58:代表値)※マイクヘッドにより変動 ●ゲイン調整範囲:0~+21dB(3dBステップ) ●電源:単3形アルカリ乾電池×2、もしくは専用リチウムイオン充電池SB900A ●電池寿命:約9時間(アルカリ乾電池)、約10時間(SB900A) ※使用環境によって異なる ●寸法・質量:QLXD2/SM58 最大径51×全長251mm、約329g(除電池) QLXD2/SM86 最大径49×全長247mm、約292g(除電池) QLXD2/B58 最大径52×全長251mm、約287g(除電池) QLXD2/B87A 最大径50×全長246mm、約301g(除電池) QLXD2/B87C 最大径50×全長246mm、約301g(除電池) ●付属品:単3形アルカリ乾電池×2、マイクホルダー、3/8インチ→5/8インチ変換ねじ、充電部接点カバー、マイクポーチ

各部の名称

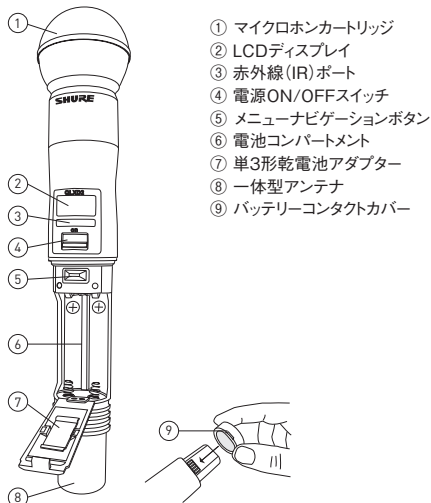

- ① マイクロホンカートリッジ
- ② LCDディスプレイ
- ③ 赤外線(IR)ポート
- ④ 電源ON/OFFスイッチ
- ⑤ メニューナビゲーションボタン
- ⑥ 電池コンパートメント
- ⑦ 単3形乾電池アダプター
- ⑧ 一体型アンテナ
- ⑨ バッテリーコンタクトカバー



① SM58マイクヘッド	新周波数帯域 ※末尾(-XX)は下表参照	81,000円(税抜75,000円)
QLXD2/SM58-XX		
QLXD2/SM58-JB	B型	81,000円(税抜75,000円)
② SM86マイクヘッド	新周波数帯域 ※末尾(-XX)は下表参照	89,100円(税抜82,500円)
QLXD2/SM86-XX		
QLXD2/SM86-JB	B型	89,100円(税抜82,500円)
③ BETA 58Aマイクヘッド	新周波数帯域 ※末尾(-XX)は下表参照	89,100円(税抜82,500円)
QLXD2/B58-XX		
QLXD2/B58-JB	B型	89,100円(税抜82,500円)
④ BETA 87Aマイクヘッド	新周波数帯域 ※末尾(-XX)は下表参照	102,600円(税抜95,000円)
QLXD2/B87A-XX		
QLXD2/B87A-JB	B型	102,600円(税抜95,000円)
⑤ BETA 87Cマイクヘッド	新周波数帯域 ※末尾(-XX)は下表参照	102,600円(税抜95,000円)
QLXD2/B87C-XX		
QLXD2/B87C-JB	B型	102,600円(税抜95,000円)

※新周波数帯域を使用する際は免許が必要ですよ。

新周波数対応モデルの末尾「-XX」を選択してください。

モデル名末尾	H53	J51	L53
対応周波数	534~598MHz	572~636MHz	632~714MHz

オプション

充電池
■SB900A
13,500円(税抜12,500円)
●リチウムイオン充電池。



充電器
■SBC800-J
86,400円(税抜80,000円)
●SB900A専用充電器。SB900Aを8個同時に充電可能。3時間でフル充電、1時間で50%の急速充電も可能。



ポータブル充電器
■SBC210-J
73,440円(税抜68,000円)
●最大2つのSB900Aを同時に充電できるコンパクトな充電器。
●約3時間でフル充電が可能。



充電器
■SBC200-J
54,000円(税抜50,000円)
■SBC200
43,200円(税抜40,000円)
●QLXDハンドヘルド型送信機またはボディパック型送信機を2台充電できるドッキング型充電器。SB900Aのみでも充電可能。SBC200-Jは、SBC200を最大3台ドッキングでき、最大計4台一つの電源で運用可能。
●SBC200は電源アダプターを付属しない、ドッキング専用モデル。



■交換用マイクヘッド (P.90参照)

マイクホルダー
■WA371
3,672円(税抜3,400円)



充電器
■SBC100-J
12,960円(税抜12,000円)
●SB900Aを1台充電できる充電器。
●AC電源からの充電のほか、USBポートからの給電も可能。



QLX-D® Digital Wireless

ボディーバック型送信機

QLXD1

新周波数帯域 B型
WS帯(534~714MHz)専用帯

軽量ながらメタル製の筐体を採用し、高い剛性を獲得。
豊富なマイクロホン接続可能なボディーバック型送信機。

- 質量138gの軽量ボディー(除電池)ながらメタル製シャーシを採用し、高い剛性を獲得。
- ヘッドウォーン/ラベリア/楽器用マイクロホンやギター/ベース用接続ケーブルなど多彩なアクセサリを用意。
- 20Hz~20kHzの周波数レンジをフラットな特性で伝達するデジタル・ワイヤレス技術。
- 120dBを超える広大なダイナミックレンジ。
- RF出力パワーは1mW、10mWで設定可能。
- バックライト付きの液晶画面はグループ/チャンネル設定や周波数、電池残量などの情報を視認性高く表示。
- 電源スイッチのONロック機能と周波数ロック機能を搭載し、誤操作を防止。
- 専用リチウムイオン充電電池SB900Aのほか、単3形アルカリ乾電池×2で駆動。SB900Aの場合は最大10時間、アルカリ乾電池の場合は最大9時間の長時間駆動を実現。



仕様

システム性能

- 到達距離：空中線電力10mW/約100m
※見通しの良い屋外で使用した場合、使用環境によって異なる。
- レイテンシー：2.9ms以下
- 周波数特性：20Hz~20kHz、±1dB
※システム全体の帯域幅はマイクヘッドにより変動。

- 送信周波数:QLXD1-XX:対応周波数帯域(右上表参照)の使用可能チャンネルのうち任意の1チャンネル QLXD1-JB:B型(806~810MHz)30チャンネルのうち任意の1チャンネル ● 電波形式:G1D、G1E ● 送信出力:新周波数帯域(534~714MHz)/1mW、10mW、B型/1mW、10mW ● アンテナ形式:1/4波長ホイップ、50Ω ● 最大入力レベル(1kHz、THD1%):8.5dBV(7.5Vpp) ● ゲイン調整範囲:0~+21dB(3dBステップ) ● 電源:単3形アルカリ乾電池×2、もしくは専用リチウムイオン充電電池SB900A ● 電池寿命:約9時間(アルカリ乾電池)、約10時間(SB900A) ※使用環境によって異なる ● 寸法:質量:幅65×高さ86×奥行23mm、約138g(除電池) ● 付属品:単3形アルカリ乾電池×2、マイクポーチ

各部の名称

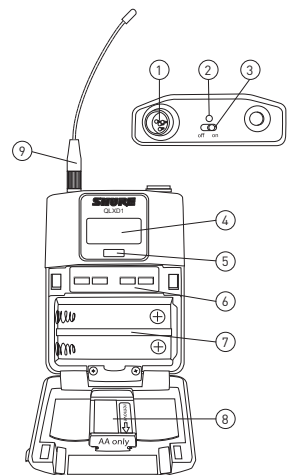

- 1 4pin入力コネクタ
- 2 電源状態表示LED
- 3 電源ON/OFFスイッチ
- 4 LCDディスプレイ
- 5 赤外線(IR)ポート
- 6 メニューナビゲーションボタン
- 7 電池コンパートメント
- 8 単3形乾電池アダプター
- 9 1/4波長ホイップアンテナ

QLXD1-XX	新周波数帯域 ※末尾(-XX)は下表参照	74,520円(税抜69,000円)
QLXD1-JB	B型	74,520円(税抜69,000円)

※新周波数帯域を使用する際は免許が必要です。

新周波数対応モデルの末尾「-XX」を選択してください。

モデル名末尾	H53	J51	L53
対応周波数	534~598MHz	572~636MHz	632~714MHz

オプション

充電電池

- SB900A 13,500円(税抜12,500円)
● リチウムイオン充電電池。



ボディーバック用電源供給アダプター

- SBC-DC 18,360円(税抜17,000円)
● SB900A充電電池を使用せず、AC電源から直接電源を供給するためのアダプター。



充電器

- SBC800-J 86,400円(税抜80,000円)
● SB900A専用充電器。SB900Aを8個同時に充電可能。SBC200-Jは、SBC200を最大3台ドッキングでき、最大計4台を1つの電源で運用可能。
● SBC200は電源アダプターを付属しない、ドッキング専用モデル。



ポータブル充電器

- SBC210-J 73,440円(税抜68,000円)
● 最大2つのSB900Aを同時に充電できるコンパクトな充電器。
● 約3時間でフル充電が可能。



充電器

- SBC200-J 54,000円(税抜50,000円)
- SBC200 43,200円(税抜40,000円)



ボディーバック型送信機用入力コネクタロック金具

- WA340 3,888円(税抜3,600円)
● 接続ケーブルの脱落を防止するためのロック金具。



- ボディーバック型送信機用マイクロホン (P.86~89参照)

- ボディーバック型送信機用ミュートスイッチ (P.89参照)

- ボディーバック型送信機用接続ケーブル (P.89参照)

充電器

- SBC100-J 12,960円(税抜12,000円)
● SB900Aを1台充電できる充電器。
● AC電源からの充電のほか、USBポートからの給電も可能。



ダイバーシティ受信機

QLXD4J

新周波数帯域 B型
WS#(534~714MHz)、専用番

先進のデジタル技術をコンパクトに凝縮した
ハーフラックサイズの1chダイバーシティ受信機。

- 20Hz~20kHzの周波数レンジをフラットな特性で伝達する24bitデジタル・ワイヤレス技術。
- 「周波数自動検索機能」や「赤外線リンク機能」により、素早いセットアップを実現。
- 受信機側でゲイン調整のほとんどを行える60dBものシステムゲイン。
- AES-256bit方式の暗号化で極めて秘匿性の高いワイヤレス運用を実現。
- 操作性に優れた専用ソフトウェア「Wireless Workbench® 6」を使えば、PCとのイーサネット接続が可能。複数台の受信機設定や、送信機の電池情報の確認、ミュートの制御をPC上から実行可能。(P.49参照)
- iOSデバイス用モニタリングアプリケーション「ShurePlus™」に対応。Wi-Fiを介してiOSデバイスでQLX-D®のRFレベル、オーディオレベル、電池残量、周波数割り当て状況などの重要なパラメータをモニタリング可能。さらにアプリ内課金を行うことでQLX-D®受信機の周波数割り当て、出力レベル調整、ミュート、ロックなども設定可能。
- 過酷な環境にも対応する堅牢なメタル製シャーシを採用。
- 視認性の高い液晶ディスプレイを搭載し、各種設定から送信機の電池残量などを表示。
- タッチパネル式の外部コントローラーとして定評あるAMX、Crestronからの制御に対応。

■ 各部の名称

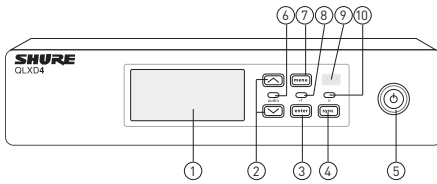

QLXD4J フロントパネル

- | | |
|---------------|----------------|
| ① LCDディスプレイ | ⑥ オーディオLEDメーター |
| ② ナビゲーションボタン | ⑦ メニューボタン |
| ③ Enterボタン | ⑧ RF LEDメーター |
| ④ 同期ボタン | ⑨ 赤外線 (IR) ポート |
| ⑤ 電源ON/OFFボタン | ⑩ 同期LED |

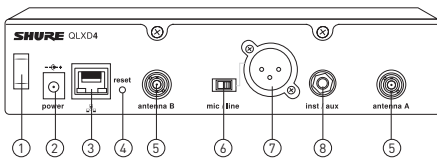

QLXD4J リアパネル

- | | |
|-----------------|---------------------------|
| ① コード・タイラーループ | ⑥ Line/Mic切替スイッチ |
| ② 電源ジャック | ⑦ バランス出力コネクター (XLR3ピン、オス) |
| ③ イーサネットポート | ⑧ 擬似バランス出力コネクター (フォンジャック) |
| ④ リセットボタン | |
| ⑤ RFアンテナ入力コネクター | |

■ チャンネルプラン (B型のみ)

周波数 (MHz)	グループ
	1
806.125	1/1
806.500	1/2
806.875	1/3
807.250	1/4
807.625	1/5
808.000	1/6
808.500	1/7
808.875	1/8
809.250	1/9
809.625	1/10

※左の数字はグループ、右の数字はチャンネルを表しています。
※新周波数帯域のチャンネルプランは、地域によって異なります。

1チャンネルモデル



QLXD4J-XX 新周波数帯域 ※末尾(-XX)は下表参照 138,240円 (税抜128,000円)

QLXD4J-JB B型 138,240円 (税抜128,000円)

※新周波数帯域を使用する際は免許が必要です。

新周波数対応モデルの末尾「-XX」を選択してください。

モデル名末尾	H53	J51	L53
対応周波数	534~598MHz	572~636MHz	632~714MHz

■ 仕様

システム性能

- 到達距離：空中線電力10mW / 約100m ※見通しの良い屋外で使用した場合。使用環境によって異なる。
- レイテンシー：2.9ms以下
- 周波数特性：20Hz~20kHz、±1dB ※システム全体の帯域幅はマイクヘッドにより変動。

● 受信チャンネル数:1 ● 受信周波数:-XX:対応周波数帯域(上表参照)、-JB:B型(806~810MHz) ● アンテナ入力:実行インピーダンス / 50Ω コネクター / BNC ● RF感度:-97dBm@10-5 BER ● 音声出力:形式 / バランス(XLR3ピン、オス)、擬似バランス(フォン) インピーダンス / バランス-擬似バランス:100Ω、アンバランス:50Ω 最大出力レベル / バランス:+18dBV(ライン)、-12dBV(マイク)、+12dBV(フォン) ● ネットワーク:インターフェイス / シングルポートEthernet 10/100Mbps 最大ケーブル長 / 100m ● 電源:付属のACアダプター(AC100V、50/60Hz) ● 寸法:質量:幅197×高さ41×奥行151mm(除突起部)、777g(除アンテナ) ● 付属品:1/2波長アンテナ×2(QLXD4J-H53:UA8-518-598、QLXD4J-J51:UA8-554-638、QLXD4J-L53:UA8-596-714、QLXD4J-JB:UA8-740-814)、ACアダプター、ラックマウント金具大・小×各1、50Ω同軸ケーブル(約50cm)×2、BNCバルクヘッドアダプター×2

■ オプション (P.90~91参照)

アンテナ分配器

■ UA844+SWB-J
120,960円 (税抜112,000円)



アンテナ・ブラスター

■ UA834WB
46,440円 (税抜43,000円)



インライン・パワー・サプライ

■ UABIAST-J
18,360円 (税抜17,000円)
UA834WBを使用する際に必要となります。



アクティブ指向性アンテナ

■ UA874WB
92,880円 (税抜86,000円)



パッシブ指向性アンテナ

■ PA805SWB
81,000円 (税抜75,000円)



パッシブ無指向性アンテナ

■ UA860SWB
79,920円 (税抜74,000円)



壁/天井取付白アンテナ

■ UA864
73,440円 (税抜68,000円)
※運用する周波数帯域ごとに製品名が異なります。(P.91参照)



1/2 波長アンテナ

■ UA8
10,368円 (税抜9,600円)
※運用する周波数帯域ごとに製品名が異なります。(P.91参照)



GLX-D[®] Digital Wireless

2.4GHz 帯

周波数自動割り当て機能や先進の充電システムを採用し、
シンプルな操作性と高い音響性能を実現した2.4GHz帯デジタル・ワイヤレス。

最大
8波
※1

周波数
自動検索
機能

チャンネル
自動
割り当て

リモート
アンテナ
※2

自動リンク
機能

※1 設置環境、条件等によって異なる
※2 ラックマウントモデルのみ

ハンドヘルド型送信機

GLXD2

2.4GHz

GLXD2/SM58-Z2	SM58マイクヘッド	オープンブライズ
GLXD2/B58-Z2	BETA 58Aマイクヘッド	オープンブライズ
GLXD2/B87A-Z2	BETA 87Aマイクヘッド	オープンブライズ

Shureの定評あるマイクヘッドを搭載し、
プロフェッショナルクオリティーのサウンドを実現。

- 世界中のSRをシーンで圧倒的な支持を集めるSM58、BETA 58Aなどのマイクヘッドを搭載したハンドヘルド型送信機を用意。
- 最長16時間の連続使用を実現した専用のリチウムイオン充電電池を採用。
- 運用周波数自動変更などの送信機リモートコントロールを行なうRFバックチャンネル。
- 自動電源オフ機能を搭載し、未使用時の電池残量を節約。

オプション

GLXD2用カラーハンドルカバー

- **WA723-(BLU/GLD/PNK/RED/SIL/WHT)**
オープンブライズ

● 識別用のカラーハンドルカバー。BLU(青)/GLD(金)/PNK(ピンク)/RED(赤)/SIL(銀)/WHT(白)から選択。



GLXD2/SM58-Z2

GLXD2/B58-Z2

GLXD2/B87A-Z2

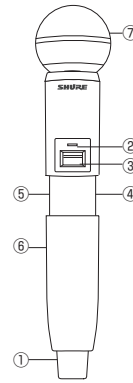

各部の名称

- ① アンテナ
- ② LEDインジケータ
- ③ 電源スイッチ
- ④ マイクロUSB充電ポート
- ⑤ リンクボタン
- ⑥ 充電電池コンパートメント
- ⑦ マイクヘッド

ボディーバック型送信機

GLXD1

2.4GHz

GLXD1-Z2 オープンブライズ

堅牢なメタル製シャーシを採用し、
過酷なSRシーンに対応するボディーバック型送信機。

- 最長16時間の連続使用を実現した専用のリチウムイオン充電電池を採用。
- リバーシブルベルトクリップを付属し、様々な位置に固定が可能。
- 運用周波数自動変更などの送信機リモートコントロールを行なうRFバックチャンネル。
- 自動電源オフ機能を搭載し、未使用時の電池残量を節約。

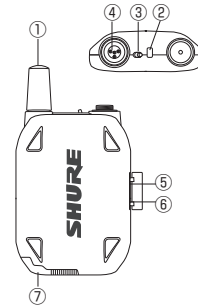

各部の名称

- ① アンテナ
- ② LEDインジケータ
- ③ 電源スイッチ
- ④ 入力コネクタ(TA4M)
- ⑤ マイクロUSB充電ポート
- ⑥ リンクボタン
- ⑦ 充電電池コンパートメント

GLXD2/GLXD1用共通オプション

充電電池

- **SB902**
8,208円(税抜7,600円)
● GLXD2、GLXD1用充電電池



充電電池

- **SBC10-902JTW**
11,340円(税抜10,500円)
● SB902を装着する充電器



充電電池

- **SBC-CAR**
オープンブライズ
● 自動車のシガーソケットから送信機に接続する充電器



充電電池

- **SBC10-JTW-MICROB**
4,320円(税抜4,000円)
● 送信機に直接接続する充電器



パッケージモデル

● ラックマウントセットモデル

GLXD14RJ-Z2

オープンブライズ
■ 受信機:GLXD4RJ×1
■ 送信機:GLXD1×1
■ 楽器用ケーブル:WA302×1

GLXD14RJ/B98-Z2

オープンブライズ
■ 受信機:GLXD4RJ×1
■ 送信機:GLXD1×1
■ マイクホン:BETA 98H/C×1
■ 楽器用マイクホン

GLXD14RJ/93-Z2

オープンブライズ
■ 受信機:GLXD4RJ×1
■ 送信機:GLXD1×1
■ マイクホン:WL93×1
■ ラベリアマイクホン

GLXD14RJ/85-Z2

オープンブライズ
■ 受信機:GLXD4RJ×1
■ 送信機:GLXD1×1
■ マイクホン:WL185×1
■ ラベリアマイクホン

GLXD14RJ/SM35-Z2

オープンブライズ
■ 受信機:GLXD4RJ×1
■ 送信機:GLXD1×1
■ マイクホン:SM35×1
■ ヘッドウォンマイクホン

GLXD14RJ/MX53-Z2

オープンブライズ
■ 受信機:GLXD4RJ×1
■ 送信機:GLXD1×1
■ マイクホン:イヤーセットマイクホンMX153
■ イヤーセットマイクホン

GLXD24RJ/SM58-Z2

オープンブライズ
■ 受信機:GLXD4RJ×1
■ 送信機:GLXD2×1
■ マイクホン:SM58ヘッド

GLXD24RJ/B58-Z2

オープンブライズ
■ 受信機:GLXD4RJ×1
■ 送信機:GLXD2×1
■ マイクホン:BETA 58Aヘッド

GLXD24RJ/B87A-Z2

オープンブライズ
■ 受信機:GLXD4RJ×1
■ 送信機:GLXD2×1
■ マイクホン:BETA 87Aヘッド



- 送受信機の電源をいれるだけで自動的にリンクを実行する簡単操作。
- 常に周波数帯域のスキャンを行い、より安全な周波数帯域へ自動で移行するチャンネル割り当て機能。
- Shureクオリティーの高品位な音響性能と高い耐久性を両立。
- 免許不要な2.4GHz帯域を使用したデジタル・ワイヤレス。
- 固定設備に最適なラックマウントモデルも用意。

※最大同時使用可能チャンネル数は他の2.4GHzシステム等による周波数の運用がない状態で、同一システムのみを使用した場合に同時に使用できる最大のチャンネル数です。また、屋外などの反射が少ないエリア、つよいWi-Fiが存在するエリア等では使用できるチャンネル数が大幅に減少する恐れがあります。

ダイバーシティ受信機

GLXD4RJ-Z2 ラックマウントタイプ: 1チャンネル **2.4GHz** オープンプライス

GLXD4J-Z2 据置タイプ: 1チャンネル **2.4GHz** オープンプライス

GLXD6J-Z2 ギターペダル型: 1チャンネル **2.4GHz** オープンプライス

据置型、ラックマウント型、ギターペダル型の3タイプを用意。多彩なアプリケーションに対応する1ch受信機。

- 送受信機の電源をONにするだけで自動的にリンクを確立。安定した周波数を送受信機に自動的に割り当てるため、ワイヤレスの知識の無い方でも手軽に運用可能。
- 据置型、ラックマウント型は受信機に充電モジュールを内蔵しているため、別途充電器を用意する必要なく充電が可能。
- ギターペダル型はストロボ式およびノードル式ギターチューナーを内蔵し、ギターチューナーとしても使用可能。
- ラックマウント型のアンテナは外付けタイプを採用。フロントにアンテナを設置できる他、多チャンネル運用時はアンテナ分配機(UA846Z2/LC-J)も使用可能。

■GLXD4RJ専用オプション

スペクトラムマネージャー/アンテナ分配器

UA846Z2/LC-J オープンプライス



1台で最大6台のGLXD4RJ受信機にアンテナを分配。周波数使用状況のスキャンと整理により最大11chの同時運用を実現。

- 空間の周波数を常時スキャンし、安定した周波数を検出。運用周波数以外にバックアップ周波数を保持し、運用チャンネルが不安定になったら即座にバックアップ周波数に移行。
- 2台のUA846Z2を使用すれば標準9台、最大11台の同時運用を実現。

GLXD4RJ用ラックマウントキット

- URT2** オープンプライス
1Uのスペースに最大2台のGLXD4RJをマウント可能。
※1台のみをラックマウントする金具はGLXD4RJと同梱。

交換用ケーブル

- UA802-RSMA 60cm** オープンプライス
- UA806-RSMA 1.8m** オープンプライス
- UA825-RSMA 7.6m** オープンプライス
- UA850-RSMA 15.2m** オープンプライス
- UA8100-RSMA 30.5m** オープンプライス

アンテナリモートマウント用SMA同軸ケーブル

パッシブ指向性アンテナ

- PA805Z2-RSMA** オープンプライス
●SMA同軸ケーブル(3m)を同梱

リモートアンテナマウントキット

- UA505-RSMA** オープンプライス
●PA805Z2やUA805Z2アンテナを取り付けるマウントキット

アンテナ分配機

- UA221-RSMA** オープンプライス
※UA846Z2/LC-Jとの同時運用不可。



■各部の名称

GLXD4J

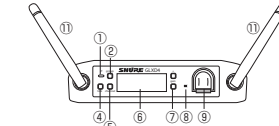

GLXD4RJ

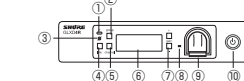

GLXD6J

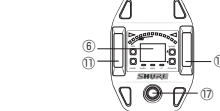

- ①LEDインジケータ
- ②Groupボタン
- ③リンクLED
- ④リンクボタン
- ⑤チャンネルボタン
- ⑥液晶ディスプレイ
- ⑦ゲインボタン
- ⑧充電インジケータ
- ⑨充電ペイ
- ⑩電源ボタン
- ⑪アンテナ
- ⑫電源端子
- ⑬ファームウェアアップデート用端子
- ⑭MIC/LINE切替スイッチ
- ⑮XLR出力端子
- ⑯フォン出力端子
- ⑰フットスイッチ

■仕様

【システム性能】●到達距離:屋内通常運用時:30m、最良の環境下:最大60m/屋外通常運用時:20m、最良の環境下:最大50m ●空中線電力:10mW ●周波数特性:20Hz~20kHz ※システム全体の帯域幅はマイクヘッドにより変動

【送信機】●送信周波数:2.4GHz(2400~2483.5MHz)安定したチャンネルを自動的に検出して送信 ●送信出力:10mW ●アンテナ形式:GLXD1:内部単極、GLXD2:内部ホイップ ●最大入力レベル:GLXD2:146dB SPL(SM58ヘッド)/147dB SPL(BETA 58A/BETA 87Aヘッド)、GLXD1:+8.4dBV(1%、1kHz) ●電源:専用リチウムイオン充電電池 ●電池寿命:最大16時間 ※使用環境によって異なる ●寸法:質量:GLXD1:幅65×高90×奥行23mm(除アンテナ)、132g、GLXD2/SM58φ51×252mm、267g(除充電電池) GLXD2/B58φ51×252mm、221g(除充電電池) GLXD2/B87Aφ51×252mm、264g(除充電電池) ●付属品:GLXD1:SB902充電電池、USBケーブル(Type A~Micro B、1m) GLXD2:SB902充電電池、USBケーブル(Type A~Micro B、1m)、マイクホルダー、変換ネジ

【受信機】●受信周波数:2.4GHz(2400~2483.5MHz)の自動で検出された1チャンネル ●RF感度:~88dBm(標準) ●ゲイン調整範囲:-18~42dB(1dBステップ) ●音声出力コネクタ-XLR3ピン、オス(バランス)、フォンジャック(インピーダンスバランス) ●インピーダンス:XLR:100Ω、フォンジャック:100Ω(50Ω:アンバランス) ●出力レベル:XLR:+18dBV(ライン)、-12dBV(マイク)、フォンジャック:+12dBV ●電源:DC14~18V、550mA、付属の電源アダプター(AC100V、50/60Hz) ●寸法:質量:GLXD4RJ:幅197×高42×奥行163mm(除アンテナ)、907g GLXD4J:幅183×高40×奥行117mm(除アンテナ)、286g GLXD6J:幅95×高46×奥行133mm、504g ●付属品:GLXD4RJ:SB902充電電池、リバースSMAバルクヘッドアダプター、ロックワッシャー、ナット、USBケーブル(Type A~Micro B、60cm)、リバースSMAケーブル×2、UA802-RSMA、PS-43 ACアダプター GLXD4J:PS-43 ACアダプター GLXD6J:PS-43 ACアダプター

●据置セットモデル

GLXD14J-Z2

- オープンプライス
- 受信機:GLXD4J×1
- 送信機:GLXD1×1
- 楽器用ケーブル:WA302×1

GLXD14J/B98-Z2

- オープンプライス
- 受信機:GLXD4J×1
- 送信機:GLXD1×1
- マイクホン:BETA 98H/C×1
- 楽器用マイクホン

GLXD14J/93-Z2

- オープンプライス
- 受信機:GLXD4J×1
- 送信機:GLXD1×1
- マイクホン:WL93×1
- ラベリアマイクホン

GLXD14J/85-Z2

- オープンプライス
- 受信機:GLXD4J×1
- 送信機:GLXD1×1
- マイクホン:WL185×1
- ラベリアマイクホン

GLXD14J/SM35-Z2

- オープンプライス
- 受信機:GLXD4J×1
- 送信機:GLXD1×1
- マイクホン:SM35×1
- ヘッドフォンマイクホン

GLXD16J-Z2

- オープンプライス
- 受信機:GLXD6J×1
- 送信機:GLXD1×1
- 楽器用ケーブル:WA302×1

GLXD24J/SM58-Z2

- オープンプライス
- 受信機:GLXD4J×1
- 送信機:GLXD2×1
- マイクホン:SM58ヘッド

GLXD24J/B58-Z2

- オープンプライス
- 受信機:GLXD4J×1
- 送信機:GLXD2×1
- マイクホン:BETA 58Aヘッド

GLXD24J/B87A-Z2

- オープンプライス
- 受信機:GLXD4J×1
- 送信機:GLXD2×1
- マイクホン:BETA 87Aヘッド



BLX® Wireless

B型

簡単に運用できるシンプルな操作性。
多様なアプリケーションに対応するセットモデルを豊富にラインナップ。

最大
6
※1
波

A R C
採用

周波数
自動検索
機能

リモート
アンテナ
※2

※1 設備環境・条件等によって異なる
※2 ラックマウントモデルのみ

ハンドヘルド型送信機

BLX2

B型

BLX2/B58	BETA 58Aマイクヘッド	オープンブライス
BLX2/SM58	SM58マイクヘッド	オープンブライス
BLX2/PG58	PG58マイクヘッド	オープンブライス

Shureの定評あるマイクヘッドを搭載し、
プロフェッショナルクオリティーのサウンドを実現。

- 世界中のSRシーンで圧倒的な支持を集めるSM58、BETA 58Aなどのマイクヘッドを搭載したハンドヘルド型送信機を用意。
- 電源スイッチのONロック機能とチャンネル設定のロック機能を搭載し、誤操作を防止。

オプション

マイクホン識別用IDキャップ

WA621

- オープンブライス
- 黄、青、赤、緑、白の5個セット

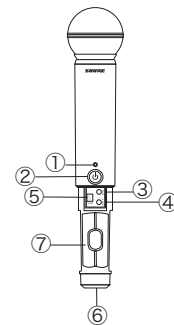

各部の名称

- LEDインジケーター
- 電源ボタン
- groupボタン
- channelボタン
- LEDディスプレイ
- IDキャップ
- 電池コンパートメント



ボディバック型送信機

BLX1

B型

オープンブライス

シンプルなデザインに優れた機能を凝縮。

- マイクホンとの組み合わせで、プレゼンテーションから音楽シーンまで用途に合わせた多彩なワイヤレス・プランが構築可能。
- 楽器用マイクホンやヘッドウォーン・マイクホンをパッケージしたセットモデルを豊富なバリエーションで用意。
- 0~+26dBの広範囲ゲイン調整が可能。

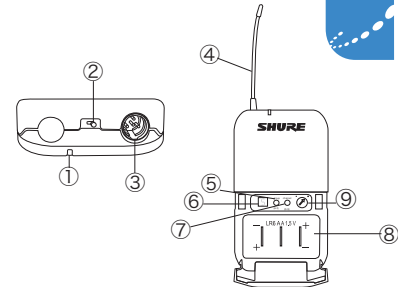

各部の名称

- LEDインジケーター
- 電源スイッチ
- 入力コネクタ(TA4M)
- 1/4波長ホイップアンテナ
- groupボタン
- LEDディスプレイ
- channelボタン
- 電池コンパートメント
- ゲイン調整つまみ



仕様

システム性能

- 到達距離:約60m ※見通しのよい屋外で使用した場合。使用環境によって異なる。
- 空中線電力10mW
- 周波数特性:50Hz~15kHz ※システム全体の帯域幅はマイクヘッドにより変動。

- 送信周波数:B型(806~810MHz)26チャンネルのうちの任意の1チャンネル
- 送信出力:10mW
- アンテナ形式:BLX1:1/4 波長ホイップ、BLX2:内蔵式ホイップ
- 最大入力レベル:BLX1:+10dBV(ゲイン調整[0dB]時)、BLX2:-10dBV(ゲイン調整[-10dB]時)
- ゲイン調整範囲:BLX1:0~+26dB、BLX2:Pad(0/-10dB)
- 電源:単3形アルカリ乾電池×2
- 電池寿命:最大14時間 ※使用環境により異なる
- 寸法・質量:BLX1:幅64.5×高110×奥行21.5mm、82g
- BLX2/B58:φ53×高250mm、264g
- BLX2/SM58:φ51×高250mm、312g
- BLX2/PG58:φ54×高243mm、210g
- 付属品:BLX1:単3形アルカリ乾電池×2
- BLX2:単3形アルカリ乾電池×2、マイクホルダー

パッケージモデル

● ラックマウントセットモデル

BLX24R/B58 104,760円(税抜97,000円) ■受信機:BLX4R×1 ■送信機:BLX2×1 ■マイクホン:BETA 58ヘッド	BLX24R/SM58 95,040円(税抜88,000円) ■受信機:BLX4R×1 ■送信機:BLX2×1 ■マイクホン:SM58ヘッド	BLX24R/PG58 91,800円(税抜85,000円) ■受信機:BLX4R×1 ■送信機:BLX2×1 ■マイクホン:PG58ヘッド	BLX14R/W85 104,760円(税抜97,000円) ■受信機:BLX4R×1 ■送信機:BLX1×1 ■マイクホン:WL185 ※ラベリアマイクホン	BLX14R/W93 97,200円(税抜90,000円) ■受信機:BLX4R×1 ■送信機:BLX1×1 ■マイクホン:WL93 ※ラベリアマイクホン
BLX14R/SM35 101,520円(税抜94,000円) ■受信機:BLX4R×1 ■送信機:BLX1×1 ■マイクホン:SM35-TQG ※ヘッドウォーンマイクホン	BLX14R/SM31 101,520円(税抜94,000円) ■受信機:BLX4R×1 ■送信機:BLX1×1 ■マイクホン:SM31FH-TQG ※ヘッドウォーンマイクホン	BLX14R/P31 ※在庫限り 91,800円(税抜85,000円) ■受信機:BLX4R×1 ■送信機:BLX1×1 ■マイクホン:PGA31-TQG ※ヘッドウォーンマイクホン	BLX14R/CVL 91,800円(税抜85,000円) ■受信機:BLX4R×1 ■送信機:BLX1×1 ■マイクホン:CVL-B/C-TQG ※ラベリアマイクホン	

- Shureクオリティーの高品位なサウンドを導入後すぐに運用できる簡単操作。
- スイッチを押すだけでRF干渉の恐れが少ないグループ、チャンネルを自動的に検出するQuickScan機能を搭載。
- 特許取得の音声圧縮技術「ARC (Audio Reference Companding)」を採用。ワイヤード・マイクロホンに匹敵する原音に忠実なサウンドを実現 (P.44参照)。
- 多彩なアプリケーションに対応する豊富なラインナップ。用途に応じて自由に選択可能。

※最大同時使用可能チャンネル数は、他のワイヤレス製品等による周波数の混信が一切ない状態で、同一シリーズのみを使用した場合に同時に使用できる最大のチャンネル数です。Shureの他のシリーズのワイヤレス製品や他社のワイヤレス製品を同時に使用すると、使用できるチャンネル数は大幅に減少する恐れがあります。

ダイバーシティ受信機

BLX4R ラックマウントタイプ: 1チャンネル **B型**
63,720円 (税抜59,000円)

BLX4 据置タイプ: 1チャンネル **B型**
オープンプライス

BLX88 据置タイプ: 2チャンネル **B型**
オープンプライス

定評あるShureの高音質を高いコストパフォーマンスで実現。用途に合わせて選択できる3タイプのB型ワイヤレス・システム。

- スイッチを押すだけでRF干渉の恐れのないグループ、チャンネルを自動的に検出するQuickScan機能を搭載。素早いセッティングが可能。
- 3タイプのハンドヘルド型送信機BLX2とボディーバック型送信機BLX1をパッケージ化したセットモデルも豊富に用意。
- 周波数と音声信号レベルの設定をロックし、誤操作を防止可能。

BLX4R(ラックマウントモデル)のみの機能

- 出力レベルの調整が可能。ミキサー等の接続機器に合わせられるため、ノイズの少ないクリアな音質を提供。
- アンテナは外付けタイプを採用。フロントにアンテナを設置できるほか、多チャンネル運用時はアンテナ分配器(UA844SWB-J)も使用可能。
- フロントパネルに液晶ディスプレイを搭載。グループ、チャンネル番号、RF強度、音声レベルメーターなど、受信チャンネルの詳細な情報を表示。
- ラックマウントキットを同梱し、1Uラックサイズにラックマウントが可能。

オプション

BLX4, BLX88用ラックマウントキット

■ URT2 オープンプライス



- 1Uのスペースに2台までのBLX4受信機、または1台のBLX88受信機をラックマウントするために使用。
- 構成部品:ラックマウント金具、ねじ一式
- 対応製品:BLX4, BLX88
- 備考:BLX4Rのラックマウントキットは製品に付属。

仕様

- 受信周波数:B型(806~810MHz)26チャンネルのうちの任意の1チャンネルまたは2チャンネル(BLX88) ● RF感度(12dB SINAD):-105dBm(標準) ● 音声出力コネクタ:-XLR3ピン、オス(バランス)、フォンジャック(楽器出力:アンバランス) ● インピーダンス:XLR:200Ω、フォンジャック:50Ω ● 出力レベル(100Ω負荷):XLR:-20.5dBV(BLX4R)/-27.5dBV(BLX4/BLX88)、フォンジャック:-13dBV ● 電源:DC12~15V、160mA(BLX4)/260mA(BLX4R)/320mA(BLX88)、付属のACアダプター(AC100V、50/60Hz) ● 寸法・質量:BLX4R:幅198×高42×奥行150mm、840g(除アンテナ) BLX4:幅188×高40×奥行104mm、241g BLX88:幅388×高40×奥行116mm、429g ● 付属品:BLX4R:1/4波長アンテナ×2、ACアダプター、ラックマウント金具大・小×各1、リンクバー、止めネジ金具一式、50Ω同軸ケーブル×2、フロントアンテナ用パレドヘッドアダプター×2、ゴム足×4(1セット) BLX4:ACアダプター BLX88:ACアダプター

●据置セットモデル

BLX14

- オープンプライス
■受信機:BLX4×1
■送信機:BLX1×1

BLX24/B58

- オープンプライス
■受信機:BLX4×1
■送信機:BLX2×1
■マイクロホン:BETA 58ヘッド
※キャリングケース付属。

BLX24/SM58

- オープンプライス
■受信機:BLX4×1
■送信機:BLX2×1
■マイクロホン:SM58ヘッド
※キャリングケース付属。

BLX288/B58

- オープンプライス
■受信機:BLX88×1
■送信機:BLX2×2
■マイクロホン:BETA 58ヘッド

BLX288/SM58

- オープンプライス
■受信機:BLX88×1
■送信機:BLX2×2
■マイクロホン:SM58ヘッド

BLX14/W85

- オープンプライス
■受信機:BLX4×1
■送信機:BLX1×1
■マイクロホン:WL185
※ラベリアマイクロホン
※キャリングケース付属。

BLX14/W93

- オープンプライス
■受信機:BLX4×1
■送信機:BLX1×1
■マイクロホン:WL93
※ラベリアマイクロホン
※キャリングケース付属。

BLX14/SM35

- オープンプライス
■受信機:BLX4×1
■送信機:BLX1×1
■マイクロホン:SM35-TQG
※ヘッドウォンマイクロホン

BLX14/SM31

- オープンプライス
■受信機:BLX4×1
■送信機:BLX1×1
■マイクロホン:SM31FH-TQG
※ヘッドウォンマイクロホン



各部の名称

BLX4R

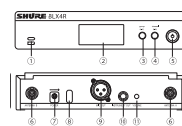

- ①送信機の電池残量インジケータ
- ②液晶ディスプレイ
- ③groupボタン
- ④channelボタン
- ⑤電源ボタン
- ⑥アンテナ端子
- ⑦電源端子
- ⑧電源コード抑え
- ⑨ローインピーダンス・バランス出力端子
- ⑩ハイインピーダンス・アンバランス出力端子
- ⑪音量つまみ

BLX4

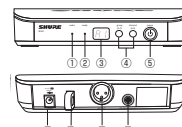

- ①audioインジケータ
- ②readyインジケータ
- ③LEDディスプレイ
- ④group/channelボタン
- ⑤電源ボタン
- ⑥電源端子
- ⑦電源コード抑え
- ⑧ローインピーダンス・バランス出力端子
- ⑨ハイインピーダンス・アンバランス出力端子

BLX88

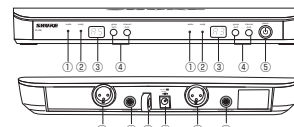

- フロントパネル
①audioインジケータ
②readyインジケータ
③LEDディスプレイ
④group/channelボタン
⑤電源ボタン
- リアパネル
⑥電源端子
⑦電源コード抑え
⑧ローインピーダンス・バランス出力端子
⑨ハイインピーダンス・アンバランス出力端子

チャンネルプラン

使用可能ch数	8ch	6ch	5ch	5ch	5ch	5ch	5ch	5ch	4ch	4ch	4ch	4ch	4ch	4ch	4ch
周波数 (MHz)	A/1	b/1	C/1	d/1	E/1	F/4	H/2	J/5	L/1	n/1	P/1	r/1	U/1	Y/1	
806.125															
806.250		b/1	C/1	d/1	E/1	F/4	H/2	J/5	L/1	n/1	P/1	r/1	U/1	Y/1	
806.375															
806.500															
806.625															
806.750	A/2	b/2	C/2	d/2	E/2	F/2	H/4	J/5	L/1	n/1	P/1	r/1	U/1	Y/1	
806.875															
807.000															
807.125															
807.250															
807.375	A/3	b/3	C/3	d/3	E/3	F/3	H/3	J/1	L/2	n/2	P/2	r/2	U/2	Y/2	
807.500															
807.625															
807.750															
807.875															
808.000															
808.125	A/4	b/4	C/4	d/4	E/4	F/4	H/4	J/3	L/3	n/3	P/3	r/3	U/3	Y/3	
808.250															
808.375															
808.500															
808.625															
808.750	A/5	b/5	C/5	d/5	E/5	F/5	H/5	J/4	L/4	n/4	P/4	r/4	U/4	Y/4	
808.875															
809.000															
809.125															
809.250															
809.375	A/6	b/6	C/6	d/6	E/6	F/6	H/6	J/2	L/5	n/5	P/5	r/5	U/5	Y/5	
809.500															
809.625															
809.750															

SVX Wireless

B型

7種類のセット品と簡単な操作で誰でも気軽に導入できる
Shureワイヤレスシステムのエントリー・モデル。

最大
3※
波

※設備環境・条件等によって異なる

シングルチャンネルモデル

SVX24/PG58

B型

オープンプライス

【システム構成内容】

- PGA58マイクヘッドSVX24ハンドヘルド型送信機 ●SVX4受信機 ●ACアダプター
- マイクホルダー ●単3形アルカリ乾電池×2 ●チャンネル切替ツール ●チャンネルシール



SVX24/PG28

B型

オープンプライス

【システム構成内容】

- PG28マイクヘッドSVX24ハンドヘルド型送信機 ●SVX4受信機 ●ACアダプター
- マイクホルダー ●単3形アルカリ乾電池×2 ●チャンネル切替ツール ●チャンネルシール



SVX14/PGA31

B型

オープンプライス

【システム構成内容】

- PGA31-TQGヘッドウォンマイクロホン ●SVX1ボディバック型送信機
- SVX4受信機 ●ACアダプター ●単3形アルカリ乾電池×2 ●ケーブルクリップ
- ウインドスクリーン×2 ●チャンネル切替ツール ●チャンネルシール



SVX14/CVL

B型

オープンプライス

【システム構成内容】

- CVL-B/C-TQGラベリア・マイクロホン ●SVX1ボディバック型送信機
- SVX4受信機 ●ACアダプター ●単3形アルカリ乾電池×2 ●ケーブルクリップ
- ウインドスクリーン×2 ●チャンネル切替ツール ●チャンネルシール



仕様

システム性能

- 電波形式:F3E
- 到達距離:約18m(送信出力:1mW)、約75m(送信出力:10mW)
※1mWの送信出力はハンドヘルド型送信機のみ選択可能。
※見通しのよい屋外で使用した場合、使用環境により異なる。
- 周波数特性:50Hz~15kHz ※システム全体の帯域幅はマイクヘッドにより変動。

ワイヤレス機器設置時の注意点

- 送信機と受信機を、金属などの高密度物質の近くに置かないでください。
- 受信機をコンピューターや、高周波を発生する機器の近くに設置しないでください。
- 付属のアンテナを使用する場合は、受信機を機材ラックの下の方に設置しないでください。
- 2本のアンテナをお互いに反対方向に向けて、垂直に對し45°傾けて設置してください。
- ダイバーシティアンテナは、少なくとも1/4波長(約10cm)は離して設置してください。

※最大同時使用可能チャンネル数は、他のワイヤレス製品等による周波数の混信が一切ない状況で、同一シリーズのみを使用した場合に同時に使用できる最大のチャンネル数です。Shureの他のシリーズのワイヤレス製品や他社のワイヤレス製品を同時に使用すると、使用できるチャンネル数は大幅に減少する恐れがあります。

SVX1/SVX2送信機仕様

- 送信周波数:B型(806~810MHz)8チャンネルのうちの任意の1チャンネル ●送信出力:SVX1:10mW SVX2:1mW/10mW切替 ●アンテナ形式:SVX1:1/4波長ホイップ SVX2:内蔵式ホイップ ●最大入力レベル:SVX1:-7dBV(MIC/LINEスイッチ"MIC"、GAINダイヤル"上げ切り"時) +9dBV(MIC/LINEスイッチ"LINE"、GAINダイヤル"上げ切り"時) SVX2:-20dBV ●ゲイン調整範囲:SVX1:-15dBV~+9dBV GAINダイヤル/0~+8dB MIC/LINEスイッチ/MIC/LINEの感度の差は16dB ●電源:単3形アルカリ乾電池×2、または単3形ニッケル水素充電電池×2 ●電池寿命:約10時間 ※アルカリ乾電池使用時、使用環境により異なる。 ●寸法・質量:SVX1:幅64×高108×奥行19mm、90g(除乾電池) SVX2:φ51×全長254mm、270g(除乾電池)

SVX4/SVX88受信機仕様

- 受信周波数:B型(806~810MHz)8チャンネルのうちの任意の1チャンネル(SVX4)または2チャンネル(SVX88) ●RF感度(12dB SINAD):-105dBm(標準) ●音声出力:コネクター/XLR3ピン、オス(バランス)、フォーンジャック(アンバランス) インピーダンス/600Ω レベル/XLR:-16dBV(100kΩ負荷) フォーンジャック:-22dBV(100kΩ負荷) ●電源:SVX4:DC12~18V(130mA) SVX88:DC12~18V(220mA) 付属のACアダプター(AC100V、50/60Hz) ●寸法・質量:SVX4:幅168×高32×奥行105mm、245g SVX88:幅256×高32×奥行105mm、381g

- 様々な用途に対応する7種類のセット品を用意。必要なものが全て付属しており、購入後すぐに使用可能。
- 基本的な設定は送信機と受信機の送受信周波数を合わせるだけで完了。初めての方でも簡単。
- クリアな音声を出力する「ダイバーシティ方式」や、受信状況が良くない場合でも周波数を変更できる「周波数可変式」を採用。
- 送信機は単3形アルカリ乾電池×2本で10時間以上駆動。ニッケル水素充電電池にも対応。
- 最大3チャンネルまでの同時運用が可能※。オプションでラックマウントキットも用意。

※最大同時使用可能チャンネル数は、他のワイヤレス製品等による周波数の混信が一切ない状態で、同一シリーズのみを使用した場合に同時に使用できる最大のチャンネル数です。Shureの他のシリーズのワイヤレス製品や他社のワイヤレス製品を同時に使用すると、使用できるチャンネル数は大幅に減少する恐れがあります。

デュアルシングルチャンネルモデル

SVX288/PG58 B型

オープンプライス

【システム構成内容】

- PG58マイクヘッドSVX2ハンドヘルド型送信機×2 ●SVX88受信機 ●ACアダプター
- マイクホルダー×2 ●単3型アルカリ乾電池×4 ●チャンネル切替ツール ●チャンネルシール



SVX288/PG28 B型

オープンプライス

【システム構成内容】

- PG28マイクヘッドSVX2ハンドヘルド型送信機×2 ●SVX88受信機 ●ACアダプター
- マイクホルダー×2 ●単3型アルカリ乾電池×4 ●チャンネル切替ツール ●チャンネルシール



SVX188/CVL B型

オープンプライス

【システム構成内容】

- CVL-B/C-TQGラベリア・マイクロホン×2 ●SVX1 ボディーバック型送信機×2
- SVX88受信機 ●ACアダプター ●単3形アルカリ乾電池×4 ●ケーブルクリップ×2
- ウインドスクリーン×4 ●チャンネル切替ツール ●チャンネルシール



■ チャンネルプラン

2チャンネル以上を同時に運用する場合は、同一グループ内のチャンネルを選択してください。

周波数 (MHz)	チャンネル	グループ		
		A	B	C
806.125	4		4	
806.375	1	1		
807.625	2	2		
808.000	5		5	
808.250	7			7
809.375	6		6	
809.500	3	3		
809.625	8			8

※記載されていない帯域は、SVX Wirelessでは選択できません。

■ アクセサリー

- マイクホルダー
- **WA371**
3,672円 (税抜3,400円)



■ SVX4/SVX88受信機リアパネル

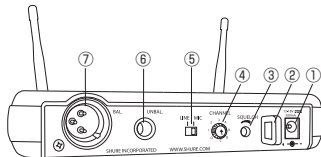

- ①電源入力コネクタ
- ②コードループタイ
- ③スケルチ調整つまみ
- ④チャンネル選択つまみ
- ⑤出力レベル切替スイッチ
- ⑥ハイインピーダンス・アンバランス出力コネクタ (フォンジャック)
- ⑦ロー・インピーダンス・バランス出力コネクタ (XLR3ピン、オス)

■ 単品モデル

ボディーバック型送信機

SVX1

オープンプライス

付属品: 単3形アルカリ乾電池×2、チャンネル切替ツール

ハンドヘルド型送信機 (PG58マイクヘッド)

SVX2/PG58

オープンプライス

付属品: マイクホルダー、単3形アルカリ乾電池×2、チャンネル切替ツール

ハンドヘルド型送信機 (PG28マイクヘッド)

SVX2/PG28

オープンプライス

付属品: マイクホルダー、単3形アルカリ乾電池×2、チャンネル切替ツール

シングルチャンネル受信機

SVX4

オープンプライス

付属品: ACアダプター、チャンネルシール

デュアルチャンネル受信機

SVX88

オープンプライス

付属品: ACアダプター、チャンネルシール



ラックマウントキット

■ **WASRM**

4,968円 (税抜4,600円)

1Uのスペースに2台までのシングルチャンネル受信機をラックマウントするために使用。

- 構成品: シングルラックマウント金具、受信機固定パーツ×4、ねじ一式
- 対応製品: SVX4
- 備考: 前面にあるアンテナのためラックマウント面から2cmほど前に突出。

ラックマウントキット

■ **WADRM**

4,968円 (税抜4,600円)

1Uのスペースに1台のデュアルチャンネル受信機をラックマウントするために使用。

- 構成品: デュアルラックマウント金具、受信機固定パーツ×2、ねじ一式
- 対応製品: SVX88
- 備考: 前面にあるアンテナのためラックマウント面から2cmほど前に突出。



Microflex® Wireless

1.9GHz帯域 (DECT方式)
(1893~1905MHz)

ハンドヘルド、ボディーバック、バウンダリーなどの多彩なマイクロホン送信機を用意した、DECT方式による1.9GHz帯域で運用するワイヤレスシステム。
Danteネットワーク、専用のコントロールソフトウェアで、先進のデジタル会議システムを構築可能。

1.9GHz
DECT
方式

周波数
自動検索
機能

チャンネル
自動
割り当て

Microflex® Wireless システム構成図

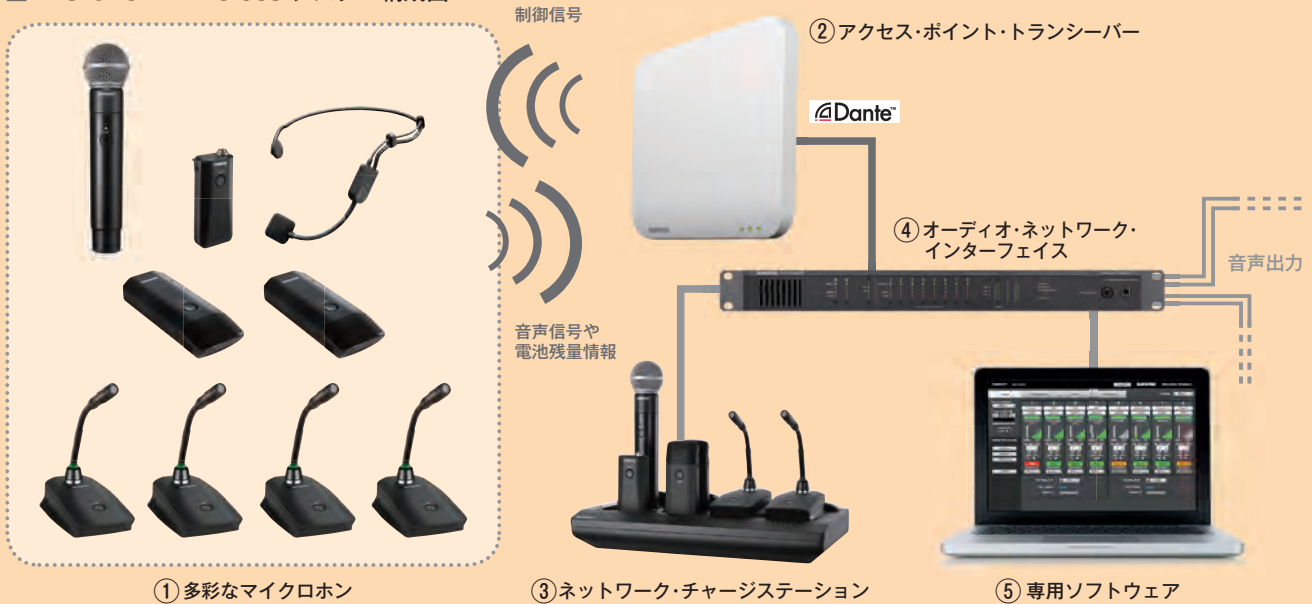

① 多様な会議システムに対応する多彩なマイクロホン

- ハンドヘルド型、ボディーバック型、グースネックベース型、バウンダリー型の送信機を用意し、会議システムに合わせて柔軟に選択可能。
- ボディーバック型、グースネックベース型、バウンダリー型送信機にはヘッドホン端子を搭載し、通訳チャンネルや会議進行のキュー等のリターン信号を受信可能。
- ハンドヘルド型には世界的に定評あるSM58マイクヘッドに加え、インタビュー用に開発されたVP68マイクヘッドなど4タイプを用意。

② 信号の送受信を行うアクセス・ポイント・トランシーバー

- コードレスホンやPHSで運用されている免許不要の1.9GHz帯域をDECT方式で運用し、高音質を安定的に運用。
- 電波の状況を常時スキャンし、電波が不安定になる場合は自動で運用周波数を切り替え。
- 信号の受信にはアクセスポイント・トランシーバーMXWAPT8 (8チャンネル)、MXWAPT4 (4チャンネル)、MXWAPT2 (2チャンネル)を使用。
- 極めて秘匿性の高いAES-256bitの暗号化処理を行い、盗聴の恐れが少ないワイヤレス運用が可能。

③ 電源やリンク設定をネットワークで管理するネットワーク・チャージステーション

- 最大8台を同時に充電可能なMXWNCS8-J、最大4台を同時に充電可能なMXWNCS4-Jと最大2台同時に充電可能なMXWNCS2-Jの3モデルを用意。
- 送信機を2時間でフル充電可能。
- CAT5eケーブルでネットワークに接続することで、充電機能だけでなく、充電状況やバッテリー情報などのモニタリング、接続した送信機の自動リンクを実行可能。

④ 会議システム全体を統合するオーディオ・ネットワーク・インターフェイス

- 4アナログ出力のMXWAN14-Jと、8アナログ出力のMXWAN18-Jの2モデルを用意。
- Danteネットワークに対応し、イーサネットケーブル1本で会議システム全体の音声を送るシンプルなワイヤリングを実現。
- 4ポートギガビットスイッチを搭載し、柔軟なポート構成が可能。
- アクセスポイント・トランシーバーMXWAPTへはPoEで接続できるため、別途電源は不要。
- リターン信号用にMXWAN14-Jには1系統、MXWAN18-Jには2系統のユーロブロック端子を用意。

⑤ 全設定の制御とモニタリングを実行する専用ソフトウェア

- ブラウザベースの制御ソフトウェア。電波状況のスキャンを行い、運用可能なチャンネル数を提示。
- 接続した全送信機のバッテリー状況のモニタリングが可能。
- マイクゲインやフィルター調整、電源のON/OFF、ミュートなどの個別/一括制御を実行。



スペクトラムスキャン画面



プリファレンス画面

⑥ ハイデンシティーモードで最大80chの運用が可能

- ファームウェアをバージョン5.xにアップデートすれば、ハイデンシティーモードの運用が可能。PHSなどが混在することで運用可能チャンネル数が少なくなっていた施設でも約2倍のチャンネルを使うことが可能となり、電波状況の厳しい環境や多チャンネルを必要とする環境でも快適な運用を可能にします。
- ※ハイデンシティーモード
電圧をおさえた伝送を行うことで、同時運用チャンネル数を約2倍に増やす動作モード。伝送方式の変更によりバッテリー寿命も改善。

⑦ 音響設備管理ソフトウェア「SystemOn™」に対応

- IT管理者/AVエンジニアの作業効率を向上
- 同一サブネット上にあるShureデバイスをIPアドレスで自動的に識別
- 他のサブネット上にあるデバイスは手動で追加可能
- ワイヤレスシステムのステータスおよびデバイス特性を一覧表示し、イベント履歴を収集
- オーディオゲイン、ミュート、デバイスIDの遠隔地からコントロール/管理
- Microflex® Wireless送信機のリモートリンクを遠隔地からコントロール/管理

(詳細→P.67)

Microflex® Wireless

ハンドヘルド型送信機

MXW2

1.9GHz帯域 (DECT方式)
(1893~1905MHz)

MXW2/SM58-Z12	108,000円 (税抜100,000円)
MXW2/SM86-Z12	118,800円 (税抜110,000円)
MXW2/BETA58-Z12	118,800円 (税抜110,000円)
MXW2/VP68-Z12	129,600円 (税抜120,000円)

明瞭度の高いデジタル音質で、会議システムをサポート。

■音質に定評あるShureのワイヤード・マイクロホンから選ばれた4種類のマイクヘッドをラインナップ。用途に応じて簡単に交換が可能。(P.90参照)

- ・ダイナミック型: BETA 58A, SM58
- ・コンデンサー型: SM86, VP68

- 高い耐久性を保持しながらも扱いやすい軽量のボディを実現。
- 送信アンテナを2系統本体内部に搭載しているため、どこを握っても安定した信号の送受信が可能。
- 信号の送受信を行っているため、専用のソフトウェアからリアルタイムに設定の変更が可能。
- 未使用時に充電電池の消費を抑制するスタンバイモードを搭載。
- 受信機から離れすぎて、電波を安定的に受信できない可能性が発生すると、アラートで警告。
- ネットワーク・チャージステーションにMXW2をドッキングし、「Link」ボタンを押すだけでリンク設定を完了。
- AES-256bit暗号化処理による極めて秘匿性の高いワイヤレス運用。
- 専用のリチウムイオン充電電池で動作。最大15時間の長時間駆動が可能で、充電はネットワーク・チャージステーションにドッキング後、約3時間でフル充電が可能。
- USBからの給電に対応。USB給電を行えば電源ON状態を常時維持可能。



MXW2/SM58 MXW2/SM86 MXW2/BETA58 MXW2/VP68

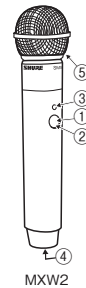

■各部の名称

- ①電源スイッチ
- ②ミュート/アクティブスイッチ
- ③ステータスLED
- ④充電コネクタ
- ⑤マイクヘッド

■仕様

システム性能

- 到達距離:30m ●レイテンシー:18ms(定格) ●周波数特性:50Hz~20kHz, +1/-3dB
- ※システム全体の帯域幅はマイクヘッドにより変動。

- 送信周波数:1893~1905MHzの1チャンネル ●電波形式:F1D, F1E ●送信出力:1/3/8/16mW ●アンテナ形式:内蔵特殊ダイバーシティ ●最大入力レベル:-9dBV(マイクゲイン@-16dB)※マイクヘッドにより変動 ●ゲイン調整範囲:-25~+15dB(1dBステップ) ●電源:専用リチウムイオン充電電池 ●電池寿命:最大15時間 ※使用環境により異なる ●寸法・質量(充電電池含む):MXW2/SM58 最大径51×全長226mm, 232g MXW2/SM86 最大径49×222mm, 286g MXW2/BETA58 最大径53×226mm, 281g MXW2/VP68 最大径49×222mm, 286g ●付属品:マイクホルダー、3/8インチ→5/8インチ変換ねじ

■オプション

■交換用マイクヘッド

(P.90参照)

ボディバック型送信機

MXW1

1.9GHz帯域 (DECT方式)
(1893~1905MHz)

MXW1/O-Z12	102,600円 (税抜95,000円)
------------	----------------------

無指向性マイクロホンを本体に内蔵し、単体でもワイヤレスマイクロホンとして使用可能なボディバック型送信機。

- 軽量・コンパクトで目立ちにくいデザイン。
- 無指向性マイクロホンを内蔵し、インタビューの收音などにも単体で使用可能。
- ヘッドフォン/ラベリアなど多彩なマイクロホンを用意。
- ヘッドホン出力を搭載し、通話チャンネルなどのリターン信号を受信可能。
- 信号の送受信を行っているため、専用のソフトウェアからリアルタイムに設定の変更が可能。
- 未使用時に充電電池の消費を抑制するスタンバイモードを搭載。
- 受信機から離れすぎて、電波を安定的に受信できない可能性が発生すると、アラートで警告。
- ネットワーク・チャージステーションにMXW1をドッキングし、「Link」ボタンを押すだけでリンク設定を完了。
- AES-256bit暗号化処理による極めて秘匿性の高いワイヤレス運用。
- 専用のリチウムイオン充電電池で動作。最大9時間の長時間駆動が可能で、充電はネットワーク・チャージステーションにドッキング後、約2時間でフル充電が可能。
- USBからの給電に対応。USB給電を行えば電源ON状態を常時維持可能。

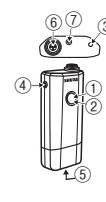

MXW1

■各部の名称

- ①電源スイッチ
- ②ミュート/アクティブスイッチ
- ③ステータスLED
- ④イヤホンジャック
- ⑤充電コネクタ
- ⑥入力コネクタ(TA4M)
- ⑦内蔵マイクロホン

■仕様

システム性能

- 到達距離:30m ●レイテンシー:18ms(定格) ●周波数特性:50Hz~20kHz, +1/-3dB
- ※システム全体の帯域幅はマイクヘッドにより変動。

- 送信周波数:1893~1905MHzの1チャンネル ●電波形式:F1D, F1E ●送信出力:1/5/8/16mW ●アンテナ形式:内蔵特殊ダイバーシティ ●最大入力レベル:-9dBV(マイクゲイン@-16dB)※マイクヘッドにより変動 ●ゲイン調整範囲:-25~+15dB(1dBステップ) ●ヘッドホン出力:ステレオミニ(デュアルモノ) ●内蔵マイクロホン:無指向性 ●電源:専用リチウムイオン充電電池 ●電池寿命:最大9時間 ※使用環境により異なる ●寸法・質量:幅45×高99×奥行22mm, 85g(充電電池含む) ●付属品:ネックストラップ

■オプション

■ボディバック型送信機用マイクロホン

(P.86~89参照)

■ボディバック型送信機用ミュートスイッチ

(P.89参照)

■ボディバック型送信機用接続ケーブル

(P.89参照)

ボディバック型送信機用入力コネクタ-ロック金具

WA340	3,888円 (税抜3,600円)
-------	-------------------

- 接続ケーブルの脱落を防止するロック金具。



Microflex® Wireless

バウンダリー型送信機

MXW6

1.9GHz帯域 (DECT方式)
(1893~1905MHz)

MXW6/O-Z12 (無指向性) 118,800円 (税抜110,000円)

MXW6/C-Z12 (カーディオイド) 118,800円 (税抜110,000円)

ワイヤレスのため、柔軟なレイアウトが可能な
バウンダリー型送信機。

- 無指向性とカーディオイドの2モデルを用意し、収音環境に合わせて選択可能。
- ヘッドホン出力を搭載し、通訳チャンネルなどのリターン信号を受信可能。
- 信号の送受信を行っているため、専用のソフトウェアからリアルタイムに設定の変更が可能。
- 未使用時に充電電池の消費を抑制するスタンバイモードを搭載。
- 受信機から離れすぎで、電波を安定的に受信できない可能性が発生すると、アラートで警告。
- ネットワーク・チャージステーションにMXW6をドッキングし、「Link」ボタンを押すだけでリンク設定を完了。
- AES-256bit暗号化処理による極めて秘匿性の高いワイヤレス運用。
- 専用のリチウムイオン充電電池で動作。最大9時間の長時間駆動が可能で、充電はネットワーク・チャージステーションにドッキング後、約2時間でフル充電が可能。
- USBからの給電に対応。USB給電を行えば電源ON状態を常時維持可能。
- 電池残量が30分以下になるとローバッテリーLEDが点灯。

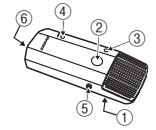

■ 各部の名称

- ①電源スイッチ
- ②ミュート/アクティブスイッチ
- ③ステータスLED
- ④ローバッテリーLED
- ⑤イヤホンジャック
- ⑥充電コネクター

■ 仕様

システム性能

- 到達距離:30m ●レイテンシー:18ms(定格) ●周波数特性:50Hz~20kHz、+1/-3dB
- ※システム全体の帯域幅はマイクヘッドにより変動。

- 指向特性:無指向性(MXW6/O)、カーディオイド(MXW6/C) ●送信周波数:1893~1905MHzの1チャンネル ●電波形式:F1D、F1E ●送信出力:1/3/8/16mW ●アンテナ形式:内蔵特殊ダイバーシティ ●最大入力レベル:-9dBV (マイクゲイン@-16dB) ※マイクヘッドにより変動 ●ゲイン調整範囲:-25~+15dB (1dBステップ) ●ヘッドホン出力:ステレオミニ(デュアルモノ) ●電源:専用リチウムイオン充電電池 ●電池寿命:最大9時間 ※使用環境により異なる ●寸法・質量:幅44×高114×奥行23mm、108g(充電電池含む)

グースネックベース型送信機

MXW8

1.9GHz帯域 (DECT方式)
(1893~1905MHz)

MXW8-Z12 102,600円 (税抜95,000円)

多彩なMXグースネック・マイクロホンを装着可能な送信機。

- グースネック・マイクロホンは既存のMX415/MX410/MX405から選択できるため、指向特性やLEDインジケータの有無など、幅広い選択が可能。(P.32参照)
- 電源スイッチを奥まった形で搭載しているため、不用意な電源OFFを防止。
- ヘッドホン出力を搭載し、通訳チャンネルなどのリターン信号を受信可能。
- 信号の送受信を行っているため、専用のソフトウェアからリアルタイムに設定の変更が可能。
- 未使用時に充電電池の消費を抑制するスタンバイモードを搭載。
- 受信機から離れすぎで、電波を安定的に受信できない可能性が発生すると、アラートで警告。
- ネットワーク・チャージステーションにMXW8をドッキングし、「Link」ボタンを押すだけでリンク設定を完了。
- AES-256bit暗号化処理による極めて秘匿性の高いワイヤレス運用。
- 専用のリチウムイオン充電電池で動作。最大9時間の長時間駆動が可能で、充電はネットワーク・チャージステーションにドッキング後、約2時間でフル充電が可能。
- USBからの給電に対応。USB給電を行えば電源ON状態を常時維持可能。
- 電池残量が30分以下になるとローバッテリーLEDが点灯。

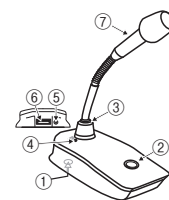

■ 各部の名称

- ①電源スイッチ
- ②ミュート/アクティブスイッチ
- ③ステータスLED
- ④ローバッテリーLED
- ⑤イヤホンジャック
- ⑥充電コネクター
- ⑦グースネックマイク(別売)

■ 仕様

システム性能

- 到達距離:30m ●レイテンシー:18ms(定格) ●周波数特性:50Hz~20kHz、+1/-3dB
- ※システム全体の帯域幅はマイクヘッドにより変動。

- 送信周波数:1893~1905MHzの1チャンネル ●電波形式:F1D、F1E ●送信出力:1/3/8/16mW ●アンテナ形式:内蔵特殊ダイバーシティ ●最大入力レベル:-9dBV (マイクゲイン@-16dB) ※マイクヘッドにより変動 ●ゲイン調整範囲:-25~+15dB (1dBステップ) ●ヘッドホン出力:ステレオミニ(デュアルモノ) ●電源:専用リチウムイオン充電電池 ●電池寿命:最大9時間 ※使用環境により異なる ●寸法・質量:幅71×高36×奥行124mm、193g(充電電池含む)

■ オプション

■ グースネック・マイクロホン

(P.32参照)

Shure
Shure/DIS
BRYSTON
CALREC
CAMCO
CODA AUDIO
DIGICO
DK-Technologies
DPA Microphones
Geten
HIBINO
MUTEC
TRIAD-ORBIT
TUBE-TECH
TVONE

アクセスポイント・トランシーバー

MXWAPT

1.9GHz帯域 (DECT方式)
(1893~1905MHz)

MXWAPT8-Z12 (8チャンネルモデル)	636,120円 (税抜589,000円)
MXWAPT4-Z12 (4チャンネルモデル)	482,760円 (税抜447,000円)
MXWAPT2-Z12 (2チャンネルモデル)	240,840円 (税抜223,000円)

ワイヤレス信号の受信と制御信号の送信を行う
アクセスポイント・トランシーバー。

- 薄型で部屋のデザインを邪魔しないシンプルな筐体を採用。塗装は部屋に合わせて塗装が可能。
- 壁面/天井取付用のマウンティングプレートを同梱。電源はPoEで供給されるため、シンプルなワイヤリングが可能。
- 信号の送受信を行っているため、専用のソフトウェアからリアルタイムに送信機設定の変更が可能。
- 空間のスキャンを常時行い、電波が不安定になったら送信機側の運用周波数を安定した周波数に自動で切り替え。
- 受信した信号は低レイテンシーかつ高品位なDanteデジタルオーディオでオーディオ・ネットワーク・インターフェイスMXWANIに伝送。Danteオーディオのため、CAT5eケーブル1本によるシンプルなワイヤリングを実現。
- AES-256bit暗号化処理による極めて秘匿性の高いワイヤレス運用。
- 電源、ワイヤレス接続状況、ネットワーク状況を視認可能なLEDインジケータを搭載。



仕様

- 受信チャンネル数: 8ch (MXWAPT8)、4ch (MXWAPT4)、2ch (MXWAPT2)
- ネットワーク・インターフェイス: RJ-45 (ギガビットイーサネット、Danteデジタルオーディオ)
- アンテナ形式: 内蔵特殊ダイバーシティ、円形指向特性
- 電源: Power over EtherNet (PoE)、6.5W
- 寸法・質量: 幅170×高170×奥行24mm、930g (MXWAPT2/4)、941g (MXWAPT8)、68g (マウンティングプレート)
- 付属品: USBメモリー、取付金具一式、塗装用カバー

オーディオ・ネットワーク・インターフェイス

MXWANI

1.9GHz帯域 (DECT方式)
(1893~1905MHz)

MXWANI8-J (8チャンネルモデル)	259,200円 (税抜240,000円)
MXWANI4-J (4チャンネルモデル)	216,000円 (税抜200,000円)

Microflex® Wirelessシステムのシステム管理と出力を行う
オーディオ・ネットワーク・インターフェイス。

- 運用するチャンネル数に合わせて8チャンネルと4チャンネルの2モデルを用意。出力はアナログ出力。
- 通訳チャンネルなどのリターン信号用としてMXWANI4-Jは1系統、MXWANI8-Jは2系統のリターン入力を装備。
- ネットワーク・チャージステーションやPC、サードパーティ製の制御機器等を接続する4系統のギガビットイーサネットポートを搭載。
- イーサネットポート1はアクセスポイント・トランシーバーMXWAPTに電力を供給できるPoE機能を搭載。
- 前面パネルではミュート/ソロチャンネルモニタリングに加え、各チャンネルの入出力レベル調整が可能。
- ブラウザベースのソフトウェアを採用しているため、Windows PC、Macからシステムの管理が可能。
- Danteデジタルオーディオを採用し、各送信機からの信号を劣化なく、他のDante対応機器まで伝送可能。
- ヘッドホン出力を搭載し、各チャンネルのソロ信号を聴取可能。
- タッチパネル式の外部コントローラーとして定評あるAMX、Crestronからの制御に対応。

8チャンネルモデル



4チャンネルモデル



仕様

- 入力チャンネル数: 8ch (MXWANI8-J)、4ch (MXWANI4-J)
- ダイナミックレンジ: 113dB (アナログ-Dante、Aウェイト)
- THD: 0.05%以下
- 音声出力形式 / アクティブバランス (ユーロブロック) インピーダンス / 310Ω
- 音声入力形式 / アクティブバランス (ユーロブロック) インピーダンス / 10.6kΩ
- デジタル処理: サンプリングレート / 24bit、48kHz レイテンシー / 0.21ms (アナログ-Dante)
- 使用電源: AC100V、50/60Hz
- 寸法・質量: 幅483×高44×奥行366mm、3.1kg (MXWANI4-J)、3.2kg (MXWANI8-J)
- 付属品: ユーロブロックコネクタ一式、電源ケーブル

ネットワーク・チャージステーション

MXWNCS



MXWNCS8-J (8ポートモデル)	336,960円 (税抜312,000円)
MXWNCS4-J (4ポートモデル)	261,360円 (税抜242,000円)
MXWNCS2-J (2ポートモデル)	104,760円 (税抜97,000円)

Microflex® Wireless送信機の充電に加え、ネットワーク経由で
リンク設定、充電管理を行うチャージステーション。

- Microflex® Wireless送信機を8台同時に充電可能なMXWNCS8-Jと4台同時に充電可能なMXWNCS4-J、2台同時に充電可能なMXWNCS2-Jの3モデルを用意。
- 各送信機は約2時間でフル充電が可能 (MXW2は約3時間)。充電状況を視認できる5セグメントのLEDインジケータも装備。
- ネットワーク経由でPC上から時分単位での充電状況のモニタリングが可能。
- 送信機を本機にドッキングし、「Link」ボタンを押すだけでアクセスポイント・トランシーバーMXWAPTとのリンクを構築可能。

- 充電電池を長期間安全に使用できるよう、過充電防止機能を搭載。
 - 使用電源: DC15V、付属の電源アダプター: AC100V、50/60Hz
 - 寸法・質量: MXWNCS2-J / 幅102×高48×奥行154mm、0.8kg、MXWNCS4-J / 幅191×高68×奥行184mm、1.7kg、MXWNCS8-J / 幅343×高68×奥行184mm、2.9kg
 - 付属品: ACアダプター、取付プレート (MXWNCS2-Jのみ)
- ※MXWNCS2-Jは、MXW8-Z12の充電はできません。



8ポートモデル



4ポートモデル



2ポートモデル

ボディーバック型送信機用マイクロホン

イヤークセット

WBH54

62,640円 (税抜58,000円)

WBH54B (黒)
WBH54T (ベージュ)

エレクトレットコンデンサー型 **ライブ**

スーパーカーディオイドで狙った音を確実に収録するBETA 54のワイヤレスモデル。

ワイヤレス用にベージュを新たに用意。

- 確実にフィットするユニークな形状と約38gの軽量設計により、快適な装着感を実現。マイクロホンブームは左右どちらにも取り付け可能。
- バックグラウンドノイズを低減するスーパーカーディオイドの指向特性。コンサート、ミュージカル、放送、イベント等様々なシーンで活躍。

仕様 WBH54

指向特性	スーパーカーディオイド
周波数特性	50Hz~20kHz
最大音圧レベル	144dB SPL
コネクター	TA4F
質量	38g
ケーブル長	1.5m
付属品	ウインドスクリーン×2、ハイブーストEQキャップ、スワイベルクリップ、予備ブームホルダー、キャリングケース



ポラーパターンや周波数特性はワイヤードモデルBETA 54(P.14)参照

イヤークセット

WBH53

62,640円 (税抜58,000円)

WBH53B (黒)
WBH53T (ベージュ)

エレクトレットコンデンサー型 **スピーチ** **プレゼンテーション**

低い周波数の音までも正確に収録するBETA 53のワイヤレスモデル。

ワイヤレス用にベージュを新たに用意。

- 軽量、小型化を追求し、今までにない快適な装着感を実現。マイクロホンブームは左右どちらにも取り付け可能。
- 無指向でアナウンス等に最適。マイクヘッドが小さいのでミュージカルなどマイクロホンを目立たせたくないシーンにも活躍。

仕様 WBH53

指向特性	無指向性
周波数特性	20Hz~20kHz
最大音圧レベル	142dB SPL
コネクター	TA4F
質量	35.4g
ケーブル長	1.5m
付属品	ウインドスクリーン×2、ハイブーストEQキャップ、マイルドブーストEQキャップ×2、スワイベルクリップ、予備ブームホルダー、キャリングケース



ポラーパターンや周波数特性はワイヤードモデルBETA 53(P.14)参照

イヤークセット

MX153

28,080円 (税抜26,000円)

MX153T/O-TQG (ベージュ)
MX153B/O-TQG (黒)
MX153C/O-TQG (茶)

エレクトレットコンデンサー型 **スピーチ** **プレゼンテーション**

ワイヤードとしても使用できる超小型のイヤークセットマイクロホン。

- 超小型のカートリッジを採用しており、露出を抑えたい場合に最適です。
- 超軽量、快適、フレキシブルデザインにより、安定した装着が可能。
- 近接効果のない極めて明瞭なスピーチを提供します。
- Shureワイヤレスボディーバック送信機に直接接続可能。XLR入力に接続するには、オプションのRK100PKプリアンプを使用します。
- CommShield®テクノロジーが、携帯電話やデジタルボディーバック型送信機による干渉から保護。

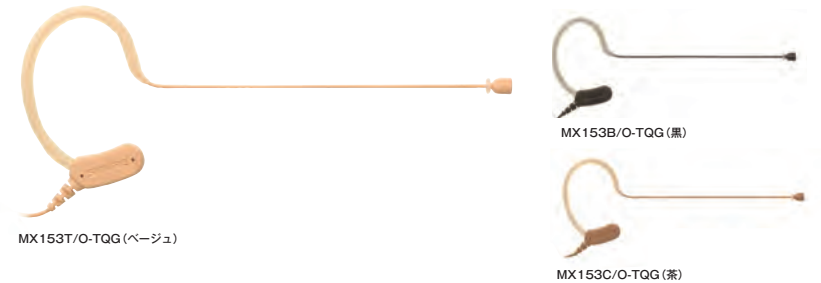

仕様 MX153

指向特性	無指向性
周波数特性	20Hz~20kHz
開回路感度	-41dBV/Pa (9mV)
最大音圧レベル	107dB SPL (2500Ω負荷) 107dB SPL (1000Ω負荷)
S/N比	60dB
ダイナミックレンジ	73dB (2500Ω負荷) 73dB (1000Ω負荷)
電源	+5 V DC (130μA minimum)
コネクター	TQG/TA4Fコネクター
質量	19.8g
付属品	マイクポーチ、ウインドスクリーン×3、カラークリップ

インラインプリアンプ

■ RK100PK

29,160円 (税抜27,000円)

※ワイヤードマイクロホンのXLR入力に接続する際に使用します。

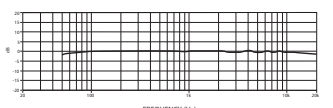

Shure
Shure/DIS
BRYSTON
CALREC
CAMCO
CODA AUDIO
DiGiCo
DK-Technologies
DPA Microphones
Geten
HIBINO
MUTEC
TRIAD-ORBIT
TUBE-TECH
ivONE

マイクロホンおよび接続ケーブルは全モデルのボディーパック型送信機に接続可能です。

ヘッドウォーン

SM35-TQG

21,600円 (税抜20,000円)

エレクトレットコンデンサー型 **ライブ**

快適なフィット感と高品位な音響性能を両立。

- 全帯域にわたって安定した周波数特性を実現。高い入力レベルと広範なダイナミックレンジを獲得し、細やかなニュアンスから躍動感溢れるサウンドまで忠実に收音。
- 高いフィット性能により、動きの激しいパフォーマンスにも対応。
- 単品モデルの他、BLX® Wirelessのパッケージモデルも用意(P.78~79参照)。

仕様 SM35-TQG

指向特性	カーディオイド
周波数特性	40Hz~20kHz
最大音圧レベル	153dB SPL
コネクター	TA4F
質量	72g
ケーブル長	1.1m
付属品	ケーブルクリップ、ウインドスクリーン×2



ポラーパターンと周波数特性はワイヤードモデルSM35-XLR(P.15)参照

ヘッドウォーン

SM31FH-TQG

21,600円 (税抜20,000円)

エレクトレットコンデンサー型 **フィットネス**

優れた耐汗性能を獲得し、耐久性を高めたフィットネス向けモデル。

- カートリッジ部の耐汗性を向上し、汗によるマイクエレメントのダメージを軽減。
- 最大145dBの広範な入力レベルに対応し、幅広い音圧レベルも明瞭に收音。
- フィット性能を高め、激しい動きでも快適な装着感を獲得。
- 単品モデルの他、BLX® Wirelessのパッケージモデルも用意(P.78~79参照)。

仕様 SM31FH-TQG

指向特性	カーディオイド
周波数特性	45Hz~20kHz
最大音圧レベル	145dB SPL
コネクター	TA4F
質量	60g
ケーブル長	1.1m
付属品	ケーブルクリップ、ウインドスクリーン×2

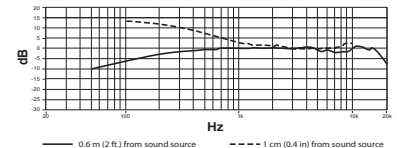
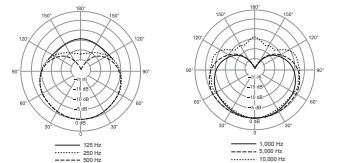

ヘッドウォーン

PGA31-TQG

オープンプライス

エレクトレットコンデンサー型 **ライブ**

コストパフォーマンスに優れた高品位ヘッドウォーン。

- 60Hz~20kHzの広範な周波数特性と高い入力レベルを獲得し、幅広い信号レベルを明瞭度高く收音。
- 従来モデルからさらに耐久性能を見直すことで、激しいパフォーマンスにも十分に対応。
- 単品モデルの他、SVX Wirelessのパッケージモデルも用意(P.80~81参照)。

仕様 PGA31-TQG

指向特性	カーディオイド
周波数特性	60Hz~20kHz
最大音圧レベル	145dB SPL
コネクター	TA4F
質量	45g
ケーブル長	1.3m
付属品	ケーブルクリップ、ウインドスクリーン×2

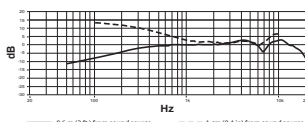

ヘッドウォーン

WH20TQG

19,440円 (税抜18,000円)

ダイナミック型 **スピーチ** **プレゼンテーション**

仕様 WH20TQG

指向特性	カーディオイド
周波数特性	50Hz~15kHz
コネクター	TA4F
質量	63g
ケーブル長	1.2m
付属品	ウインドスクリーン×2、ケーブルクリップ



ヘッドウォーン

WCM16

50,760円 (税抜47,000円)

エレクトレットコンデンサー型

スピーチ **プレゼンテーション**

仕様 WCM16

指向特性	ハイパーカーディオイド
周波数特性	50Hz~18kHz
最大音圧レベル	150dB SPL
コネクター	TA4F
質量	42g
ケーブル長	1.5m
付属品	ウインドスクリーン

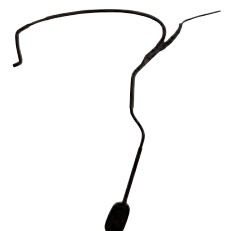

ボディーパック型送信機用マイクロホン

ラベリア

MX150

MX150B/O-TQG (無指向性) 41,040円 (税抜38,000円)
MX150B/C-TQG (カーディオイド) 43,200円 (税抜40,000円)

エレクトレットコンデンサー型 放送 スピーチ プレゼンテーション

妥協のない音質と優れたRF電磁波耐性。
MX150のワイヤレスモデル。

仕様	MX150B/O-TQG	MX150B/C-TQG
指向特性	無指向性	カーディオイド
周波数特性	20Hz~20kHz	
開回路感度	-46.5dBV/Pa (4.5mV)	-51.0 dBV/Pa (3.0mV)
最大音圧レベル	143.0dB SPL	147.5dB SPL
S/N比	60.0dB	57.5dB
ダイナミックレンジ	109.0dB SPL	111.0dB SPL
電源	5V DC (0.04~0.18mA)	
質量	21g	
ケーブル長	1.5m	
付属品	タイクリップ (RPM150TC)、ウインドスクリーン (RPM150WS)、マイクポーチ	



ポラーパターンや周波数特性は
ワイヤードモデルMX150 (P.17) 参照

ラベリア

WL183-X (無指向性) 22,680円 (税抜21,000円)

WL184-X (スーパーカーディオイド) 27,864円 (税抜25,800円)

WL185-X (カーディオイド) 25,920円 (税抜24,000円)

エレクトレットコンデンサー型 スピーチ プレゼンテーション

MX183-X/184-X/185-Xのワイヤレスモデル。

仕様	WL183-X	WL184-X	WL185-X
指向特性	無指向性	スーパーカーディオイド	カーディオイド
周波数特性	50Hz~17kHz		
最大音圧レベル	125dB SPL	129.5dB SPL	130.5dB SPL
コネクタ	TA4F		
寸法 (φ×長)	12×22mm (マイク部のみ)		
ケーブル長	1.2m		
付属品	ウインドスクリーン大・小各1、タイクリップ、マイクポーチ		



ポラーパターンや周波数特性は
ワイヤードモデルMX183-X/184-X/185-X (P.17) 参照

ラベリア

WL93-X 19,440円 (税抜18,000円)

エレクトレットコンデンサー型 演劇 プレゼンテーション 放送

ワイヤレス用にベージュや
ケーブル長のモデルも用意。
SM93-Xのワイヤレスモデル。

- 色がベージュのWL93T-Xも用意。
- ケーブル長1.8mのモデルも用意。
WL93-6(黒)、WL93-6T(ベージュ)
20,520円 (税抜19,000円)。



縫いつけ用ブラケット タイクリップ

仕様 WL93-X

指向特性	無指向性
周波数特性	50Hz~20kHz
最大音圧レベル	120dB SPL
コネクタ	TA4F
寸法 (W×H×D)	6×4×9mm (マイク部のみ)
質量	16g
ケーブル長	1.2m
色	黒
付属品	ウインドスクリーン、タイクリップ、縫いつけ用ブラケット、マイクポーチ

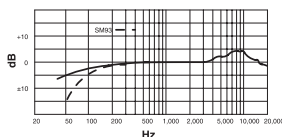

ラベリア

CVL-B/C-TQG 10,800円 (税抜10,000円)

エレクトレットコンデンサー型 スピーチ プレゼンテーション

高い耐久性と妥協のない
音質を実現した
ラベリア・マイクロホン。

- 50Hz~20kHzの広範囲周波数特性と最大139dBの入力レベルを獲得し、レンジの広い音圧も明確に收音。
- 耐久性を磨き上げ、過酷な屋外収録にも対応。
- 単品モデルの他、SVX Wirelessのパッケージモデルも用意 (P.80~81参照)。



仕様 CVL-B/C-TQG

指向特性	カーディオイド
周波数特性	50Hz~20kHz
最大音圧レベル	139dB SPL
コネクタ	TA4F
質量	25g
ケーブル長	1.3m
付属品	ケーブルクリップ、ウインドスクリーン×2

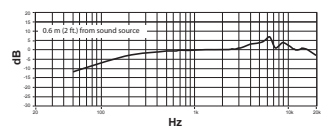

マイクロホンおよび接続ケーブルは全モデルのボディーバック型送信機に接続可能です。

楽器専用

WB98H/C-X

オープンプライス

エレクトレットコンデンサー型 金管楽器 木管楽器

管楽器の音色をクリアに収音する
BETA 98H/Cのワイヤレスモデル。

- 管楽器等にしっかりと固定し、集音できる楽器用小型マイクロホン。
- 高性能カートリッジが管楽器の繊細な音色をクリアに収音。弦楽器や打楽器にも対応。

仕様 WB98H/C-X

指向特性	カーディオイド
周波数特性	20Hz~20kHz
最大音圧レベル	143.5dB SPL
コネクタ	TA4F
寸法	マイクヘッドφ10mm
質量	65g (マイク部)
ケーブル長	1.6m
付属品	ウインドスクリーン×2、ケーブルホルダー、アングルプレース、マイクポーチ



■ 使用例



ポラーパターンや周波数特性は
ワイヤードモデルBETA 98H/C-X (P.26) 参照

楽器

PGA98H-TQG

オープンプライス

エレクトレットコンデンサー型 木管楽器 金管楽器

取り付けが簡単な管楽器用マイクロホン。

- 独自のマイクロホンカートリッジデザインで管楽器の音をクリアに再現。
- ホーンクランプ一体型で、管楽器へ素早く簡単に設置可能。グースネックで正確なポジショニングが可能。

仕様 PGA98H-TQG

指向特性	カーディオイド
周波数特性	60Hz~20kHz
コネクタ	TA4F
寸法 (マイクヘッド×グースネック長)	φ18×146mm
質量	210g
ケーブル長	1.5m
付属品	ウインドスクリーン、ポーチ
オプション	ウインドスクリーン (AP98WS)



ポラーパターンや周波数特性は
ワイヤードモデル PGA98H (P.26) 参照

■ その他のアクセサリ

接続ケーブル

■ WA302

4,320円 (税抜4,000円)

- ケーブル長: 0.76m
- コネクタ: TA4F (送信機側) → 標準プラグ



接続ケーブル

■ WA304

4,968円 (税抜4,600円)

- ケーブル長: 0.65m
- コネクタ: TA4F (送信機側) → L字型標準プラグ



接続ケーブル

■ WA310

6,264円 (税抜5,800円)

- ケーブル長: 1.2m
- コネクタ: TA4F (送信機側) → XLR3ピン、メス



リモートミュートスイッチ

■ WA360

14,040円 (税抜13,000円)

- 3種類の動作モードを切替可能。
- ON/OFFボタン、プッシュアウトスイッチ、カフボタン
- ケーブル長 (マイク側): 0.07m、送信機側: 0.83m
- 対応製品: ADX1Mを除く全てのボディーバック型送信機



ミュートスイッチ

■ WA661

59,400円 (税抜55,000円)

- TA4Fコネクタ付マイクロホンに対応
- ケーブル長: 56cm
- 対応製品: ADX1Mを除く全てのボディーバック型送信機



ミュートスイッチ

■ WA662

59,400円 (税抜55,000円)

- 2台用
- TA4Fコネクタ付マイクロホンに対応
- ケーブル長: 56cm
- 対応製品: ADX1Mを除く全てのボディーバック型送信機



コネクタ

■ WA330

3,672円 (税抜3,400円)

TA4Fコネクタ



ハンドヘルド型送信機用マイクヘッド

※BLX® Wireless、SVX Wirelessを除くすべてのシリーズに対応しています。

※掲載しているマイクヘッドは、Shure製ハンドヘルド型送信機の専用アクセサリです。ご注文時に、交換を行うハンドヘルド型送信機の製品名、シリアル番号の提示が必要です。

■KSM9/KSM9HSマイクヘッド



RPW189/RPW180/RPW184
196,560円(税抜182,000円)

- コンデンサー型(デュアル・ダイアフラム)
- カーディオイド/スーパーカーディオイド切り替え
- RPW189:ニッケル、RPW180:シャンパンゴールド、RPW184:黒

■KSM8マイクヘッド



RPW170/RPW174
129,600円(税抜120,000円)

- ダイナミック型(Dualdyne®カートリッジ)
- カーディオイド
- RPW170:ニッケル、RPW174:黒

■BETA 58Aマイクヘッド



RPW118
43,200円
(税抜40,000円)

- ダイナミック型
- スーパーカーディオイド

■BETA 87Aマイクヘッド



RPW120
91,800円
(税抜85,000円)

- コンデンサー型
- スーパーカーディオイド

■BETA 87Cマイクヘッド



RPW122
91,800円
(税抜85,000円)

- コンデンサー型
- カーディオイド

RPW188/RPW182/RPW186

196,560円(税抜182,000円)

- コンデンサー型(デュアル・ダイアフラム)
- サブカーディオイド/ハイパーカーディオイド切り替え
- RPW188:ニッケル、RPW182:シャンパンゴールド、RPW186:黒

■SM58マイクヘッド



RPW112
36,720円
(税抜34,000円)

- ダイナミック型
- カーディオイド

■SM87Aマイクヘッド



RPW116
48,600円
(税抜45,000円)

- コンデンサー型
- スーパーカーディオイド

■SM86マイクヘッド



RPW114
59,400円
(税抜55,000円)

- コンデンサー型
- カーディオイド

■PG58マイクヘッド



RPW110
24,840円
(税抜23,000円)

- ダイナミック型
- カーディオイド

■VP68マイクヘッド



RPW124
49,680円
(税抜46,000円)

- コンデンサー型
- 無指向性

■ハンドヘルド型送信機用 ミュートスイッチ・ユニット



UAMS
41,040円
(税抜38,000円)

- コンデンサー型
- マイクヘッドと送信機本体の間に挟み込む方式で、簡単に着脱可能。
- 色:シャンパンゴールド(/SL)、黒(/BK)

受信機用アクセサリ

■アンテナ関連製品

アンテナ関連製品は、BLX® Wireless (BLX4、BLX88)、SVX Wireless、Microflex® Wirelessでは使用できません。

アンテナ分配器

UA845UWB-J

259,200円(税抜240,000円)

- 最大5台の受信機を接続可能。
- RFのカスケード出力が可能。
- AC電源およびDC15V(2.5A)の電源供給が可能。
- 対応周波数帯域:新周波数帯域-B型(470-960MHz)、1.2GHz帯(1240-1260MHz)。
- 寸法・質量:幅483×高45×奥行295mm、3.3kg
- 付属品:ロック式DC電源コード(ULXD4用)×4、非ロック式DC電源コード(QLXD4、BLX4R用)×4、55センチBNCケーブル×10、180センチBNCケーブル×2、バルクヘッドアダプター×2、AC電源ケーブル(IEC)×1、AC電源カスケードケーブル(2台目のUA845UWBまたはUR4、ULXD4D、ULXD4Q受信機接続用)×1、ラックマウント金具キット一式
- 対応製品:AD4D、AD4Q、ULXD4、ULXD4D、ULXD4Q、QLXD4J、BLX4R



アンテナ分配器

UA844+SWB-J 新周波数帯域 B型 / UA844+Z16-J 1.2GHz帯域

120,960円(税抜112,000円)

- 最大5台の受信機を接続可能。
- RFのカスケード出力が可能。
- DC15V(2.5A)の電源供給が可能。
- 対応周波数帯域:
UA844+SWB-J:新周波数帯域-B型(470~952MHz)
UA844+Z16-J:1.2GHz帯(1240-1260MHz)
- 寸法・質量:幅483×高45×奥行172mm、1.6kg
- 付属品:PS45電源×1、ロック式DC電源コード(ULXD4、ULXP4用)×4、非ロック式DC電源コード(QLXD4、SLX4、BLX4R用)×4、55センチBNCケーブル×10、180センチBNCケーブル×2、バルクヘッドアダプター×2、ラックマウントキット一式
- 対応製品:AD4D、AD4Q、ULXD4、ULXD4D、ULXD4Q、QLXD4J、BLX4R

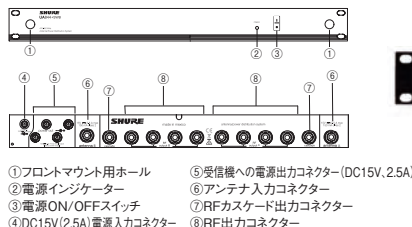

アクティブ指向性アンテナ

UA874

92,880円 (税抜86,000円)

UA874WB:新周波数帯域・B型(470~810MHz)
UA874Z16:1.2GHz帯(1240~1260MHz)

- 送信機のエリアを的確かつ高い感度で狙うことができるため、コンサート会場やスタジアムなどの広い会場に最適。
- +12dB、+6dB、0dB、-6dBの4段階のゲインを設定可能。
- 天井、壁、マイクスタンドへの取付が可能。
- RFオーバーロードLEDを搭載。
- 電源:DC12V(接続元の受信機や分配器から供給)、0.68W
- 寸法・質量:幅359×高316×奥行36mm、317g
- 対応製品:AD4D、AD4Q、AXT400J-J、AXT600J、ULXD4、ULXD4D、ULXD4Q、QLXD4J、BLX4R
- ※QLXD4J、BLX4RでUA874WBを使用する場合は、インライン・パワーサプライ「UABIAS-T」を経路内に接続してください。



パッシブ無指向性アンテナ

UA860SWB

79,920円 (税抜74,000円)

- 全天候型のため、屋外でも使用可能。
- ケーブル長が7.6m以上の場合はアンテナ・ブースターUA834WBの使用を推奨。
- 対応周波数帯域:新周波数帯域・B型(470~810MHz)。
- 寸法・質量:φ39×高284mm、275g
- 付属品:スタンドアダプター、スレッドアダプター(5/8-3/8)、50Ω同軸ケーブル(60cm)、50Ω同軸ケーブル(7.6m)
- 対応製品:AD4D、AD4Q、AXT400J-J、AXT600J、ULXD4、QLXD4J、BLX4R



ヘリカル指向性アンテナ

HA-8089

140,400円 (税抜130,000円)

- 57°の範囲をカバー。軸上のアンテナゲインは14dBi。さらに、狙ったエリア以外の感度が低いためノイズは減少。
- 送信機のアンテナの角度に関わらず、一定の感度で受信可能。
- アンテナ分配器(UA845UWB-J、UA844+SWB-J)との併用も可能。
- 対応周波数帯域:新周波数帯域・B型(470~810MHz)。
- 寸法・質量:最大径350×全長330mm、1.7kg
- 対応製品:AD4D、AD4Q、AXT400J-J、AXT600J、BLX4R



壁/天井取付白アンテナ

UA864

73,440円 (税抜68,000円)

UA864L0:470~698MHz UA864A :650~952MHz(B型)
UA864HI :530~790MHz UA864Z16:1240~1260MHz(1.2GHz帯)

- 壁や天井に取り付けられるアンテナ。白の筐体は目立たず、会議室などの設置に最適。筐体は環境に合わせた塗装も可能。
- 送信機の距離やケーブルの長さにより、ゲイン設定可能。+10dB、0dB、-10dB、-20dBの4段階。ゲイン設定を表示するLED付。
- 最大100°までカバー可能(3dBビーム幅、環境に依存)。
- 寸法・質量:H176×W176×D51mm、487g
- 構成:白アンテナ、壁/天井取付金具一式
- 対応製品:AD4D、AD4Q、AXT400J-J、ULXD4、QLXD4J、BLX4R
- ※QLXD4J、BLX4RでUA864を使用する場合は、インライン・パワーサプライ「UABIAS-T」を経路内に接続してください。



リモート・マウント・アンテナキット

UA505

6,048円 (税抜5,600円)

- 壁面などにアンテナを取り付ける際に使用。
- 構成:ブラケット、ワッシャー、ナット、バルクヘッドアダプター
- 対応製品:AD4D、AD4Q、AXT400J-J、AXT600J、ULXD4、ULXD4D、ULXD4Q、QLXD4J、BLX4R

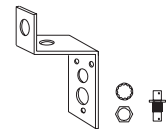

パッシブ・アンテナ分配キット

UA221

38,880円 (税抜36,000円)

UA221 :新周波数帯域・B型(470~810MHz)
UA221Z :1.2GHz帯(1240~1260MHz)

- 2本のアンテナで受信した信号を2台の受信機に分配。
- 構成:分配器×2、50Ω同軸ケーブル(60cm)×4、バルクヘッドアダプター×2、メス・メスコネクタ-接続アダプター×2
- 対応製品:AD4D、AD4Q、AXT400J-J、AXT600J、ULXD4、ULXD4D、ULXD4Q、QLXD4J、BLX4R



外部機器接続ケーブル

WA410

3,672円 (税抜3,400円)

- ケーブル長:1.8m
- コネクタ:標準プラグ(受信機側) →XLR3ピン、オス

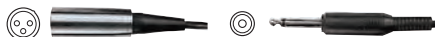

アンテナ・ブースター

UA834

46,440円 (税抜43,000円)

UA834WB:新周波数帯域・B型(470~810MHz)
UA834Z16:1.2GHz帯(1240~1260MHz)

- アンテナケーブルの引き回しによる損失を補償し、受信機から離れた場所へのアンテナの設置が可能。
- ゲインは、ケーブル長に応じて6dB(7.5m以下)または12dB(7.5m以上)を選択。
- 付属のマウンティングフランジ以外に、マイクスタンドへの取付も可能。
- 2台までの直列接続に対応。
- RFオーバーロードLEDを搭載。
- 構成:アンテナ・ブースター、マウンティング・フランジ
- 電源:DC12V(接続元の受信機や分配器から供給)、0.6~0.72W
- 寸法・質量:幅32×高67×奥行112mm、420g
- 構成:アンテナ・ブースター、マウンティング・フランジ
- 対応製品:AD4D、AD4Q、AXT400J-J、AXT600J、ULXD4、ULXD4D、ULXD4Q、BLX4R、QLXD4J
- ※QLXD4J、BLX4RでUA834WBを使用する場合は、インライン・パワーサプライ「UABIAS-T」を経路内に接続してください。



マウンティング・フランジ

パッシブ指向性アンテナ

PA805

81,000円 (税抜75,000円)

PA805SWB:新周波数帯域・B型(470~810MHz)
PA805Z :1.2GHz帯(1240~1260MHz)

- 軸上のアンテナゲインは6.5dBi。受信範囲はカーディオイド型で、100°の範囲内では感度が3dB向上。さらに、狙ったエリア以外の感度が低い。ノイズは減少。
- 天井、壁、マイクスタンドへの取付が可能。
- 寸法・質量:幅378×高334×奥行28mm、319g
- 対応製品:AD4D、AD4Q、AXT400J-J、AXT600J、ULXD4、ULXD4D、ULXD4Q、QLXD4J、BLX4R、P3T、P9T、P10T



インライン・パワーサプライ

UABIAS-T-J

18,360円 (税抜17,000円)

- BNC同軸ケーブルで12VDCのバイパス・パワーを供給。
- アクティブ指向性アンテナUA874やアンテナ・ブースターUA834、壁/天井取付白アンテナUA864と一緒に使用。UABIAS-T 1つで3つまでの電源供給が可能。
- アンテナとレシーバーの間は、RF信号によるバススルー。
- パワー・インジケータ-装備。
- 電源アダプター(PS21J)付属。
- 対応製品:UA874、UA834、UA864



1/2 波長アンテナ

UA8

1本 10,368円 (税抜9,600円)

- 運用する周波数帯域により製品名末尾に周波数帯域幅が表記されます。例)UA8-470-542(周波数帯域470MHz~542MHz対応モデル)
- ※運用する周波数帯域、製品に応じて適切に選択してください。

■対応表

型番	AD4	AXT400J	ULXD4	QLXD4	P10T	P9T	型番	AD4	AXT400J	ULXD4	QLXD4	P10T	P9T
UA8-470-530		G19				G6	UA8-596-714						
UA8-470-542			G50		G10J		UA8-606-810	B					
UA8-470-636	A						UA8-626-630					L6J	
UA8-500-560					G14		UA8-638-630		L20				L6
UA8-516-678		H18					UA8-670-742					L11J	
UA8-516-698			H50	H53			UA8-690-746						
UA8-554-626					J8J		UA8-740-814			AB	JB		
UA8-554-638			J51	J51			UA8-774-865						
UA8-578-638	J12					K1	UA8-1240-1260			Z16			



アンテナラックマウント金具

UA440 MKII

34,560円 (税抜32,000円)

- 4本までのアンテナを1Uのパネルに取付可能。
- 構成:アンテナ・ラックマウント金具、ラックマウントねじ×4、ワッシャー×4、バルクヘッドアダプター×2、50Ω同軸ケーブル(60cm)×4、バルクヘッドアダプター×4
- 対応製品:ULXD4、QLXD4J、BLX4R

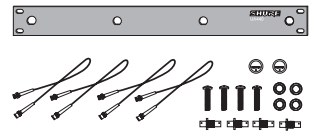

パッシブ・アンテナ混合キット

UA221C

38,880円 (税抜36,000円)

UA221C :新周波数帯域・B型(470~810MHz)
UA221ZC :1.2GHz帯(1240~1260MHz)

- 2本のアンテナで受信した信号を混合。
- 構成:分配器×2、50Ω同軸ケーブル(60cm)×4、バルクヘッドアダプター×2、メス・メスコネクタ-接続アダプター×2
- 対応製品:AD4D、AD4Q、AXT400J-J、AXT600J、ULXD4、ULXD4D、ULXD4Q、QLXD4J、BLX4R

50Ω同軸ケーブル

UA850

32,400円 (税抜30,000円)

- ケーブル長:1.5m ■コネクタ:BNC→BNC

UA825

17,280円 (税抜16,000円)

- ケーブル長:7.5m ■コネクタ:BNC→BNC

In-Ear Monitor Systems

Wireless

PSM1000 Transmitter P.094
Receiver P.095

PSM900 Transmitter P.096
Receiver P.097

PSM300 Transmitter P.098
Receiver P.099

Accessories P.100

Wired P.101



Wireless In-Ear Monitor Systems

ステージパフォーマンスのあらゆる可能性を広げる
Shureのワイヤレス インイヤー・モニターシステム。
音質、機能を磨きあげてモニター環境を向上させたテクノロジーは、
アーティストのパフォーマンスを支えます。

PSM1000 / PSM900 / PSM300 機能比較表

		PSM1000	PSM900	PSM300
新周波数帯域対応		○	○	○
B型専用モデル		×	×	○
送信機	チャンネル数	ステレオ2系統	ステレオ1系統	ステレオ1系統
	電源	内蔵(デジチェーン可能)	外付電源アダプター	外付電源アダプター
	ネットワーク対応	○	×	×
	ShurePlus™対応	○	×	×
受信機	アンテナ方式	ダイバーシティ	シングルアンテナ	シングルアンテナ
	電池方式	単3形アルカリ乾電池×2 or Shure専用リチウムイオン充電電池:SB900A×1※		
	スペクトラム・スキャン機能	○	×	×

※P3R-JBはSB900Aの使用不可。

■ 新周波数帯域に対応

Shureのワイヤレス インイヤー・モニターシステム“PSM1000”、“PSM900”、“PSM300”は、特定ラジオマイクの新周波数帯域に対応しています。

運用する地域によって利用可能な割り当てが異なるため、新周波数帯域を4分割し、それぞれに対応するモデルをご用意しています。運用する地域に適した製品をお求めください。

■ 安定した多チャンネル運用

増幅段の直線性を高めることで、相互変調歪み(IMD)の発生を劇的に低減し、他の追従を許さない圧倒的な多チャンネル運用を実現しています。PSM1000、PSM900、PSM300の併用やワイヤレスシステムAXTやUHF-Rとの併用も可能なので、多様なアプリケーションに対応できます。

■ 優れた音質

・ARC(Audio Reference Companding)

ARCは、音声レベルに応じて圧縮比率を変えて圧縮するShure独自の音声圧縮技術です。送受信の音質の悪化を防ぎ、原音に忠実な明瞭度のあるサウンドを実現。(P.44参照)



・デジタル・ステレオ・エンコーダー

送信機には極めて精度の高いフィルターを採用したデジタル・ステレオ・エンコーダーを搭載。ステレオ信号をワイヤレスで送信する際の、エンコードによる音質の劣化を最小限に抑制します。

■ 周波数自動検索機能

受信機には会場内の電波をモニターして空いているグループ/チャンネルを検出する「周波数自動検索機能」を装備。グループ検索を行えば、空いているチャンネルが一番多いグループを自動で検索します。

■ 「CueMode機能」「MixMode機能」

複数のアーティストが受信している信号を個別にモニターできる「CueMode機能」や最終的なモニターミックス調整を受信機側で行える「MixMode機能」など最良のインイヤー・モニター環境を整える機能を搭載しています。

PSM1000

帯域 (MHz)	470	500	600	700	714	800
送受信機 (モデル名帯)						
-G10J		470-542MHz				
-J8J			554-626MHz			
-L8J				626-698MHz		
-L11J					670-714MHz	

PSM900

帯域 (MHz)	470	500	600	700	714	800
送受信機 (モデル名帯)						
-G6		470-506MHz				
-G14			506-542MHz			
-K1				596-632MHz		
-L6					656-692MHz	

PSM300

帯域 (MHz)	470	500	600	700	714	800
送受信機 (モデル名帯)						
-L18				630-654MHz		
-M18					686-710MHz	
-JB						806-810MHz

・ Wireless Workbench® 6 (P.49参照)

専用ソフトウェア「Wireless Workbench® 6」を使用することでPCから各種設定が行えるため、大規模システムもシンプルかつ効率的に運用可能。



・ ShurePlus™ (P.49参照)

無償のiOSデバイス用アプリ「ShurePlus™」を使えば、iPhoneやiPadなどのiOSデバイスからRF/オーディオレベル、電池残量、周波数割り当て状況などの重要なパラメーターをモニタリング可能。
※PSM1000のみ対応。



PSM[®] 1000

新周波数帯域
(470~714MHz)

ダイバーシティアンテナを搭載し、音切れやノイズの少ない安定した運用を実現。
インイヤード・モニターシステムの最高峰モデル。

デュアルチャンネル送信機

P10T

1U 新周波数帯域
(470~714MHz)

P10T-XX ※末尾「-XX」は右表参照 712,800円 (税抜660,000円)

多チャンネル運用時でも
効果的な運用を実現。

- 高性能なデジタル・ステレオ・エンコーダーや特許取得の音声レベル圧縮技術「ARC」を採用し、ワイヤレスとは思えない優れた音質を実現。(P.44参照)
- 「周波数自動検索機能」や「赤外線リンク機能」により、素早いセットアップが可能。
- 電源を切らずに送信電波の出力をON/OFFできる「RF出力ON/OFFスイッチ」を装備。運用中の電波に影響を与えることなくセットアップが可能。
- iOSデバイスから遠隔でモニタリングできるアプリケーション「ShurePlus™」に対応。RFレベル、電池残量などの重要なパラメーターをiOSデバイスからモニタリング出来るだけでなく、課金によるロック解除を行うことで周波数割り当て、ゲインレベルの調整、ミュート、ロックなどのコントロールもiOSデバイス上から実現。
- バックライト付の反転液晶ディスプレイを搭載し、周波数、グループ、チャンネルなどの情報を視認性高く表示。視認性の高いLEDレベルメーターも装備。
- モニターに便利なヘッドホン出力端子を搭載。
- 誤操作を防ぐロック機能を装備。
- 入力感度(-10dBV/+4dBu)や送信出力(6mW/10mW)の切り替えが可能。
- MixMode時の他の送信機やモニタースピーカーへの出力に便利なループ出力端子を搭載。
- 付属のフロントマウントアンテナケーブルを使えば、アンテナを前面に設置することも可能。
- 電源を本体に内蔵。複数台で運用する場合はデジリーチェーンに接続することで電力を一括に供給可能。

■ P10Tの電波利用料に関して

P10Tは1台に2つの送信機を備えているため発売当初、無線局免許単位が2局扱いとなっておりました。しかし、平成26年7月、総務省の通知により、P10Tの無線局免許単位は1局として扱われることになりました。これは無線局免許手続規則第2条第9項の適用に基づく変更であり、1つの筐体に2つの送信装置を備えた容易に分離できない構造となっている特定ラジオマイクに適用されます。この変更により、P10Tの運用に必要な電波利用料が変更前に比べ、半分に抑えられます。

■ オプション (P.91、P.100参照)

アンテナ混合機
■PA421B-A
378,000円
(税抜350,000円)



アンテナ混合機
■PA411-J
178,200円 (税抜165,000円)
※P10Tと一緒に使用する際、DC電源供給はできません。

パッシブ指向性アンテナ
■PA805SWB
81,000円 (税抜75,000円)

アンテナ混合機
■PA821B-A
オープンブライス



※アンテナは別売りです。



末尾「-XX」を選択してください。

モデル名末尾	G10J	J8J	L8J	L11J
対応周波数	470~542MHz	554~626MHz	626~698MHz	670~714MHz

※新周波数帯域を使用する際は免許が必要です。

システム性能

電波形式	F8E
到達距離	約90m(10mW) ※見通しのよい屋外で使用した場合、使用環境によって異なる。
トーン信号周波数	19kHz(±0.3kHz)
周波数特性	38Hz~15kHz
ステレオセパレーション	60dB
SN比	90dB(Aウエイト)
THD	0.5%以下

デュアルチャンネル送信機

送信周波数	対応周波数帯域(上表参照)の使用可能チャンネルのうち任意の2チャンネル
空中線電力	6mW/10mW切替
アンテナ出力	コネクタ/BNC 実効インピーダンス/50Ω
音声入力	コネクタ
インピーダンス	XL R3ピン、メス(電子バランス)、 フォーンジャック(電子バランス) ※XL R3と標準プラグ対応の複合型端子
最大入力レベル	70.2kΩ +29.2dBu(+4dBu)、+12.2dBu(-10dBV)
ループ出力	フォーンジャック(電子バランス)
電源	AC100V、50/60Hz、50W
寸法・質量	幅483×高44×奥行343mm(除突起)、 約4.7kg
付属品	1/2波長アンテナ×2(P10T-G10JUA8-470-542、P10T-J8JUA8-554-626、P10T-L8JUA8-626-698、P10T-L11JUA8-670-714)、電源ケーブル(約200cm)、電源延長ケーブル(約30cm)、フロントマウントアンテナケーブル×2、アンテナホルダーキャップ×2、ねじ一式×4、ラックマウントワッシャー×4、イーサネット・ネットワークケーブル、専用ソフトウェア

■ 各部の名称

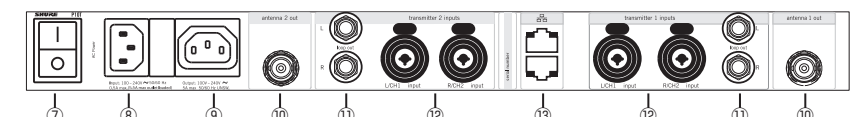
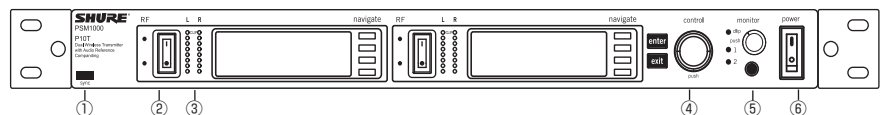

- ① 赤外線 (IR) ポート
- ② 出力ミュートスイッチ
- ③ 入力レベルメーター
- ④ コントロールスイッチ
- ⑤ モニターソース切替/レベル調整つまみ
- ⑥ 電源ON/OFFスイッチ
- ⑦ 電源ON/OFFスイッチ
- ⑧ AC電源入力コネクタ
- ⑨ AC電源出力コネクタ
- ⑩ アンテナ出力コネクタ
- ⑪ ループ出力コネクタ
- ⑫ 入力コネクタ
- ⑬ イーサネット・ネットワーク用 RJ-45ジャック



ボディバック型受信機

P10R

新周波数帯域
(470~714MHz)

P10R-XX ※末尾(-XX)は右表参照 221,400円(税抜205,000円)

ダイバーシティアンテナを採用し、
パーフェクトなモニターサウンドを提供。

- 音切れやノイズを防ぎ、安定した運用を実現するダイバーシティアンテナを採用。
- 「周波数自動検索機能」や「赤外線リンク機能」により、素早いセットアップを実現。
- バックライト付の液晶ディスプレイを搭載し、周波数、グループ、チャンネル、音量、受信電波の強度、電池残量などの情報を見やすく表示。
- 出力音量の制限機能により、耳を痛めるリスクを除去。
- 誤操作を防ぐロック機能を搭載。
- 高域成分(10kHz)のブースト(+2dB/+4dB)やスケルチの調整が可能。
- 電池の残量と信号の受信を表示するLEDを備え、離れた場所からも状態を確認可能。
- 「スペクトラム・スキャン機能」を搭載し、現在の電波使用状況を視覚的に確認できるほか、収集した情報を赤外線リンクを使用して送信機に転送することで、情報の詳細な表示と「Wireless Workbench® 6」での利用が可能。
- 単3形アルカリ乾電池のほか、オプションのShureリチウムイオン充電電池で動作し、約9時間の長時間駆動を実現。

■ 各部の名称

- ①電源ON/OFFスイッチ、音量調整つまみ
- ②出力コネクタ(ミニジャック)
- ③Scanスイッチ
- ④赤外線(IR)ポート
- ⑤電池ボックス
- ⑥Menuスイッチ
- ⑦▼▲スイッチ
- ⑧液晶画面
- ⑨電池残量表示LED
- ⑩信号受信表示LED
- ⑪1/4波長ホイップ・アンテナ
- ⑫電池アダプター

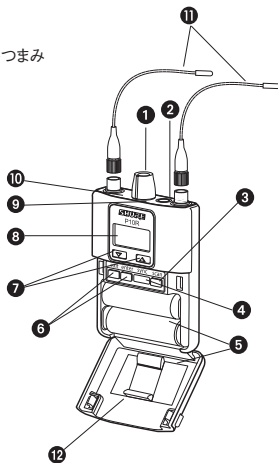

末尾「-XX」を選択してください。

モデル名末尾	G10J	J8J	L8J	L11J
対応周波数	470~542MHz	554~626MHz	626~698MHz	670~714MHz

※新周波数帯域を使用する際は免許が必要です。

システム性能

電波形式	F8E
到達距離	約90m(10mW) ※見通しのよい屋外で使用した場合。使用環境によって異なる。
トーン信号周波数	19kHz(±0.3kHz)
周波数特性	38Hz~15kHz(±1dB)
ステレオセパレーション	60dB
SN比	90dB(Aウエイト)
THD	0.5%以下

ボディバック型受信機

受信周波数	対応周波数帯域(上表参照)の使用可能チャンネルのうち任意の1チャンネル
RF感度	2.2μV(20dB SINAD)
アンテナ形式	1/4波長ホイップ・ダイバーシティ
音声出力	コネクタ 3.5mmステレオミニジャック
	最大レベル 100mW(THD1%、32Ω負荷)
	最小負荷インピーダンス 9.5Ω
チャンネルセパレーション	70dB以上
電源	単3形アルカリ乾電池×2、Shure専用リチウムイオン充電電池 SB900A×1
電池寿命	約4~6時間(アルカリ乾電池使用時)、約9時間(SB900A使用時) ※使用環境によって異なる。
寸法・質量	幅66×高99×奥行23mm(除アンテナ、クリップ、突起)、約196g(乾電池含む)
付属品	1/4波長アンテナ×2、単3形アルカリ乾電池×2、ポーチ

■ オプション(P.101、P.115~116参照)

充電電池
■SB900A
13,500円
(税抜12,500円)



充電器
■SBC200-J
54,000円
(税抜50,000円)

充電器
■SBC200
43,200円
(税抜40,000円)

- P10Rを直接挿して充電することも可能。



充電器
■SBC800-J
86,400円
(税抜80,000円)



充電器
■SBC100-J
12,960円(税抜12,000円)

- SB900Aを1台充電できる充電器。
- AC電源からの充電のほか、USBポートからの給電も可能。



ボディバック用電源供給アダプター
■SBC-DC
18,360円(税抜17,000円)

- SB900A充電電池を使用せず、AC電源から直接電源を供給するためのアダプター。



ポータブル充電器

■SBC210-J
73,440円(税抜68,000円)

- 最大2つのSB900Aを同時に充電できるコンパクトな充電器。
- 約3時間でフル充電が可能。



カナル型イヤホン
■SE535
オープンブライズ
■SE425
オープンブライズ
■SE315
オープンブライズ



SE535-CL-A

PSM® 900

新周波数帯域
(470~692MHz)

優れた音質と安定したRF性能。
プロフェッショナルの現場にふさわしいインイヤー・モニターシステム。

シングルチャンネル送信機

P9T

新周波数帯域
(470~692MHz)

P9T-XX ※末尾(-XX)は右表参照 178,200円(税抜165,000円)

モニターシステムをコンパクトに実現させた
シングルチャンネル送信機。

- 高性能なデジタル・ステレオ・エンコーダーや特許取得の音声レベル圧縮技術「ARC」を採用し、ワイヤレスとは思えない優れた音質を実現。(P.44参照)
- 「周波数自動検索機能」や「赤外線リンク機能」により、素早いセットアップが可能。
- 電源を切らずに送信電波の出力をON/OFFできる「RF出力ON/OFFスイッチ」を装備。運用中の電波に影響を与えることなくセットアップが可能。
- バックライト付の液晶ディスプレイを搭載し、周波数、グループ、チャンネルなどの情報を見やすく表示。視認性の高いLEDレベルメーターも装備。
- モニターに便利なヘッドホン出力端子を搭載。
- 誤操作を防ぐロック機能を装備。
- 入力感度(-10dBV/+4dBu)や送信出力(6mW/10mW)の切り替えが可能。
- MixMode時の他の送信機やモニタースピーカーへの出力に便利なループ出力端子を搭載。
- 付属のフロントアンテナ用バルクヘッドアダプター、50Ω同軸ケーブルを使えば、アンテナを前面に設置することも可能。



末尾「-XX」を選択してください。

モデル名末尾	G6	G14	K1	L6
対応周波数	470~506MHz	506~542MHz	596~632MHz	656~692MHz

※新周波数帯域を使用する際は免許が必要です。

システム性能

電波形式	FBE
到達距離	約90m(10mW) ※見通しのよい屋外で使用した場合。 使用環境によって異なる。
トーン信号周波数	19kHz(±0.3kHz)
周波数特性	35Hz~15kHz
ステレオセパレーション	60dB
SN比	90dB(Aウエイト)
THD	0.8%以下

送信機

送信周波数	対応周波数帯域(上表参照)の使用可能チャンネルのうち任意の1チャンネル
空中線電力	6mW/10mW切替
アンテナ出力	コネクタ/BNC 実効インピーダンス/50Ω
音声入力 コネクター	XLR3ピン、オス(電子バランス) フォンジャック(電子バランス) ※XLRと標準プラグ対応の複合端子
インピーダンス	70.2kΩ
最大入力レベル	+23.3dBu(+4dBu)、 +12.5dBu(-10dBV)
ループ出力	フォンジャック(電子バランス)
電源	DC15V(550mA)、 付属のACアダプター(AC100V、50/60Hz)
寸法・質量	幅197×高さ42×奥行166mm(除突起)、 約850g
付属品	1/2波長アンテナ×1(P9T-G6:UA8-470-530、 P9T-G14:UA8-500-560、P9T-K1:UA8- 578-638、P9T-L6:UA8-638-698)、ACア ダプター、ラックマウント金具大・小×各1、リンク バー、おしえ式、保護用/ケーブル×4、50Ω同軸 ケーブル(50cm)、フロントアンテナ用バルク ヘッドアダプター、アンテナホルダ×2、 ゴム足×4(1シート)、ポーチ

各部の名称

- ① 入力レベル操作セクション
- ② 液晶画面操作セクション
- ③ 赤外線(IR)ポート
- ④ syncボタン
- ⑤ ヘッドホン音量調整つまみ
- ⑥ ヘッドホン出力コネクター(ミニジャック)
- ⑦ RF出力ON/OFFスイッチ
- ⑧ 電源ON/OFFスイッチ
- ⑨ 電源入力コネクター
- ⑩ ループ出力コネクター(フォンジャック)
- ⑪ 音声入力コネクター
(XLR3ピン、オスとフォンジャックの複合端子)
- ⑫ アンテナ出力コネクター(BNC)

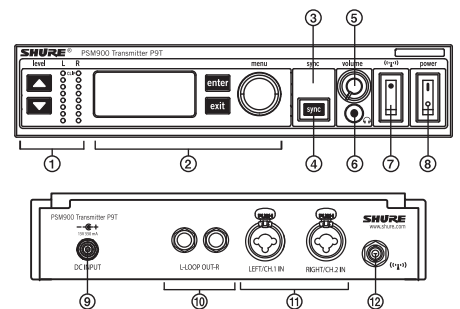

オプション(P.91、P.100参照)

アンテナ混合機
■PA421B-A
378,000円
(税抜350,000円)



アンテナ混合機
■PA411-J
178,200円(税抜165,000円)
※P9Tと一緒に使用する際、DC電源供給はできません。



パッシブ指向性アンテナ
■PA805SWB
81,000円(税抜75,000円)



※アンテナは別売りです。

アンテナ混合機
■PA821B-A
オープンブレイス



PSM® 300

新周波数帯域 B型
(630~710MHz)

圧倒的な高音質と抜群のモニタリング機能を両立。
免許不要のB型に対応したインイヤー・モニターシステム。

シングルチャンネル送信機

P3T

新周波数帯域 B型
(630~710MHz)

P3T-XX 新周波数帯域※末尾(-XX)は右表参照 オープンプライス
P3T-JB B型 オープンプライス

新周波数帯域に対応した2モデルと
B型専用モデルを用意し、多彩なシーンで活躍。

- ステレオ信号もしくはモノミックス信号を送出するインイヤー・モニター送信機。
- 免許不要のB型でもステレオ6chの同時多チャンネル運用を実現。
- 24bitデジタル処理による高品位でキメの細かい音質。
- 伝送にはアナログを採用することでレイテンシーを極限まで抑えながら、最大90mの広範囲をカバー。
- 「周波数自動検索機能」や「赤外線リンク機能」を搭載し、素早いセットアップを実行。
- 新周波数帯域モデルはアンテナを取り外せ、アンテナ混合機PA411-J (P.100参照)を使用したコンパクトな運用が可能。
- 入力およびループ出力には標準フォンジャックを採用。
- ラックマウント金具を標準で同梱。



新周波数帯域対応モデルの末尾「-XX」を選択してください。

モデル名末尾	新周波数帯域		B型
	L18	M18	JB
対応周波数	630~654MHz	686~710MHz	806~810MHz

※新周波数帯域を使用する際は免許が必要です。

システム性能

電波形式	新周波数帯域:FBE B型:F3E, FBE
到達距離	約60m
トーン信号周波数	19kHz(±1Hz)
周波数特性	38Hz~15kHz
スプリアス除去	90dB以上(基準12dB SINAD)
SN比	90dB(A/ワイド)
THD	0.5%以下(±34kHz偏移@1kHz)

シングルチャンネル送信機

送信周波数	対応周波数帯域(上表参照)の使用可能チャンネルのうち任意の1チャンネル
空中線出力	10mW
アンテナ出力	コネクタ/BNC、実効インピーダンス/50Ω
音声入力	コネクタ フォンジャック(電子バランス)
インピーダンス	40kΩ
最大入力レベル	+22dBu(+4dBu)、-12dBu(-10dBV)
ループ出力	フォンジャック(電子バランス)
電源	DC15V(260mA)、付属の電源アダプター(AC100V、50/60Hz)
寸法・質量	幅198×高43×奥行172mm(除突起)、約780g
付属品	新周波数帯域 1/4波長アンテナ×1、ACアダプター、ラックマウント金具大小各1、リンクバー、ねじ一式、同軸ケーブル(50cm)、フロントアンテナバルクヘッドアダプター、ゴム足×4
B型	ACアダプター、ラックマウント金具大小各1、リンクバー、ねじ一式、ゴム足×4

■ オプション (P.91、P.100参照)

※新周波数帯域モデルのみ

アンテナ混合機

■ PA421B-A
378,000円
(税抜350,000円)



アンテナ混合機

■ PA821B-A
オープンプライス



アンテナ混合機

■ PA411-J
178,200円
(税抜165,000円)



パッシブ指向性アンテナ

■ PA805SWB
81,000円
(税抜75,000円)



■ チャンネルプラン (B型のみ)

周波数 (MHz)	グループ								
	1	2	3	4	5	6	7	8	9
806.125									
806.250									
806.375	1/1								
806.500				4/2	5/1				
806.625		2/2					7/2		
806.750									
806.875								8/2	
807.000	1/2		3/2						
807.125						6/2			
807.375	1/3								
807.500			3/3						9/2
807.625					5/2	6/3	7/3		
807.750			2/3						
808.000								8/3	
808.125	1/4								9/3
808.250	2/4	3/4	4/3	5/3		7/4			
808.500								8/4	
808.625	1/5		3/5						
809.000			2/5						
809.125				4/4					9/4
809.250			3/6	5/4	6/4				
809.500	1/6	2/6				7/5	8/5		
809.625			4/5	5/5	6/5			9/5	

※左の数字はグループ、右の数字はチャンネルを表しています。
※新周波数帯域のチャンネルプランは、地域によって異なります。

■ パッケージ製品



P3TRA

オープンプライス

- ・新周波数帯域対応パッケージ。
- ・P3T(L18/M18)とP3RA(L18/M18)のセット。



P3TR

オープンプライス

- ・B型専用パッケージ。
- ・P3T-JBとP3R-JBのセット。



P3TR112GR

オープンプライス

- ・B型専用送受信機に高音質イヤホンSE112を同梱したパッケージ。
- ・P3T-JBとP3R-JB、SE112(グレイ)のセット。

ボディバック型受信機

P3RA

新周波数帯域
(630~710MHz)

P3RA-XX ※末尾(-XX)は右表参照

オープンプライス



過酷なSRシーンに
対応可能な
プロフェッショナルモデル。

末尾「-XX」を選択してください。

モデル名末尾	新周波数帯域	
	L18	M18
対応周波数	630~654MHz	686~710MHz

※新周波数帯域を使用する際は免許が必要です。

ボディバック型受信機

P3R-JB

B型

オープンプライス



免許不要のB型で
運用可能な
ハイパフォーマンスモデル。



- 高い耐久性を誇るメタルシャーシを採用し、過酷なSRシーンに対応。
- 専用のリチウムイオン充電電池SB900Aを運用でき、最大7時間の長時間駆動を実現。
- 視認性の高いバックライト付き液晶ディスプレイを搭載し、ゲイン設定から周波数設定、リミッター、EQ、バッテリー情報などを見やすく表示。
- 調整可能なリミッターや2バンドのイコライザーを搭載し、聴覚を保護するだけでなく高品位なモニタリングが可能。
- 電池残時間を時分単位(誤差15分)で表示できるほか、バッテリーヘルスなど充電電池の細かい状況を把握できるため、極めて精度の高い電源管理が可能。

- パフォーマンスを妨げない軽量のプラスチックボディ。
- 単3形アルカリ乾電池×2本で駆動し、最大5.5時間の連続運用が可能。
- リミッターは固定設定。2バンドイコライザーは非搭載。
- 電池残量は4段階で表示可能。

●P3RAとP3Rの違い

	P3RA	P3R
ボディ	堅牢なメタル筐体	軽量のプラスチック筐体
電池	単3形アルカリ乾電池または専用充電電池SB900A	単3形アルカリ乾電池のみ
液晶ディスプレイ	あり	無し
EQ設定	2バンド	無し
リミッター	調整可能	固定
電池残量表示	時分単位(誤差15分) ※SB900A使用時	4段階LED

システム性能

電波形式	新周波数帯域:F8E B型:F3E、F8E
到達距離	約60m
トーン信号周波数	19kHz(±1Hz)
周波数特性	38Hz~15kHz
スプリアス除去	90dB以上(基準12dB SINAD)
SN比	90dB(Aウエイト)
THD	0.5%以下(±34kHz偏相@1kHz)

ボディバック型受信機

	P3RA-XX	P3R-JB
受信周波数	対応周波数帯域(上表参照)の使用可能チャンネルのうち任意の1チャンネル	806~810MHzの使用可能チャンネルのうち任意の1チャンネル
RF感度	2.2μV(20dB SINAD)	
アンテナ出力	1/4波長ホイップ	
音声出力	コネクター 3.5mmステレオミニジャック	
最大レベル	80mW(1kHz@歪1%以下、ピーク出力32Ω)	
最小負荷インピーダンス	16Ω	
チャンネルセパレーション	60dB以上	
電源	単3形アルカリ乾電池×2 またはShure専用リチウムイオン充電電池SB900A×1	単3形アルカリ乾電池×2
電池寿命	4~5.5時間(単3形アルカリ乾電池)、5.5~7時間(SB900A)	5~7時間(単3形アルカリ乾電池)
寸法・質量	幅66×高99×奥行23mm (除アンテナ、クリップ、突起)、 196g(電池含む)	幅64×高110×奥行21mm (除アンテナ、クリップ、突起)、 98g(電池含む)
付属品	単3形アルカリ乾電池×2、ポーチ	

■P3RA用オプション(P.101参照)

充電電池
■SB900A
13,500円
(税抜12,500円)



充電器
■SBC200-J
54,000円
(税抜50,000円)

充電器
■SBC200
43,200円
(税抜40,000円)



ボディバック用電源供給アダプター
■SBC-DC
18,360円(税抜17,000円)
●SB900A充電電池を使用せず、AC電源から直接電源を供給するためのアダプター。



充電器
■SBC800-J
86,400円
(税抜80,000円)



充電器
■SBC100-J
12,960円(税抜12,000円)



ポータブル充電器
■SBC210-J
73,440円(税抜68,000円)
●最大2つのSB900Aを同時に充電できるコンパクトな充電器。
●約3時間でフル充電が可能。



■共通オプション(P.115~116参照)

カナル型イヤホン
■SE535
オープンプライス
■SE425
オープンプライス
■SE315
オープンプライス
■SE215
オープンプライス
■SE112
オープンプライス



SE535-CL-A

Accessories for PSM1000/900/300

アンテナ混合機

PA421B-A 378,000円 (税抜350,000円)

- 最大4台の送信機を接続可能。
- DC15Vの供給が可能な電源出力端子を4つ装備。
- 対応周波数帯域:新周波数帯域(470~952MHz)
- 電源:AC100V、50/60Hz、80W
- 寸法・質量:幅401×高43×奥行365mm、4.3kg
- 付属品:50ΩBNC同軸ケーブル(約60cm)×4、50ΩBNC同軸ケーブル(約30cm)×1、DC電源供給用ケーブル×4、電源ケーブル、ラックマウントねじ
- 対応製品:P10T、P9T、P3T



アンテナ混合機

PA821B-A オープンプライス

- 最大8台の送信機を接続可能。
- 対応周波数帯域:新周波数帯域(470~952MHz)
- 電源:AC100V、50/60Hz、70W
- 寸法・質量:幅401×高43×奥行365mm、4.8kg
- 付属品:50ΩBNC同軸ケーブル(約60cm)×8、50ΩBNC同軸ケーブル(約30cm)×1、電源ケーブル、ラックマウントねじ
- 対応製品:P10T、P9T、P3T



■ P9TとPA421B-A/PA821B-Aの使用例

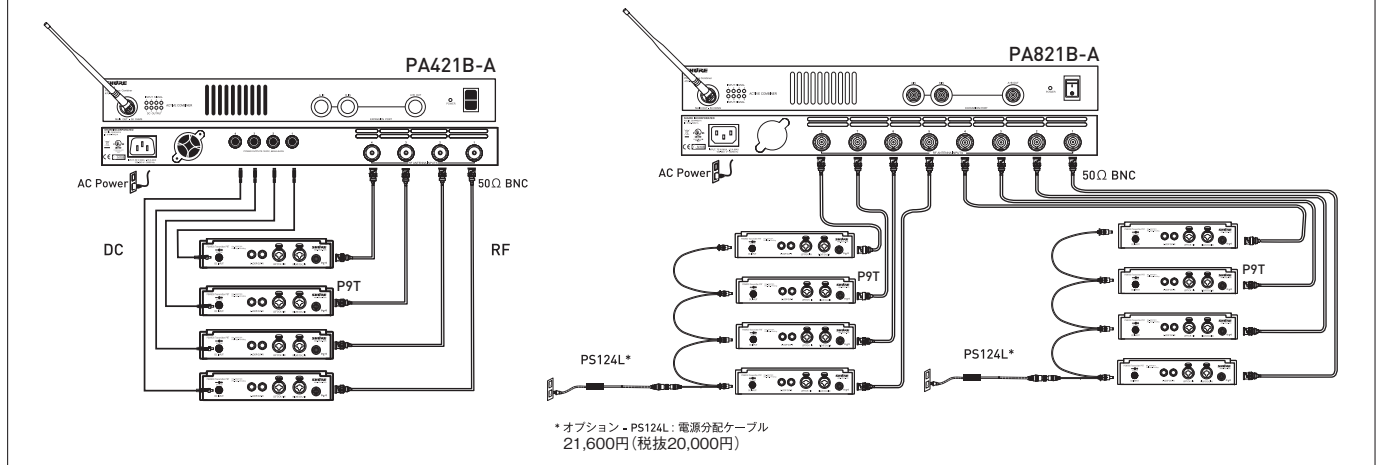

アンテナ混合機

PA411-J 178,200円(税抜165,000円)

- 最大4台の送信機を接続可能。
- 対応周波数帯域:新周波数帯域(470~865MHz)
- 電源分配ケーブルPS411-PCを同梱し、4台のP3T送信機に電源を供給可能(DC12V×4)。
- RF入力レベル:4.5~15dBm
- 電源:DC15V、付属の電源アダプター(AC100V、50/60Hz)
- 寸法・質量:幅177×高42×奥行198mm、1.32kg
- 付属品:電源分配ケーブル(PS411-PC)×1、電源アダプター(PS-45)×1、50Ω BNC同軸ケーブル×4
- 対応製品:P10T、P9T、P3T
- ※P3T-JBには使用できません。
- ※PSM900/1000送信機へのDC電源供給には対応していません。



※1/4波長ホイップアンテナは別売りです。

■ 新周波数帯域対応のP3T送信機とPA411-Jの使用例

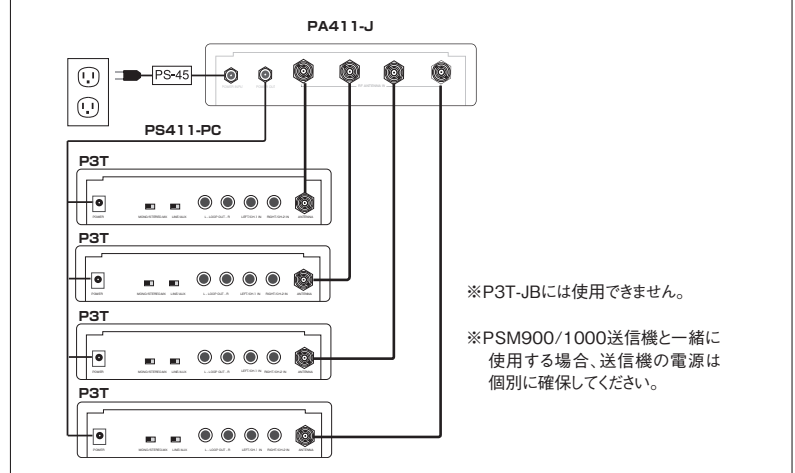

Shure
Shure/DIS
BRYSTON
CALREC
CAMCO
CODA AUDIO
DIGiCo
DK-Technologies
DPA Microphones
Geten
HIBINO
MUTEC
TRIAD-ORBIT
TUBE-TECH
tVONE

充電電池

SB900A 13,500円 (税抜12,500円)

- 約9時間の連続駆動を実現したリチウムイオン充電電池。
- 専用のバッテリーチャージャー-SBC800-J、SBC200-Jを使用し、約3時間でフル充電が可能。
- 対応製品:AD1/2、ULXD1/D2、QLXD1/D2、P10R、P9RA、R3RA、P9HW



充電器

SBC800-J 86,400円 (税抜80,000円)

- 最大8個の専用充電電池SB900Aを同時に充電できるバッテリーチャージャー。
- 約3時間でフル充電が可能。



充電器

SBC200-J 54,000円 (税抜50,000円)

SBC200 43,200円 (税抜40,000円)

- SBC200-JはSB900Aを2台充電できるドッキング型充電器。SBC200は電源アダプターを付属しない、ドッキング専用モデル。
- SBC200-JはSBC200を最大3台ドッキング可能。最大計4台の充電器を1つの電源で運用可能。
- P10RやP9RA、P3RAを直接接続しての充電も可能。



カナル型イヤホン

SE535 オープンプライス **SE315** オープンプライス

SE425 オープンプライス

詳細はP.115~116



SE535-CL-A



SE425-CL-A



SE315-K-A

Wired In-Ear Monitor Systems

SRの現場で磨き込まれた音質と信頼性。
常に安定したモニタリングが可能なインイヤー・モニターシステム。

インイヤー・モニターシステム

P9HW 116,640円 (税抜108,000円)

高い耐久性と長時間駆動を実現した
ステレオ・インイヤー・モニターシステム。

- 高品位なステレオソースのモニタリングを実現するワイヤードタイプのインイヤー・モニターシステム。モニタースピーカーを必要としないため、ハウリングの恐れのないクリアなモニタリングが可能。
- プロフェッショナルユースに対応した耐久性の高いメタル筐体。
- 単3形アルカリ乾電池で最大9時間の長時間駆動を実現。さらに専用の充電電池SB900A(別売)を使用すればさらに最大9時間50分の駆動が可能。
- 不用意な音圧を防止する調整可能なボリュームリミッターのほか、4バンドPEQを搭載。
- 視認性の高いバックライト付きの液晶ディスプレイで音量、リミッター設定、充電電池などの情報を見やすく表示。
- L/Rのバランスを調整するステレオモードのほか、2系統の信号をモノミックスした音量調整を行うミックスモードを用意。
- 未使用時の自動OFF機能に加え、不用意な誤操作を防ぐパネルロック機能を搭載し、安全な運用管理を実現。

■各部の名称

- ① 音声入力コネクタ
- ② クリップLED
- ③ 電源ON/OFFスイッチ、音量調整つまみ
- ④ 電池残量表示LED
- ⑤ ヘッドホン出力コネクタ
- ⑥ 液晶画面
- ⑦ ▲/▼スイッチ
- ⑧ MENUスイッチ
- ⑨ データポート(ファームウェア用)
- ⑩ 電池ボックス
- ⑪ 電池アダプター

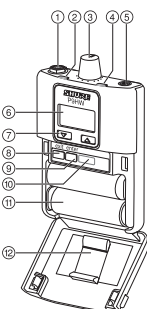

仕様 P9HW

入力 端子	LEMO5ピン、メス
インピーダンス	45kΩ(ライン)、65kΩ(AUX)
最大レベル	+20dBu(+4dBu:ライン)、+8dBu(-10dBV:AUX)
出力 端子	ステレオミニジャック
周波数特性	20Hz~20kHz(±3dB)
THD	0.2%以下(@1kHz、代表値)
SN比	98dB(Aウエイト、代表値)
チャンネルセパレーション	55dB以上(@1kHz)
電源	単3形アルカリ乾電池×2またはShure専用リチウムイオン充電電池:SB900A×1
電池寿命	最大9時間(アルカリ乾電池使用時)、最大9時間50分(SB900A使用時)
寸法・質量	幅66×高さ99×奥行23mm、196g(電池含む)
付属品	Yケーブル(XLR3ピン×2→5ピン)、単3形アルカリ乾電池×2

Mixers & Audio Processors

- Dante Interface ダンテインターフェイス P.103
- Automatic Mixer オートマチックミキサー P.106
- Mixers ミキサー P.108
- Digital Signal Processor デジタルシグナルプロセッサー ... P.109

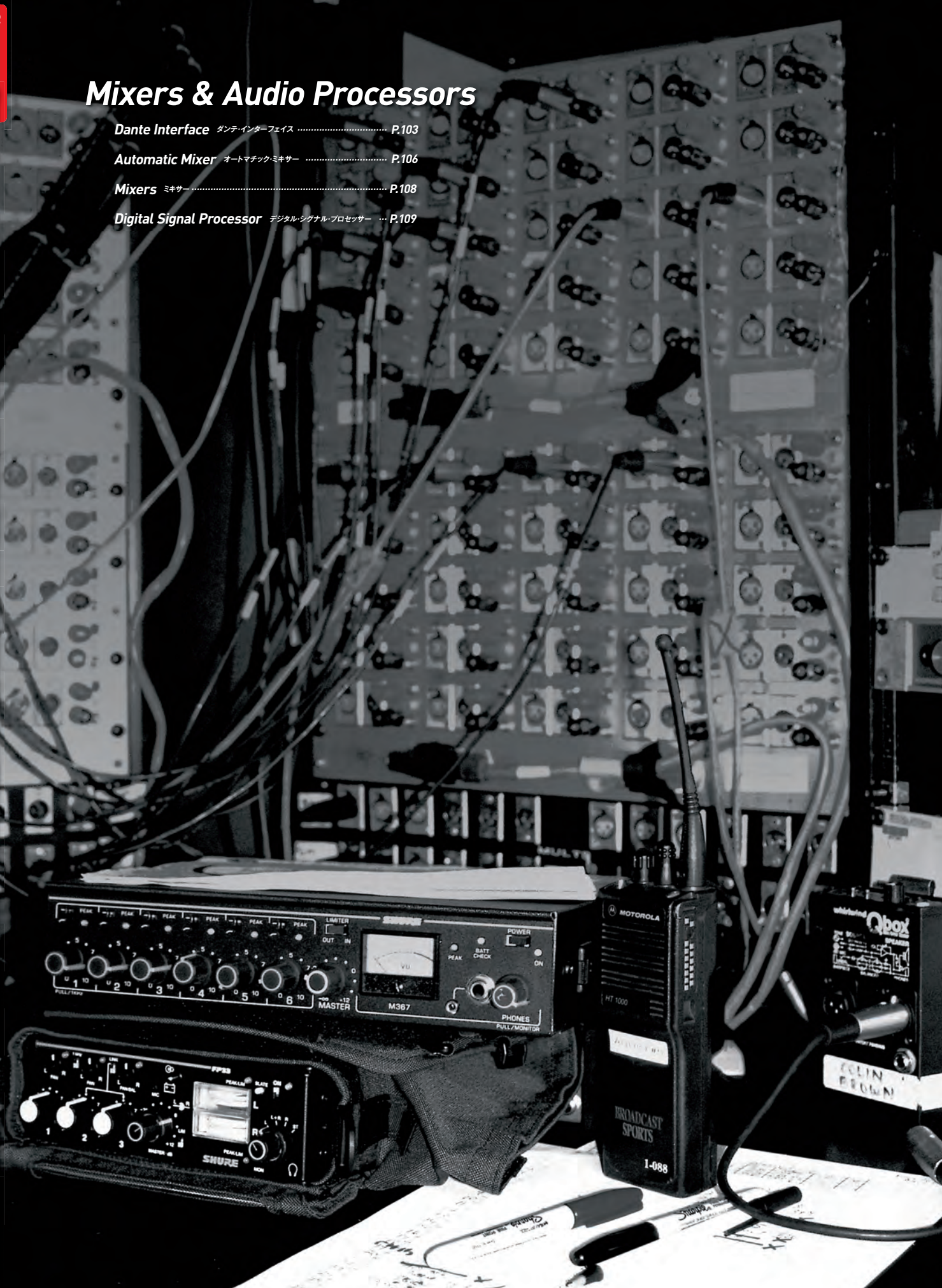

Shure
Shure/DIS
BRYSTON
CALREC
CAMCO
CODA AUDIO
DIGICO
DK-Technologies
DPA Microphones
Gefen
HIBINO
MUTEC
TRIAD-ORBIT
TUBE-TECH
TWOE

Dante Interface

Danteネットワークに対応し、
多チャンネルの接続を容易にするインターフェイス



オーディオ・ネットワーク・インターフェイス

ANI4IN **145,800円** (税抜135,000円)

ANI4IN-XLR Dante入力インターフェイス (XLR端子)
ANI4IN-BLOCK Dante入力インターフェイス (ユーロブロック端子)

ANI4OUT **129,600円** (税抜120,000円)

ANI4OUT-XLR Dante出力インターフェイス (XLR端子)
ANI4OUT-BLOCK Dante出力インターフェイス (ユーロブロック端子)

最大4系統のワイヤードマイクロホンの
Danteネットワーク接続を可能にする
オーディオ・ネットワーク・インターフェイス。

- ANI4INは、4つのMIC/LINEアナログ信号をDANTEネットワークに変換。
- ANI4IN-BLOCKのLEDは、MX395やMX396などロジック対応のマイクロホンの状況設定を表示。
- ANI4OUTはDANTEデジタルオーディオ信号を4つのMIC/LINEアナログ信号に変換。
- ANI4OUTは最大2台のDante入力デバイスからのアサインが可能。
- ブラウザーベースのリモートコントロールが可能。オーディオサミングやチャンネルごとの4バンドPEQの設定が可能。
- サードパーティ製コントロールシステムとの互換性あり。
- テーブルの下面または壁面に取り付けるためのANIブラケットを標準で付属。

■ オプション

取り付けブラケット

■ CRT1

8,640円 (税抜8,000円)
最大3個のANI4IN/OUTをテーブルの下面、壁面、ラック内に取り付け可能。

ANI ブラケット
(標準付属)



CRT1
(オプション)



オーディオ・ネットワーク・インターフェイス

ANI22 **124,200円** (税抜115,000円)

ANI22-XLR Dante出力インターフェイス (XLR端子)
ANI22-BLOCK Dante出力インターフェイス (ユーロブロック端子)



ANI22-XLR リアパネル

ANI22-BLOCK リアパネル

入出力各2系統を搭載した
Danteネットワーク対応インターフェイス。

- 最大2系統のアナログ入力 (マイク/ライン) をデジタル信号としてDanteネットワーク内に入力し、ネットワーク上の任意の2チャンネルをアナログ出力可能。
- 入出力端子はXLR端子とユーロブロック端子の2モデルを用意し、運用する環境に合わせて選択可能。
- 標準的なイーサネットケーブル1本でPoEによる電源供給、音声/制御信号を実行。
- ブラウザーベースのソフトウェアにより、PC上からモニタリング、制御が可能。



ANI4IN-XLR リアパネル



ANI4IN-BLOCK リアパネル



ANI4OUT-XLR リアパネル



ANI4OUT-BLOCK リアパネル

仕様	ANI4IN	ANI4OUT
周波数特性	20Hz~20kHz	
Danteデジタル	チャンネル数 サンプリングレート ビット深度	4入力 48kHz 24
感度@1kHz	0.75dBFS/Pa	—
最大SPL	93.25dB SPL 0dBFS オーバーロード比	—
S/N比	Ref.94dB SPL at 1kHz 83dB Aウェイトド 基準 94dB SPL, 1kHz	—
遅延	0.35ms Danteレイテンシーは含まず	0.71ms Danteレイテンシーは含まず
アナログゲイン幅	51dB (3dB刻みで調整可能)	—
ダイナミックレンジ (20Hz~20kHz, Aウェイトド, 標準)	113dB	117dB
組み込みデジタル信号処理	各チャンネル システム	イコライザー (4バンドパラメトリック)、 ミュート、ゲイン (140dB範囲) オーディオサミング
クリッピングレベル (ANI4IN:入力、ANI4OUT:出力)	+20dBV (@0dB) -7dBV (@+27dB) -31dBV (@+51dB)	+20dBV +0dBV -26dBV
THD	<0.05% @ 1kHz, 0dBV入力、 0dBアナログゲイン	<0.05% @ 1kHz, -20dBFS出力、 0dBアナログゲイン
CMRR 150Ωバランスソース@1kHz	>70dB	—
インピーダンス (ANI4IN:入力、ANI4OUT:出力)	5kΩ	150Ω
使用電源	パワーオーバーイーサネット (PoE)、クラス0	
消費電力	最大9W	最大10W
寸法、質量	140×40×128mm, 672g	140×40×128mm, 663g
制御アプリケーション	HTML5ブラウザーベース	
ケーブル要件	CAT5e以上 (シールド付ケーブル推奨)	

仕様	ANI22-XLR	ANI22-BLOCK
周波数特性	20Hz~20kHz (±1dB)	
Danteデジタル	チャンネル数 サンプリングレート ビット深度	2入力、2出力 (1×RJ45) 48kHz 24
アナログ	入力 出力 インピーダンス	2×6ピンブロックコネクタ (アクティブバランス) 2×XLRコネクタ (インピーダンスバランス) 入力: 5kΩ, 出力: 150Ω
クリッピングレベル	+20dBV (アナログゲインの設定=+0dB)、 -7dBV (アナログゲインの設定=+27dB)、 -31dBV (アナログゲインの設定=+51dB)	
遅延	アナログ/Dante Dante-アナログ	0.35ms (Danteレイテンシー含まず) 0.71ms (Danteレイテンシー含まず)
アナログゲイン幅	51dB (3dB刻みで調整可能)	
ダイナミックレンジ (20Hz~20kHz, Aウェイトド, 標準)	113dB	
組み込みデジタル信号処理	チャンネル毎 システム	イコライザー (4バンドパラメトリック、XXXXERROR: [[Dante Channels Only]] DOES NOT EXISTXXX)、ミュート、リミッター、ゲイン (140dB範囲) チャンネルサミング
THD	0.05%以下 (@ 1kHz, 0dBV入力、0dBアナログゲイン)	
使用電源	パワーオーバーイーサネット (PoE)、クラス0 (PoE Plus対応)	
消費電力	最大11W	
寸法 (W×H×D)、質量	140×40×128mm, 672g	
制御アプリケーション	HTML5ブラウザーベース	
ケーブル要件	CAT5e以上 (シールド付ケーブル推奨)	

Dante Interface



USBオーディオ・インターフェイス

ANIUSB-MATRIX

118,800円 (税抜110,000円)

ビデオ会議システムやPCベースのAV会議システムに適したマトリクスミキシング機能付きUSBオーディオ・インターフェイス。

- 最大4系統のDanteオーディオと1系統のアナログ信号を入出力でき、USBオーディオとして入出力するインターフェイス。
- USBオーディオに対応したBlueJeans、スカイプなどのウェブ会議システムをコストパフォーマンス高く構築可能。
- 柔軟な信号ルーティングを実現するマトリクスミキサーを内蔵するだけでなく、PEQ、リミッターも搭載し、ウェブ会議の音声を高品位に送出。
- 標準的なイーサネットケーブル1本でPoEによる電源供給、音声/制御信号を実行。
- ブラウザーベースのソフトウェアにより、PC上からモニタリング、制御が可能。
- 1/3ラックのコンパクトな筐体は付属のマウント金具を使用することで簡単にテーブルの下などに固定可能。



仕様 ANIUSB-MATRIX

周波数特性	20Hz~20kHz (+1, -1.5dB)	
Danteデジタル	チャンネル数	4入力, 2出力 (1×RJ45)
	サンプリングレート	48kHz
	ビット深度	24
アナログ	入力	1×3ピンブロックコネクタ (アクティブバランス)
	出力	1×3ピンブロックコネクタ (インピーダンスバランス)
	インピーダンス	10.6kΩ
	クリッピングレベル	入力 Line:+27dBV, Aux:+15dBV 出力 Line:+20dBV, Aux:+0dBV, マイクホン:-26dBV
USB	入出力	1×USB2.0, タイプB, 1入力, 1出力に対応 (サミングモノ) 16/24bit, 44.1/48kHz
	遅延	アナログ入力~アナログ出力 0.98ms (Danteレイテンシー含まず)
ダイナミックレンジ (20Hz~20kHz, Aウェイト, 標準)	アナログ-Dante: 113dB Dante-アナログ: 117dB	
組み込みデジタル信号処理	チャンネル毎	イコライザー (4バンドパラメトリック、アナログとUSB出力チャンネルのみ)、ミュート、リミッター、ゲイン (140dB範囲)
	システム	マトリクスミキサー
THD	0.05%以下 (@ 1kHz, 0dB入力, 0dBアナログゲイン)	
使用電源	パワーオーバーイーサネット (PoE)、クラス0 (PoE Plus 対応)	
消費電力	最大6.5W	
寸法 (W×H×D)、質量	140×40×128mm, 668g	
制御アプリケーション	HTML5ブラウザベース	
ケーブル要件	CAT5e以上 (シールドケーブル推奨)	

IntelliMix®オーディオ会議プロセッサ

P300-IMX

259,200円 (税抜240,000円)

Microflex® AdvanceやMicroflex® Wireless、ULX-D®など、Dante対応マイクホンを使用したテレビ/ウェブ会議の双方向音声を高品位に実現。

- 最大8系統のDanteチャンネルに対してエコーキャンセラー、ノイズリダクション、オートゲインコントロールを実行することでエコーやノイズを極限まで抑えたストレスのない会議を実現。
- Danteデジタルチャンネルだけでなく、アナログ音声、USBオーディオ、モバイル接続をサポートしているため、ソフトコーデックによるウェブ会議を実現。
- 各チャンネルにオートマッチングミキシング、PEQ (パラメトリック・イコライザー)、マトリクスミキサーを搭載し、発言者の声質に応じた補正が可能。
- ブラウザーベースのソフトウェアにより、PC上からモニタリング、制御が可能。
- 標準的なイーサネットケーブル1本でPoE+による電源供給、音声/制御信号を実行。
- 1/2ラックのコンパクトな筐体はテーブルや台下に簡単に設置可能。



仕様 P300-IMX

周波数特性	20Hz~20kHz (+1, -1.5dB)	
Danteデジタル	入出力	10入力, 2出力 (1×RJ45)
	サンプリングレート	48kHz
	ビット深度	24
アナログ	入力	2×3ピンブロックコネクタ (アクティブバランス)
	出力	2×3ピンブロックコネクタ (インピーダンスバランス)
	インピーダンス	入力: 9.6kΩ, 出力: 80Ω
	クリッピングレベル	入力 Line:+27dBV, Aux:+15dBV 出力 Line:+20dBV, Aux:+0dBV, マイクホン:-26dBV
USB	入出力	1×USB2.0, タイプB, 2入力, 2出力に対応 (サミングモノ) 16/24bit, 44.1/48kHz
	モバイル	1×3.5mm TRRS フォーンコネクタ
遅延	アナログ入力~アナログ出力	2.2ms (Danteレイテンシー含まず)
ダイナミックレンジ (20Hz~20kHz, Aウェイト, 標準)	アナログ-Dante: 113dB Dante-アナログ: 117dB	
THD	0.05%以下 (@ 1kHz, 0dB入力, 0dBアナログゲイン)	
使用電源	802.3 (クラスタイプ2 (PoE+), 4)	
消費電力	最大17.5W	
寸法 (W×H×D)、質量	210×40×226mm, 1710g	
制御アプリケーション	HTML5ブラウザベース	
ケーブル要件	CAT5e以上 (シールドケーブル推奨)	

Shure
Shure/DIS
BRYSTON
CALREC
CAMCO
CODA AUDIO
DIGICO
DK-Technologies
DPA Microphones
Getten
HIBINO
MUTEC
TRIAD-ORBIT
TUBE-TECH
TVONE

■ P300-IMX オーディオ会議プロセッサーとDante対応製品のセットモデル

MXA310B-P300-P オープンプライス

■ P300-IMXとMXA310(ブラック)のセット

MXA310AL-P300-P オープンプライス

■ P300-IMXとMXA310(アルミ)のセット

MXA310W-P300-P オープンプライス

■ P300-IMXとMXA310(ホワイト)のセット

MXA910B-60-P300-P オープンプライス

■ P300-IMXとMXA910(ブラック)のセット

MXA910AL-60-P300-P オープンプライス

■ P300-IMXとMXA910(アルミ)のセット

MXA910W-60-P300-P オープンプライス

■ P300-IMXとMXA910(ホワイト)のセット

MXWAPT8-Z12+P300-P オープンプライス

■ P300-IMXとMXWAPT8-Z12(8チャンネル)のセット



IntelliMix®オーディオ会議プロセッサー
P300-IMX



Or



Or



テーブル・アレイ・マイクロホン
MXA310 (→P.31)



IntelliMix®オーディオ会議プロセッサー
P300-IMX

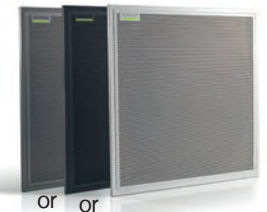

Or Or

シーリング・アレイ・マイクロホン
MXA910 (→P.31)



IntelliMix®オーディオ会議プロセッサー
P300-IMX



アクセスポイントトランスシーパー
MXWAPT8-Z12 (→P.85)

■ P300-IMXの使用例

中規模サイズの会議室

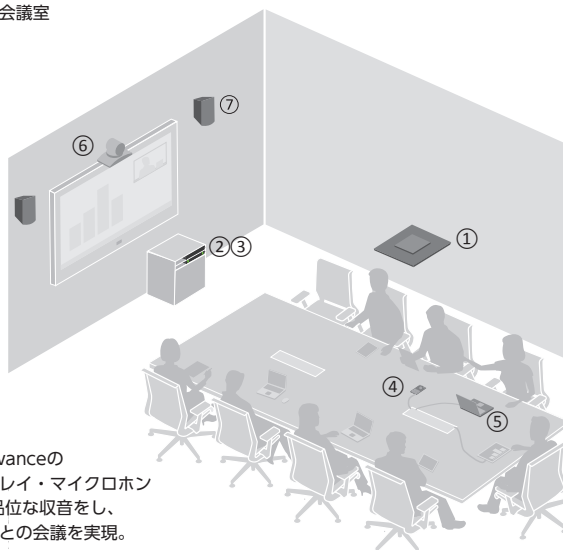

Microflex® Advanceの
シーリング・アレイ・マイクロホン
MXA910で高品位な取音をし、
遠距離の参加者との会議を実現。

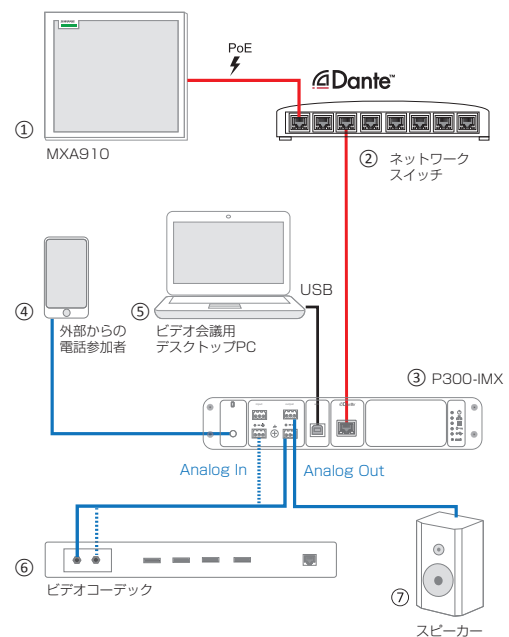

Automatic Mixer

シビアな音響調整と複雑なオペレートが求められる会議システムを自動的に制御し、シンプルで確実な運用を実現。

デジタル・オートマチック・ミキサー

SCM820J

1U

ユーロブロック端子モデル

SCM820J 388,800円(税抜360,000円)

SCM820J-DAN  464,400円(税抜430,000円)

D-Sub25ピン端子モデル(※受注発注)

SCM820J-DB25 388,800円(税抜360,000円)

SCM820J-DAN-DB25  464,400円(税抜430,000円)

会議やプレゼンテーションなどの音響システムを自動で制御する、オートマチック・ミキサー。

■ 会議やプレゼンテーション、ディスカッションなど細かな音響調整と複雑なオペレートが必要とされる会議システムの運用を自動で制御。8入力2出力。

■ Shure 独自のオートミックス・テクノロジー IntelliMix® を採用。音声を高い明瞭度で收音しながらも、複数のマイクロホンの信号レベルを常時監視してレベルを調整。

○DFR (Digital Feedback Reduction)

2chハウリング・サプレッサー機能を搭載。任意の入力チャンネルまたはミックス出力でハウリングを自動的に検知し、最大16個のノッチフィルターをハウリングポイントに自動的に配置。耳障りなハウリングを抑制した高品位な会議システムを運用可能。

○NAT (Noise Adaptive Threshold)

実際の音声とノイズフロアを自動的に識別し、ゲートのスレッショルドを動的に調整。開放チャンネルの暗騒音を抑制したクリアな音質を実現。

○NOMA (Number of Open Microphone Attenuation)

有効なマイクロホンの数に応じてシステム全体のゲインを調整。ハウリングを発生しない最適なゲインレベルを常に維持。

○LMLO (Last Microphone Lock On)

最後にONになったマイクロホンだけを別のマイクロホンがON状態になるまで保持。

○Max Bus

1つの音源に対して1つのマイクロホンだけを有効にすることで、コムフィルターを低減し、明瞭な收音を実現。

○IntelliMix®モード

運用するアプリケーションに合わせて選択できる5つのモード (Classic、Smooth、Extreme、Custom、Manual) を用意。モードを選択するだけで、最適な音響システム設定を実行。

■ 多彩なアプリケーションに対応する、柔軟な入出力構成

・ SCM820Jは8入力2出力構成の基本モデルに加えて、Dante デジタル・オーディオ・ネットワーク搭載モデルを用意。イーサネットケーブルによるシンプルなワイヤリングでSCM820Jを最大12台接続した総計96ch入力の大規模ネットワークを構築可能。

・ 出力はMix A/Bの2出力構成。マイク/ラインレベルを個別に切り替えられるほか、「デュアル・ミキサー」として個別に異なるIntelliMix®モードで出力可能。

■ シンプルなフロントパネル操作と Web ブラウザーベースの専用ソフトウェア

・ 基本的なコントロールはスイッチを押して調整したい項目を選択し、各チャンネルのコントロールつまみで調整を行うだけ。チャンネルのソロ/ミュートも希望のチャンネルのコントロールつまみを押すだけで実行可能。

■ 音響設備管理ソフトウェア「SystemOn™」に対応

- ・ T管理者やAVエンジニアの作業効率を向上
- ・ 同一サブネット上にあるShureデバイスをIPアドレスで自動的に識別
- ・ 他のサブネット上にあるデバイスは手動で追加可能
- ・ ワイヤレスシステムのステータスおよびデバイス特性を一覧表示し、イベント履歴を収集
- ・ オーディオゲイン、ミュート、デバイスIDの遠隔地からコントロール/管理
- ・ Microflex® Wireless送信機のリモートリンクを遠隔地からコントロール/管理 (詳細→P.67)



仕様 SCM820J

チャンネル入力	チャンネル数	8
	インピーダンス	5kΩ
	ファンタム電源	DC48V (Mic入力選択時)
デジタル入力	AD-DAコンバーター	24bit, 48kHz、ダイナミックレンジ113dB (代表値)
	内部処理	32bit
	レイテンシー	0.51ms (アナログ→アナログ→スタントアローン時)
	ネットワーク	SCM820J (シングルポート、10/100Mbpsイーサネット)、SCM820J-DAN (デュアルポート、ギガビットイーサネット、Danteデジタルオーディオ)
AUX入力	チャンネル数	1
	インピーダンス	10kΩ
MIX出力	チャンネル数	2
	インピーダンス	350Ω
	最大出力レベル	-26dBV (Mic:-46dB)、+20dBV (Line)
ダイレクトアウト	チャンネル数	8
	インピーダンス	150Ω
	最大出力レベル	+20dBV
ヘッドホン出力	チャンネル数	1
	インピーダンス	350Ω
	最大出力	100mW
等価入力ノイズ		-118dBV (Mic:+26dB、150Ω)
周波数特性		20Hz~20kHz (±1dB)
THD		0.05%以下 (1kHz、+4dBu)
電源		AC100V、50/60Hz、100W
寸法・質量		W483×H44×D289mm (除突起部)、5.5kg
付属品		ユーロブロックコネクタ一式 (ユーロブロックモデルのみ)、USBメモリー、電源ケーブル

■ 各部の名称

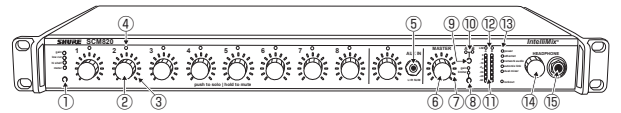

フロントパネル

- | | | |
|------------------|--------------------|-----------------------|
| ① チャンネルモード選択スイッチ | ⑥ マスターレベル調整つまみ | ⑪ 出力レベルメーター |
| ② 調整つまみ | ⑦ メイン出力レベルメーター | ⑫ リミッターLED |
| ③ モニターLED | ⑧ マスターモード選択スイッチ | ⑬ システムステータス表示LED |
| ④ ステータス表示LED | ⑨ ミックス信号選択スイッチ | ⑭ ヘッドホン出力レベル調整つまみ |
| ⑤ AUX入力端子 | ⑩ ミックス信号ステータス表示LED | ⑮ ヘッドホン出力端子 (フォンジャック) |
- (3.5mmステレオミニジャック)

リアパネル

- | | |
|----------------------|---------------------|
| ① 電源スイッチ | ⑬ AutoLinkスイッチ/LED |
| ② 電源コネクタ | ⑭ ロックアウトスイッチ |
| ③ MIX出力端子 | ⑮ リセットスイッチ |
| ④ AUX入力端子 | ⑯ ネットワークポート (RJ-45) |
| ⑤ チャンネル入力端子 | ⑰ ネットワークステータスLED |
| ⑥ ダイレクトアウト端子 | ⑱ ネットワークスピードLED |
| ⑦ アース端子 | |
| ⑧ IntelliMix® 選択スイッチ | |
| ⑨ デュアルミキサースイッチ | |
| ⑩ チャンネル選択スイッチ | |
| ⑪ 入力ゲイン選択スイッチ/LED | |
| ⑫ ファンタム電源スイッチ/LED | |

■ オプション

- | | | | |
|--|--|--|---|
| <p>ピンケーブル</p> <p>■ DB25-TRSM</p> <p>48,600円
(税抜45,000円)</p> <p>フォンジャック(オス)~D-Sub25ピン</p> | <p>ピンケーブル</p> <p>■ DB25-XLRF</p> <p>32,400円
(税抜30,000円)</p> <p>XLR(メス)~D-Sub25ピン</p> | <p>ピンケーブル</p> <p>■ DB25-XLRM</p> <p>32,400円
(税抜30,000円)</p> <p>XLR(オス)~D-Sub25ピン</p> | <p>Danteアップグレードカード</p> <p>■ A820-NIC-DANTE</p> <p>108,000円
(税抜100,000円)</p> |
|--|--|--|---|



オートマチック・ミキサー

SCM810J

1U

307,800円 (税抜285,000円)

大規模なマルチマイクシステムに最適。
高品位オートマチック・ミキサー。

■ 8入力1出力のオートマチック・ミキサー。優れた音響性能と、リンク機能、充実のカスタマイズ性能により、大規模なマルチマイクシステムを構築可能。

■ IntelliMix®テクノロジーによってシームレスなミキシングを実現。

○ノイズ適応スレッシュホールド

エアコン等のバックグラウンドノイズとスピーチなどのメイン音源を区別。スレッシュホールド値を常にコントロールし、バックグラウンドノイズやメイン音源のレベル変化に追従。

○MaxBus

複数のマイクロホンがメイン音源を感知しても、ひとつの音源に対して有効になるチャンネルを常にひとつに制限。

○Last Mic Lock-On

最後に使用したマイクロホンは、次のマイクロホンが作動するまで、オン状態を保持。不自然な無音状態を防ぎ、臨場感ある自然な音質を維持。

■ SCM810Jを最大50台までリンクし、最大400本のマイクロホンを接続可能。

■ すべてのチャンネルにロジック入出力端子を搭載。3種類の機能(ゲート出力・ミュート入力・オーバーライド入力)を組み合わせることで、シンプルなシステムから複雑なシステムまで幅広く対応。

■ 各入力に2バンドのイコライザーを搭載。

■ マイク入力選択時は、DC48Vのファンタム電源を供給可能。

■ フロントパネル上に、レベルコントロール付きのヘッドホン出力を装備。



仕様 SCM810J

入力	チャンネル数	8
	端子形式	ユーロブロックコネクター、アクティブバランス
	インピーダンス	1.6kΩ (Mic)、10kΩ (Line)
	クリップレベル	-15dBV (Mic)、+22dBV (Line)
出力	チャンネル数	1
	端子形式	ユーロブロックコネクター、アクティブバランス
	インピーダンス	60Ω
	クリップレベル	+18dBV
等価入力ノイズ		-125dBV (150Ω)
周波数特性		50Hz~20kHz (±2dB)
THD		0.1%以下 (+18dBV、50Hz~20kHz)
イコライザー	LF	25~320Hz、6dB/oct
	HF	5kHz、±6dB、シエルピング
リミッター		スレッシュホールド +4/+8/+16dBm
電源		AC100V、50/60Hz、20W
寸法・質量		幅483×高44×奥行292mm (除突起部)、4.3kg

■各部の名称

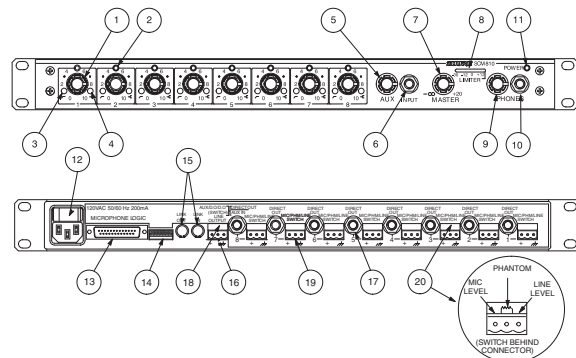

- | | |
|--------------------------|------------------------------|
| ① 入力信号ゲイン調節つまみ | ⑪ 電源LED |
| ② 入力信号LED | ⑫ 電源コネクター |
| ③ ハイパスフィルターコントローラー | ⑬ ロジック入出力端子 (D-Sub25ピン) |
| ④ 高域フィルターコントローラー | ⑭ DIPスイッチ |
| ⑤ AUXレベル調節つまみ | ⑮ リンクIn/Outコネクター (Mini DIN) |
| ⑥ AUX入力コネクター (フォンジャック) | ⑯ メイン出力コネクター (ユーロブロック) |
| ⑦ マスターレベル調節つまみ | ⑰ ダイレクト出力コネクター (フォンジャック) |
| ⑧ メイン出力レベルメーター | ⑱ AUX入力/ダイレクト出力切替スイッチ |
| ⑨ ヘッドホン出力レベル調節つまみ | ⑲ 入力コネクター (ユーロブロック) |
| ⑩ ヘッドホン出力コネクター (フォンジャック) | ⑳ 入力信号 (Mic/PHM/Line) 切替スイッチ |

■ オプション

XLRコネクターキット

RKC800

54,000円 (税抜50,000円)

●寸法・質量・幅483×高44×奥行67mm、1.45kg



Mixers

使いやすさと音質にこだわった高品位ミキサー。
ENGなどの現場から大規模なシステムまで対応。

マイクロホン・ミキサー

SCM268-J 74,520円 (税抜69,000円)

音質にこだわった機能を使いやすく搭載。

- 4系統のマイク/ライン入力、1系統のマイク/ライン出力を搭載。マイク入力およびマイク/ライン出力にはトランスバランス型を採用した高品質設計。
- ライン入力にはRCAコネクタを使用しており、CDやMD等のコンシューマー製品との組み合わせも容易。
- マイク入力およびAUX入力には、ハイパスフィルター [80Hz (6dB/oct)] を装備。
- マイク入力選択時には、DC 12Vのファンタム電源を供給可能。
- フロントパネルにはLEDピーク出力メーターを搭載。
- 付属の金具を使用してラックマウントも可能。

■各部の名称

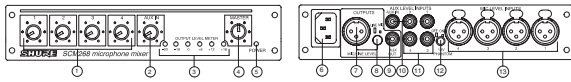

- ① マイク/ライン入力ゲイン調節つまみ
- ② AUX入力ゲイン調節つまみ
- ③ マイク/ライン出力レベルメーター
- ④ マスターゲイン調節つまみ
- ⑤ 電源LED
- ⑥ 電源コネクタ
- ⑦ マイク/ライン出力コネクタ (XLR)
- ⑧ 出力レベル (Mic/Line) 切替スイッチ
- ⑨ AUX出力コネクタ (RCA)
- ⑩ AUX入力コネクタ (RCA)
- ⑪ ライン入力コネクタ (RCA)
- ⑫ ファンタム電源 ON/OFF スイッチ
- ⑬ マイク入力コネクタ (XLR)

ステレオ・ミキサー

SCM262-J 51,300円 (税抜47,500円)

シンプルなミキシングで、商業設備に最適なステレオ・ミキサー。

- 2系統のマイク/ライン入力、3系統のステレオライン入力を搭載。
- マイク入力からは12Vファンタム電源を供給。
- マイク入力には、80Hz (6dB/oct)のハイパスフィルターを搭載。
- 1系統のステレオ出力、1系統のステレオAUX出力を搭載。マイク入力およびステレオ出力はバランス型。
- ステレオ出力では、低域と高域の調整が可能。
- 入出力にはアンバランス型のRCAコネクタも搭載しており、CD等のコンシューマー製品との組み合わせが容易。
- マイク入力をオンにすると自動的にステレオ入力のレベルが下がるダッキング機能を搭載。マイクロホンとBGMを組み合わせたシステムに最適。
- ステレオ3入力に信号が送られると自動的にステレオ1とステレオ2入力をミュートする、ジュークボックス・ミュート機能搭載。

■各部の名称

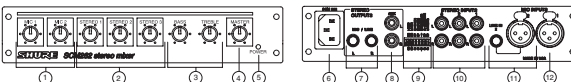

- ① マイク/ライン入力ゲイン調節つまみ
- ② ステレオライン入力調節つまみ
- ③ BASS/TREBLE調節つまみ
- ④ マスターゲイン調節つまみ
- ⑤ 電源LED
- ⑥ 電源コネクタ
- ⑦ メイン出力コネクタ (フォンジャック)
- ⑧ AUX出力コネクタ (RCA)
- ⑨ DIPスイッチ
- ⑩ ステレオライン入力コネクタ (RCA)
- ⑪ MIC2入力コネクタ (XLR/フォンジャック)
- ⑫ MIC1入力コネクタ (XLR)



仕様 SCM268-J

マイク/ライン入力	チャンネル数	4
	端子形式	Mic XLR, トランスバランス Line RCA, アンバランス
	インピーダンス	1.2kΩ (Mic), 21kΩ (Line)
	クリップレベル	-5dBV (Mic), +28dBV以上 (Line)
	ファンタム電源	DC12V (Mic入力選択時)
マイク/ライン出力	チャンネル数	1
	端子形式	XLR, トランスバランス
	インピーダンス	72Ω (Line)
	クリップレベル	+18dBV (Line)
等価入力ノイズ		-124dBV (150Ω, 22Hz~22kHz)
周波数特性		20Hz~20kHz (±2dB, AUX入力)
THD		0.25%以下 (+4dBu, 22Hz~22kHz)
電源		AC100V, 50/60Hz, 6W
寸法・質量		幅218×高44×奥行162mm, 1.2kg
付属品		ラックマウント金具一式、ゴム足、電源ケーブル



仕様 SCM262-J

マイク/ライン入力	チャンネル数	2
	端子形式	Mic XLR, アクティブバランス Line フォーンジャック, アンバランス (Ch2のみ)
	インピーダンス	1.4kΩ (Mic), 155kΩ (Line)
	クリップレベル	-16dBV (Mic), +24dBV (Line)
	ファンタム電源	DC12V (XLRのみ, DIPスイッチで設定)
ステレオライン入力	チャンネル数	3
	端子形式	RCA, アンバランス
	インピーダンス	21kΩ
	クリップレベル	+28dBV
ステレオ出力	チャンネル数	1
	端子形式	フォンジャック, バランス
	インピーダンス	300Ω (Line)
	クリップレベル	+18dBV (Line)
等価入力ノイズ		-125dBV (150Ω, 22Hz~22kHz)
周波数特性		20Hz~20kHz (±2dB, ステレオライン入力)
THD		0.25%以下 (+4dBu, 22Hz~22kHz)
電源		AC100V 50/60Hz, 6W
寸法・質量		幅218×高44×奥行162mm, 1.1kg
付属品		ラックマウント金具一式、ゴム足、電源ケーブル

Shure

Shure/DIS

BRYSTON

CALREC

CAMCO

CODA AUDIO

DIGICO

DK-Technologies

DPA Microphones

Gefen

HIBINO

MUTEC

TRIAD-ORBIT

TUBE-TECH

TVONE

Headphones

Open-Back Headphones オープンバック型ヘッドホン P.111

Closed-Back Headphones 密閉型ヘッドホン P.112

Open-Back Headphones

ニアフィールド・モニターに匹敵するサウンドを必要とする現場の声を反映させて開発されたオープンバック型ヘッドホン。

オープンバック・ダイナミック型

SRH1840 オープンプライス

圧倒的な音響性能を有するShureヘッドホンのフラッグシップモデル。

- 厳密な“音”を必要とするレコーディング作業の中でも特にマスタリング用途に適したヘッドホン。
- 40mmネオジム磁石を採用し、左右のドライバーの特性をマッチング。スムーズに伸びる高域と正確な低域を実現し、圧倒的な音響性能を誇ります。
- 適気孔のあるセンター・ホールピースを備えたスチール・ドライバーフレームがリアリティを改善。内部の共鳴を抑え、どんな音量でも一貫した性能を実現。
- 航空機クラスのアルミ合金ヨークを採用した軽量設計で、快適性と耐久性を強化。
- 調整可能なスチールフレーム・ヘッドバンドは、人間工学に基づいたデザイン。アラウンドイヤータイプで長時間装着しても快適性を持続。高密度のペロア素材イヤークッションは、形状復元性が高くゆっくりと柔らかく耳にフィットし、付け心地も格別。

■ オプション

交換用イヤークッション
■HPAEC1840 (ペア)
オープンプライス
ペロア素材



交換用ケーブル
■HPASCA2
オープンプライス
ストレート、2.1m



変換プラグ
■HPAQA1
オープンプライス
6.3mmステレオ・ミニプラグ →
ステレオ・フォーオン



ジッパー式ハードケース
■HPACC2
オープンプライス



仕様 SRH1840

ドライバー口径	40mm
感度 (1kHz)	96dB SPL/mW
再生周波数帯域	10Hz~30kHz
最大許容入力 (1kHz)	1000mW
インピーダンス (1kHz)	65Ω
入力コネクタ	3.5mmステレオミニプラグ (金メッキ)
ケーブル	両出し、着脱可能 OFCケーブル2.1m
質量 (ケーブルを除く)	約268g
付属品	交換用ペロア素材イヤークッション1組 (HPAEC1840)、標準プラグアダプター (HPAQA1)、着脱式ケーブル×2 (HPASCA2)、ジッパー式ハードケース (HPACC2)

オープンバック・ダイナミック型

SRH1440 オープンプライス

オーディオ制作やクリティカルリスニングに最適なオープンバック型ヘッドホン。

- 40mmネオジム磁石採用のドライバーによる、精緻な高域と豊かでコントロールの効いた低域を伴ったフルレンジサウンド。
- ポータブル音楽プレーヤーに直接つないでも楽しめるよう、インピーダンスを最適化。
- 調整可能なスチールフレーム・ヘッドバンドは、人間工学に基づいたデザイン。アラウンドイヤータイプで長時間装着しても快適性を持続。高密度のペロア素材イヤークッションは、形状復元性が高くゆっくりと柔らかく耳にフィットし、付け心地も格別。
- ケブラー素材強化ケーブル (OFC) による、極めて優れた性能と耐久性。
- 金メッキMMCXコネクタを採用した両出しケーブルは、着脱を確実にし、保管や交換が容易。

■ オプション

交換用イヤークッション
■HPAEC1440 (ペア)
オープンプライス
ペロア素材



交換用ケーブル
■HPASCA2
オープンプライス
ストレート、2.1m



変換プラグ
■HPAQA1
オープンプライス
6.3mmステレオ・ミニプラグ →
ステレオ・フォーオン



ジッパー式ハードケース
■HPACC2
オープンプライス



仕様 SRH1440

ドライバー口径	40mm
感度 (1kHz)	101dB SPL/mW
再生周波数帯域	15Hz~27kHz
最大許容入力 (1kHz)	1000mW
インピーダンス (1kHz)	37Ω
入力コネクタ	3.5mmステレオミニプラグ、金メッキ
ケーブル	両出し、着脱式OFCケーブル、ストレート、2.1mm
質量 (ケーブルを除く)	約343g
付属品	交換用ペロア素材イヤークッション1組 (HPAEC1440)、標準プラグアダプター (HPAQA1)、着脱式ケーブル×2 (HPASCA2)、ジッパー式ハードケース (HPACC2)

Closed-Back Headphones

現代のスタジオに求められる、音質や装着感、信頼性を高い次元で達成した密閉型ヘッドホン。

密閉ダイナミック型

SRH1540-A オープンプライス

極めて優れた音響性能、快適性、耐久性を提供するプレミアム・スタジオ・ヘッドホン。

- APTIV™フィルムを用いたダイアフラムと40mmダイナミック型ネオジム磁石ドライバーを採用。クリアで伸びのある高域から温かみのある低域まで、広大なサウンドステージを実現。
- プロフェッショナルのレコーディング機器やハイエンド・オーディオ機器と併用できるよう、感度:99dB SPL/mW、46Ωのインピーダンスに設定。
- アルミ合金とカーボンファイバーを採用したボディーは軽量かつ堅牢。アルカンターラ™製のイヤークッションは、内部での不要な共鳴を抑えてドライバーのパフォーマンスを最適化。
- 人間工学に基づいたパッド入りデュアルフレームヘッドバンドは軽量かつ調整可能で、長時間にわたる装着でも快適な付け心地。

※APTIV™はVictrex社の商標です。
※アルカンターラ™はAlcantara S.p.A社の商標です。

■ オプション

交換用イヤークッション
■HPAEC1540 (ペア)
オープンブライス



変換プラグ
■HPAQA1
オープンブライス
6.3mmステレオ・ミニプラグ →
ステレオ・フォーオン



交換用両出しケーブル
■HPASCA3
オープンブライス



ジッパー式ハードケース
■HPACC3
オープンブライス



仕様 SRH1540-A

ドライバー口径	40mm
感度 (1kHz)	99dB SPL/mW
再生周波数帯域	5Hz~25kHz
最大許容入力 (1kHz)	1000mW
インピーダンス (1kHz)	46Ω
入力コネクタ	3.5mmステレオミニプラグ、金メッキ
ケーブル	両出し、1.8mケーブル (着脱式、OFC)
質量 (ケーブルを除く)	約286g
付属品	交換用イヤークッション (HPAEC1540)、標準プラグアダプター (HPAQA1)、交換用両出しケーブル (HPASCA3)、ジッパー式ハードケース (HPACC3)

密閉ダイナミック型

SRH940-A オープンプライス

滑らかな高域とタイトな低域。折りたたむための軽量デザインでポータブルユースにも最適。

- 正確な周波数特性がもたらすタイトな低域と滑らかな高域。優れた過渡特性により歪みを最小限に抑制。
- プレミアムパッド入りヘッドバンドは人間工学に基づいたデザインで、長時間の使用でも快適さを維持。
- アラウンドイヤータイプで耳全体を快適に包み込み、周囲の騒音を低減。
- 90度回転するスイベル機構を搭載したイヤークッションを採用。折りたたみ可能なデザインにより保管と携帯が簡単。外出時や保管時にヘッドホンを保護するジッパー付きハードトラベルケース付属。
- ベロア素材のイヤークッションによる、快適な付け心地。
- 十分な長さで装着時の自由度が選べる2種類の着脱式ケーブル付属。

■ オプション

交換用イヤークッション
■HPAEC940 (ペア)
オープンブライス
ベロア素材



交換用ケーブル
■HPACA1
オープンブライス
カールコード、3m



交換用ケーブル
■HPASCA1
オープンブライス
ストレート、2.5m



変換プラグ
■HPAQA1
オープンブライス
6.3mmステレオ・ミニプラグ →
ステレオ・フォーオン



キャリングバッグ
■HPACP1
オープンブライス



ジッパー式ハードケース
■HPACC1
オープンブライス



仕様 SRH940-A

ドライバー口径	40mm
感度 (1kHz)	100dB SPL/mW
再生周波数帯域	5Hz~30kHz
最大許容入力 (1kHz)	1000mW
インピーダンス (1kHz)	42Ω
入力コネクタ	3.5mmステレオミニプラグ、金メッキ
ケーブル	着脱式、カール (3m) およびストレート (2.5m)
質量 (ケーブルを除く)	約322g
付属品	交換用ベロア素材イヤークッション (HPAEC940)、標準プラグアダプター (HPAQA1)、着脱式カールケーブル (HPACA1)、着脱式ストレートケーブル (HPASCA1)、ジッパー式ハードケース (HPACC1)



密閉ダイナミック型

SRH840-A オープンプライス

原音のニュアンスを余すところなく再現する
リファレンス・スタジオ・ヘッドホン。

- リファレンス・スタジオ・ヘッドホンの名にふさわしい類まれなる再生能力と最上級の装着感を備えた、プロフェッショナルモデル。
- 最高品位のパーツと絶妙なチューニングから生み出される、豊潤な低域、透明感溢れる中域、どこまでも伸びる高域が、原音の持つ要素を一切加工することなくそのまま出力。
- ケーブルは簡単に取り外すことができ、万が一断線した場合でも交換が可能。本体とケーブルの接続部分は、高い堅牢性を備えたロック式のBayonet Clipを採用。

■ オプション

交換用イヤード
■HPAEC840 (ペア)
オープンプライス



交換用ケーブル
■HPACA1
オープンプライス
ケーブル、3m



交換用ケーブル
■HPASCA1
オープンプライス
ストレート、2.5m



交換プラグ
■HPAQA1
オープンプライス
6.3mmステレオ・ミニプラグ →
ステレオフォーン



キャリングバッグ
■HPACP1
オープンプライス



仕様 SRH840-A

ドライバー口径	40mm
感度 (1kHz)	102dB SPL/mW
再生周波数帯域	5Hz~25kHz
最大許容入力 (1kHz)	1000mW
インピーダンス (1kHz)	44Ω
入カコネクター	3.5mmステレオ・ミニプラグ、金メッキ
ケーブル	片出し3mケーブル (脱着式、OFC)
質量 (ケーブルを除く)	約372g
付属品	交換用イヤード (HPAEC840)、 3mケーブル (HPACA1)、 標準プラグアダプター (HPAQA1)、 キャリングバッグ (HPACP1)
オプション	2.5mストレートケーブル (HPASCA1)

密閉ダイナミック型

SRH440-A オープンプライス

全帯域で正確なモニタリングを約束する高品位モデル。

- 熟練の音響エンジニアによるチューニングで、全帯域に渡って正確なモニタリングを実現。原音に忠実なサウンドが求められるレコーディングでのモニターやステレオ機器での高品位再生に最適。
- 耳全体を包み込む大型のイヤードを搭載し、快適な装着感と高い遮音性を両立。音漏れの心配がないので、マイクロホンへの「かぶり」も防止。
- ケーブルは簡単に取り外すことができ、万が一断線した場合でも容易に交換が可能。本体とケーブルの接続部分は、高い堅牢性を備えたロック式のBayonet Clipを採用。

■ オプション

交換用イヤード
■HPAEC440 (ペア)
オープンプライス



交換用ケーブル
■HPACA1
オープンプライス
ケーブル、3m



交換用ケーブル
■HPASCA1
オープンプライス
ストレート、2.5m



交換プラグ
■HPAQA1
オープンプライス
6.3mmステレオ・ミニプラグ →
ステレオフォーン



キャリングバッグ
■HPACP1
オープンプライス



仕様 SRH440-A

ドライバー口径	40mm
感度 (1kHz)	105dB SPL/mW
再生周波数帯域	10Hz~22kHz
最大許容入力 (1kHz)	500mW
インピーダンス (1kHz)	44Ω
入カコネクター	3.5mmステレオ・ミニプラグ、金メッキ
ケーブル	片出し3mケーブル (脱着式、OFC)
質量 (ケーブルを除く)	約311g
付属品	3mケーブル (HPACA1)、 標準プラグアダプター (HPAQA1)、 キャリングバッグ (HPACP1)
オプション	交換用イヤード (HPAEC440)、 2.5mストレートケーブル (HPASCA1)

密閉ダイナミック型

SRH240A-A オープンプライス

DTMや携帯音楽プレイヤーに最適な
エントリー・モデル。

- 上位機種譲りの音質と装着感を備えたShureヘッドホンのエントリー・モデル。
- DTMはもちろん、携帯音楽プレイヤーなどでの音楽再生にも最適。
- プロが使用するヘッドホンにも引けを取らないワイドで磨き上げられた周波数特性により、豊かな低域と繊細な高域を出力。
- 耳全体を包み込む大型のイヤードを搭載。ヘッドバンドとイヤードカップの接合部分が改良され、イヤードカップの角度が可動することによる快適な装着感を実現。

■ オプション

交換用イヤード
■HPAEC240 (ペア)
オープンプライス



交換プラグ
■HPAQA1
オープンプライス
6.3mmステレオ・ミニプラグ →
ステレオフォーン



キャリングバッグ
■HPACP1
オープンプライス



仕様 SRH240A-A

ドライバー口径	40mm
感度 (1kHz)	107dB SPL/mW
再生周波数帯域	20Hz~20kHz
最大許容入力 (1kHz)	500mW
インピーダンス (1kHz)	38Ω
入カコネクター	3.5mm金メッキステレオミニプラグ
ケーブル	両出しストレート (着脱不可、OFC)、2m
質量 (ケーブルを除く)	約238g
付属品	交換用イヤード1組 (HPAEC240)、 標準プラグアダプター (HPAQA1)、 キャリングバッグ (HPACP1)

Earphones

SE Earphones SE イヤホン P.115

Shure

Shure/DIS

BRYSTON

CALREC

CAMCO

CODA AUDIO

DIGICO

DK-Technologies

DPA Microphones

Gefen

HIBINO

MUTEC

TRIAD-ORBIT

TUBE-TECH

TWONE

SE Earphones

サウンド・アイソレーションテクノロジーにより、
高遮音性を実現したイヤホン。

カナル型イヤホン

SE535

オープンプライス

SE535-CL-A (クリアー)

3基の高精度マイクロドライバーを搭載。
豊かな低域を備えた雄大なサウンドを実現。

- 3基の高精度マイクロドライバーを搭載した、高域・低域×2の2-Wayシステム構成。豊かな低域を備えた雄大なサウンドを実現。
- サウンド・アイソレーションテクノロジーにより最大37dBの減衰量。
- 耳に快適にフィットする最適なノズル角度を採用した軽量、薄型形状。
- ケーブルは耐久性のあるKevlar素材の強化ケーブルを使用。曲がり具合を保持する機能を備えており確実なフィット感を約束。



仕様 SE535

ドライバー	バランスド・アーマチュアードライバー×3
感度 (1kHz)	119dB SPL/mW
再生周波数帯域	18Hz~19kHz
インピーダンス (1kHz)	36Ω
入カコネクター	3.5mmステレオミニプラグ、金メッキ
ケーブルの長さ	162cm着脱式、ワイヤーフォームフィット機能付
色	クリアー
付属品	フォーム・イヤークッション(S, M, L)、ソフト・フレックス・イヤークッション(S, M, L)、イエアロー・フォーム・イヤークッション、トリプルフランジ・イヤークッション、6.3mmアダプター、レベルコントロール、航空機内用アダプター、クリーニングツール、プレミアムキャリングケース

カナル型イヤホン

SE425

オープンプライス

SE425-CL-A (クリアー)

2基の高精度マイクロドライバーを搭載。
正確でバランスのとれたサウンドを実現。

- 2基の高精度マイクロドライバーを搭載した、2-Wayシステム構成。非常に正確でバランスの取れた音像で、リファレンスにも最適。
- サウンド・アイソレーションテクノロジーにより最大37dBの減衰量。
- 耳に快適にフィットする最適なノズル角度を採用した軽量、薄型形状。
- ケーブルは耐久性のあるKevlar素材の強化ケーブルを使用。曲がり具合を保持する機能を備えており確実なフィット感を約束。



仕様 SE425

ドライバー	バランスド・アーマチュアードライバー×2
感度 (1kHz)	109dB SPL/mW
再生周波数帯域	20Hz~19kHz
インピーダンス (1kHz)	22Ω
入カコネクター	3.5mmステレオミニプラグ、金メッキ
ケーブルの長さ	162cm着脱式、ワイヤーフォームフィット機能付
色	クリアー
付属品	フォーム・イヤークッション(S, M, L)、ソフト・フレックス・イヤークッション(S, M, L)、イエアロー・フォーム・イヤークッション、トリプルフランジ・イヤークッション、6.3mmアダプター、クリーニングツール、プレミアムキャリングケース

カナル型イヤホン

SE315

オープンプライス

SE315-CL-A (クリアー)

SE315-K-A (ブラック)

高精度マイクロドライバーを採用し、
フルレンジ・サウンドを実現。

- 高精度マイクロドライバーと最適化設計されたベースポートにより力強い低域と透明感あるサウンドを再現。
- サウンド・アイソレーションテクノロジーにより最大37dBの減衰量。
- 耳に快適にフィットする最適なノズル角度を採用した軽量、薄型形状。
- ケーブルは耐久性のあるKevlar素材の強化ケーブルを使用。曲がり具合を保持する機能を備えており確実なフィット感を約束。



クリアー

ブラック

仕様 SE315

ドライバー	バランスド・アーマチュアードライバー×1
感度 (1kHz)	116dB SPL/mW
再生周波数帯域	22Hz~18.5kHz
インピーダンス (1kHz)	27Ω
入カコネクター	3.5mmステレオミニプラグ、金メッキ
ケーブルの長さ	162cm着脱式、ワイヤーフォームフィット機能付
色	クリアー (SE315-CL-J)、ブラック (SE315-K-J)
付属品	フォーム・イヤークッション(S, M, L)、ソフト・フレックス・イヤークッション(S, M, L)、イエアロー・フォーム・イヤークッション、トリプルフランジ・イヤークッション、クリーニングツール、ソフトジップケース

■ 付属品

■ フォーム・イヤークッション (S, M, L)



■ ソフト・フレックス・イヤークッション (S, M, L)



■ イエアロー・フォーム・イヤークッション



■ トリプルフランジ・イヤークッション



■ 着脱式ケーブル (クリアー/ブラック)



SE Earphones

カナル型イヤホン

SE215 オープンプライス

SE215-CL-A (クリアー)

ダイナミック型のマイクロドライバーを採用。
低域を強化した温かみのあるサウンドを提供。

- ダイナミック型マイクロドライバーを搭載し、強化された低域を伴う温かみのあるディテールサウンドを再現。
- 最大90%の騒音カット効果を持つイヤークッションを採用しており、外部の雑音を気にせず音楽に集中可能。
- ソフトで弾力性のあるイヤークッションを採用。サイズや形を豊富にそろえており、快適な付け心地を維持。
- 360°回転するロック式の金メッキコネクタで快適性を向上。



仕様 SE215

ドライバー	ダイナミック型
感度 (1kHz)	107dB SPL/mW
再生周波数帯域	22Hz~17.5kHz
インピーダンス (1kHz)	17Ω
入カコネクタ	3.5mmステレオ・ミニプラグ、金メッキ
ケーブルの長さ	162cm着脱式、ワイヤーフォームフィット機能付
色	クリアー
付属品	フォーム・イヤークッション(S、M、L)、ソフト・フレックス・イヤークッション(S、M、L)、ソフト・シリコンケース、クリーニングツール

カナル型イヤホン

SE112 オープンプライス

SE112-GR-A (グレー)

優れた遮音性と深みのある低域。
人間工学に基づいた快適な付け心地。

- 高精度マイクロドライバーを採用。深みのある低域を実現。
- サウンド・インソレーションテクノロジーにより最大37dBの減衰量。
- ソフトで弾力性のあるイヤークッションを採用し、快適な付け心地を維持。
- 最適化されたノズルの角度による目立ちにくいデザイン。



仕様 SE112

ドライバー	ダイナミック型
感度 (1kHz)	108dB SPL/mW
再生周波数帯域	25Hz~17kHz
インピーダンス (1kHz)	16Ω
入カコネクタ	3.5mmステレオ・ミニプラグ、金メッキ
ケーブルの長さ	125cm 取り外し不可
色	グレー
付属品	ソフト・フレックス・イヤークッション(S、M、L)、ベルベットポーチ、クリーニングツール

記載されているShure製品名・技術は米国および他の国々におけるShure Incorporatedの商標または登録商標です。その他、記載されている他社の製品名、会社名等は各社の商標または登録商標です。