



**CODA AUDIO (コーダ オーディオ)**  
**本社所在国:ドイツ**

CODA AUDIOは、ドイツのハノーファーに本拠地を置くスピーカーメーカーです。

1994年の設立以来、高品位なSR用スピーカーを製作し、決して妥協をしない開発姿勢を貫いています。

世に出す製品群は、圧倒されるほどの出力と、細部に至るまで極めて透明なサウンドを見事なまでに実現させています。

数多くの特許を取得した独自のドライバー設計技術と従来のコンポーネントを改良した精度と信頼性がCODA AUDIO製品の核となっており、最上のクオリティコントロールを施すため、ドライバーからキャビネットに至るすべてのコンポーネントを自社工場で生産しています。

ポータブル・設備・ツアリングと幅広い用途に適した最高の製品を提供し、

最も見識が高く、状況において様々に変化するプロフェッショナル・サウンドの要望にこたえています。

**ラインアレイシステム** ..... P.150

- AIRLINE LA12
- AiRAY
- ViRAY
- TIRAY / TILOW

**センサーコントロール・サブウーファー&  
 ベースエクステンション [SC-Series]** ..... P.156

- SC8 / SC8F
- SCP
- SCP-F
- SC4
- SCV-F
- SC3-F
- SC2-F

**ツアリング用システムラック [LINUS RACK]** ..... P.161

- LINUS RACK 20T
- LINUS RACK 40T
- LINUS10

**LINUSシステム専用デジタルオーディオ送信 / 分配器 [DATAD]** ..... P.162

- LINET MASTER
- LINET SWITCH
- ATEC

**ソフトウェア** ..... P.164

- LINUS LIVE

**プロセッサ、パワーアンプ** ..... P.165

- LINUS10-C / LINUS5-C
- LINUS CON

**コラム [CoRAY-Series]** ..... P.166

- CoRAY4
- CoRAY4L
- CoRAY4i
- CoRAY4Li

**ステージモニター [CUE-Series]** ..... P.168

- CUE ONE
- CUE TWO
- CUE FOUR

**マルチパーパス [G-Series]** ..... P.170

- G715-96
- G712-96
- G515-96
- G512-96
- G308 / G308F
- G18-SUB
- G15-SUB

**高出力点音源 [HOPS Series]** ..... P.174

- HOPS8T
- HOPS8i
- HOPS5

**設備用 / イベント用**

**D-Series** ..... P.175

- D20
- D12
- D5-Cube / D5-Cube-100V
- D5-Tube / D5-Tube-100V
- D5-Ceiling / D5-Ceiling-100V
- D8 / D8-100V

**汎用サブウーファー** ..... P.177

- U4
- PW112

**全指向性スピーカー** ..... P.178

- OMNIO5 / OMNIO5-100V

**サウンドバー** ..... P.178

- KTV SOUNDBAR





# Line Array System

独自技術に裏付けされたクリアなサウンドと圧倒的な出力。  
ツアリングから固定設備まで幅広く活用できる、  
柔軟性を備えたラインアレイシステム。

CODA AUDIOのラインアレイシステムは、  
独自の技術を集約した新鋭のスピーカーシステムです。  
大規模な野外イベントや、スタジアム、アリーナなどでの大型ツアーをはじめ、  
大講堂、クラブ、劇場などの音響設備としても最適化されており、  
広範囲に解像度の高い音質と圧倒的な音圧を提供します。



## Planar wave driver 平面波ドライバー

Planar wave driver(平面波ドライバー)とは、線状音源用に開発されたドライバーです。  
高いエネルギーを生み出すネオジム磁石と独自のリングダイアフラムを内蔵しており、20kHzまで平坦な周波数特性を実現しています。



LA4のドライバー

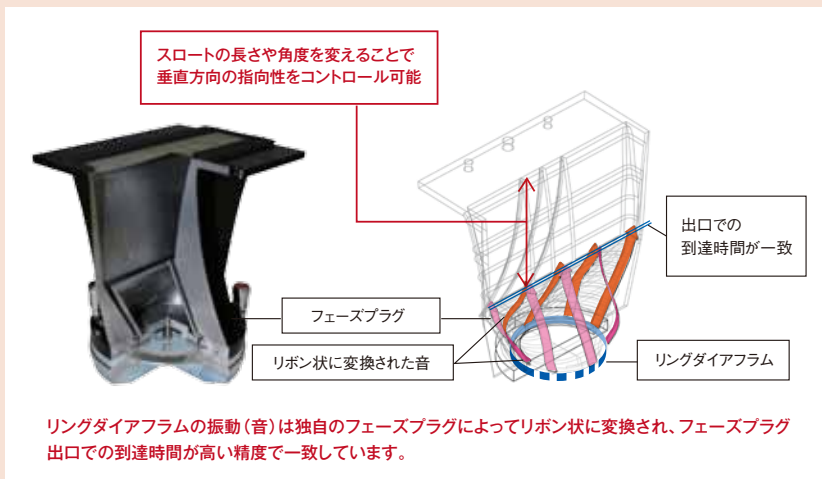

リングダイアフラムの振動(音)は独自のフェーズプラグによってリボン状に変換され、フェーズプラグ出口での到達時間が高い精度で一致しています。

## 出口で到達時間が一致する高精度

Planar wave driverを実測し、リングダイアフラムの振動が音となってフェーズプラグ出口に到達する時間を実測(再生周波数帯域での条件となります)。

Fig 1

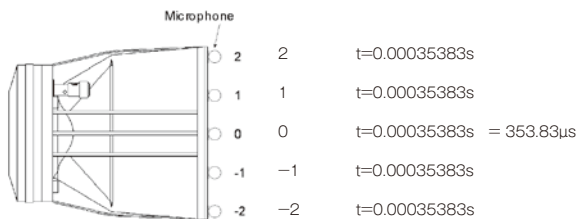

ドライバー正面に5本のマイクを立て、それぞれのポイントに番号を付けています。中心位置を0として1、2、-1、-2とします。右上の値はその結果です。

どのポイントにおいても  
0.00035383秒(0.35383ms)が  
測定されています。

小数点第8位までの数字が見事に一致しており、  
精度の高さを示しています。

この精度は、CODA AUDIOの  
「技術的な妥協はしない」という姿勢の表れです。

## 連結した時の平面波ドライバー

優れた指向性制御と忠実な音の再現を両立させるため、長方形のピストから内部回折なしで平坦な波面を放射する独自のウェーブガイド技術を開発。個々のユニットを音響特性上で完璧に統合させる高度な設計により、線状音源をつくり出しています。

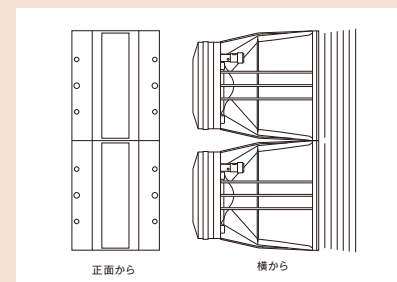

Shure  
Shure/DIS  
BRYSTON  
CALREC  
CAMCO  
CODA AUDIO  
DiGiCo  
DK-Technologies  
DPA Microphones  
Geten  
HIBINO  
iBasso Audio  
MUTEC  
PMC  
Rane  
TUBE-TECH  
TVONE



## ■システム構成

	Large	High Output Compact	Compact	Ultra Compact
アレイモジュール	<b>AIRLINE LA12</b> -P.152	<b>AiRAY</b> -P.153	<b>ViRAY</b> -P.154	<b>TiRAY</b> -P.155
サブウーファー	<b>SC8/SC8F</b> -P.157 <b>(SCP/SCP-F)</b> (-P.158)	<b>SCV-F</b> -P.159 <b>(SC8/SC8F) (SCP/SCP-F)</b> (-P.157) (-P.158)	<b>SCV-F</b> -P.159 <b>(SCP/SCP-F)</b> (-P.158)	- <b>(SC4) (U4)</b> (-P.159) (-P.177)
ベースエクステンション (低域拡張)	<b>SC3-F</b> -P.160	<b>SC2-F</b> -P.160	<b>SC2-F</b> -P.160	<b>TiLOW</b> -P.155
DSPコントローラー & アンプ	<b>LINUS RACK 40T</b> <b>(LINUS RACK 20T)</b> -P.161	<b>LINUS RACK 20T</b> <b>LINUS RACK 40T</b> -P.161	<b>LINUS RACK 20T</b> <b>(LINUS RACK 40T)</b> -P.161	<b>LINUS RACK 20T</b> <b>(LINUS RACK 40T)</b> -P.161

( ) の製品は、状況・場合によって組み合わせ可能。詳細はお問い合わせください。

## Rigging systems リギングシステム

連結の手順が極めて簡単。明快なリギングシステムと標準付属のケーブルを本体に収納できる合理的なキャビネットは、ケーブルを別途用意することなく簡単にセットアップできます。フライング、グラウンドスタッキングの両用が可能。



## “EASE Focus 2” カリキュレーションソフト

ラインアレイの音源を二次元でモデリングするソフトウェアです。直感的なインターフェイスで、設置会場に合わせたアレイ性能を簡単かつ迅速に予測します。従来の2Dソフトウェアツールと比べると、EASE Focus 2の適用性はかなり大規模で、ISO9613をはじめとする多くの規格に則って、気温の影響、気圧や湿度を考慮し、アレイの正確な位置、角度、最大音圧、システムの総重量を計算します。EASE Focus 2はAIRLINE ラインアレイシステムのすべてをサポートしており、無料で利用可能です。

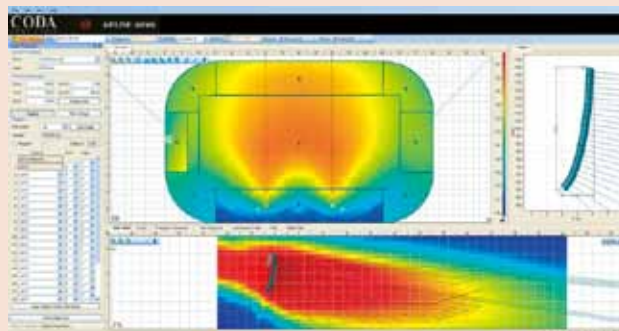

## ウォータープルーフ加工とカラーリング

ラインアレイシステムの全モデルは、ウォータープルーフ加工 (IP-55) とRAL指定のカラーリングが可能です。

※最低ロット数など、詳細はお問い合わせください。



# Large Model -Line Array System-

3-Way ラインアレイ・モジュール

## AIRLINE LA12

オープンブライズ

- 3-Wayフルレンジのラインアレイ・モジュール。アレイ構成から卓越した明瞭度と再現性の高いサウンドを圧倒的な出力で提供。
- 超低歪率の低域ドライバーや高感度の中域ドライバーの採用により、圧倒的な音圧を引き出します。
- 独自のアンジュラー・リングダイアフラムを搭載した平面波ドライバーにより完璧な線状音源をつくり、優れた指向性コントロールと再現性の高いサウンドを実現。

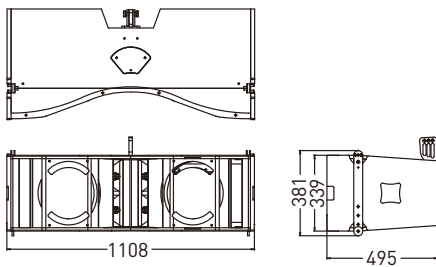

仕様 AIRLINE LA12

形式	3-Way ラインアレイ・モジュール		
連結台数	6~24台		
周波数特性	50Hz~20kHz (-3dB)		
許容入力 (AES/ピーク)	低域: 2000W/8000W	中域: 600W/6000W	高域: 240W/2400W
感度 (1W/1m)	低域: 98dB	中域: 116dB	高域: 118dB
最大音圧	低域: 137dB	中域: 153dB	高域: 152dB
カバーレージ角	水平: 100° 垂直: アレイ構成による		
ドライバー構成	低域: 2×12インチネオジム磁石採用、4インチ (101.6mm) ボイスコイル、2×1000W (AES) 中域: 4×2インチ (51mm) ネオジム磁石採用、3.5インチ (90mm) ボイスコイル、4×150W (AES) 高域: 3×4インチ (101.6mm) 平面波ドライバー、ネオジム磁石採用、1.75インチ (44.4mm) ボイスコイル、3×80W (AES)		
クロスオーバー	400Hz、1.6kHz アクティブ		
入力コネクター	2×Neutrik™ NL8MPR-BAG		
公称インピーダンス	低域: 16Ω (+1/-1)	中域: 16Ω (+3/-3)	高域: 24Ω (+4/-4) 低域: 16Ω (+2/-2)
エンクロージャー	形状: 台形、2×4° 素材: 合板		
仕上げ	黒		
フライング金具	製品に含む		
寸法 (W×H×D)	1108×339×495mm		
質量	67kg		

### Planar wave driver ~平面波ドライバー~

Planar wave driver (平面波ドライバー) とは線状音源用に開発されたドライバーです。音を回折させることなく、フェーズプラグでリボン形状に置き換え、ドライバー内部だけで線状音源を成立させる技術を確認しています。

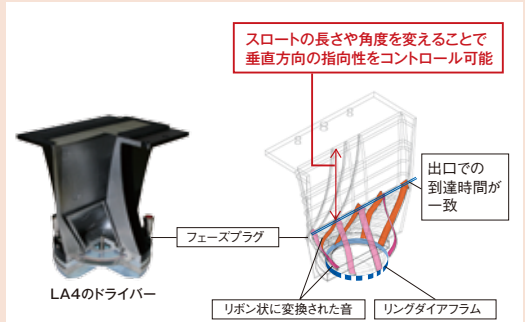

スロートの長さや角度を変えることで垂直方向の指向性をコントロール可能

出口での到達時間が一致

リングダイアフラムの振動 (音) は独自のフェーズプラグによってリボン状に変換され、フェーズプラグ出口での到達時間が高い精度で一致しています。

システムパフォーマンス

アレイ	水平カバーレージ	垂直カバーレージ	最大出力 (ピーク)	アレイ	水平カバーレージ	垂直カバーレージ	最大出力 (ピーク)
1台	100°	—	137dB	4台	100°	0°~32°	149dB
2台	100°	0°~8°	143dB	8台	100°	0°~64°	155dB

### システム

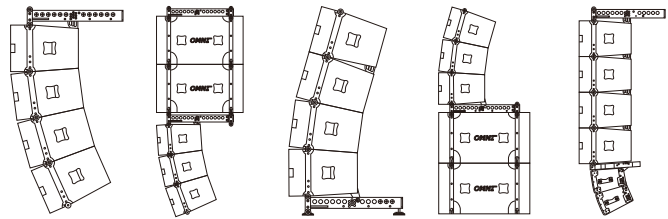

\*サブウーファーはSC8

\*サブウーファーはSC8

### ■アクセサリ



フライングバー  
■FR120  
オープンブライズ  
AIRLINE LA12を24台までフライング可能。  
セーフティファクター: 1:10。

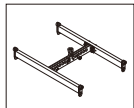

コンパクトフレーム  
■FR122  
オープンブライズ  
AIRLINE LA12とSC8F (カーディオモード) のフライング/グラウンドスタッキング用。

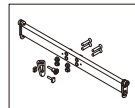

■FR002  
オープンブライズ  
FR120をFR122にアップグレードするキット。

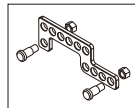

■EXBAR 12  
オープンブライズ  
FR120、FR122のエクステンションバー。

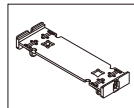

AIRLINE LA12用ドリー  
■DOL LA12  
オープンブライズ  
1台に対応。

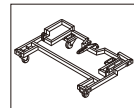

AIRLINE LA12用ドリー  
■DOT LA12-4  
オープンブライズ  
4台まで対応可能。

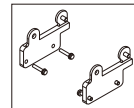

■KIT 12F  
オープンブライズ  
FR120、FR122をDOT LA12-4に固定するためのアダプター。

■CO LA12-4  
オープンブライズ  
AIRLINE LA12用保護カバー、4台用。

■CAL8SP-20  
オープンブライズ  
スピーカーケーブル、8ピン、8×4mm、20m。

### ■Coda-LAP-Set オープンブライズ

リモート角度計取付レベル、1本。幹製品 (Alignarry:米国製)。

### ■UVM with No Laser オープンブライズ

Coda-LAP-Setに取り付けるリモート角度計本体。幹製品 (Alignarry:米国製)。

### ■UVM Reader オープンブライズ

Coda-LAP-Setに取り付ける角度計メーター。保護カバー付属。幹製品 (Alignarry:米国製)。

### ■LAC オープンブライズ

角度計取付クランプ。幹製品 (TEQSAS:韓国製)。

### ■サブウーファー

センサーコントロールド・サブウーファー

## SC8 / SC8F



詳細につきましてはP.157をご覧ください。

### ■ベースエクステンション

センサーコントロールド・ベースエクステンション

## SC3-F



詳細につきましてはP.160をご覧ください。

### ■DSPコントローラー&アンプ

ツアリング用システムラック

## LINUS RACK 40T



詳細につきましてはP.161をご覧ください。

Shure  
Shure/DIS  
BRYSTON  
CALREC  
CAMCO  
CODA AUDIO  
DiGiCo  
DK-Technologies  
DPA Microphones  
Geten  
HIBINO  
iBasso Audio  
MUTEC  
PMC  
Rane  
TUBE-TECH  
tVONE



# High Output Compact Model -Line Array System-

3-Way ラインアレイ・モジュール

## AiRAY

オープンブライズ



- 低域は高効率の12インチドライバーを2基、中高域は同軸6インチのDDPを2基搭載した3-Way ラインアレイモジュール。
- 1キャビネット148dBの圧倒的なパワー、高域から250Hzまでの優れた指向性制御、高品位なサウンドは、ハイエンドクラスのスピーカーを凌駕。
- サイズ・質量ともに従来型の約半分。W674×H356×D555mm、40kgとコンパクト。
- 横幅と同じViRAYと違和感なくアレイが組めるため、効率的な運用が可能です。グレードアップが少額で行えます。

仕様 AiRAY

形式	3-Way ラインアレイ・モジュール	
連結台数	最大20台	
周波数特性	50Hz~22kHz(-6dB)	
許容入力(AES/ピーク)	低域: 2000W/8000W	中高域: 300W/2600W
感度(1W/1m)	低域: 103dB	中高域: 114dB
最大音圧(with LINUS10)	低域: 143dB	中高域: 148dB
カバーレージ角	水平: 90°、オプションで110°、100°(55°+45°または45°+55°)に変更可能 垂直: アレイ構成による	
ドライバー構成	低域: 2×12インチ、ネオジム磁石採用、耐水加工コーン使用 4インチ(101.6mm)ボイスコイル、2×1000W(AES) 中高域: 2×6インチ同軸平面波ドライバー 中域: 3.5インチ(90mm)ボイスコイル、2×150W(AES) 高域: 1.75インチ(44.4mm)ボイスコイル、2×80W(AES)	
クロスオーバー	400Hz(ハイアンプ)、6.3kHz(バスツープ)	
入力コネクター	2×Neutrik™: 1×入力+1×LINUS Net	
公称インピーダンス	低域: 8Ω(+1/-1)	中高域: 16Ω(+2/-2)
エンクロージャー	合板	
仕上げ	ポリウレタン樹脂塗装、黒	
フライング金具	製品に含む	
寸法(W×H×D)	674×356×555mm	
質量	40kg	

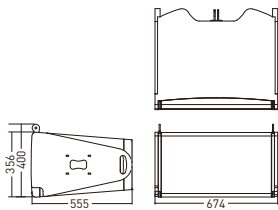

■システム

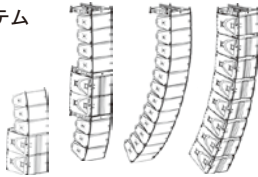

システムパフォーマンス

アレイ	水平カバーレージ	最大出力(ピーク)
1台	90° or 110° (or 100°非対称)	143dB
2台	90° or 110° (or 100°非対称)	149dB

### ■独自技術によるクリアなサウンド

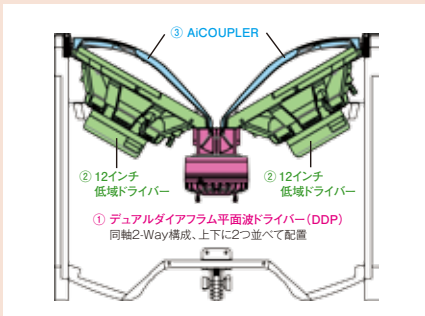

#### ①DDP(デュアルダイアフラム平面波ドライバー)

AiRAYの心臓部には6インチのデュアルダイアフラム平面波ドライバーを2基搭載しています。個々のドライバーは、同軸のリングダイアフラムを採用した2-Way構成です。中域・高域と狭い周波数帯域を個別に担当することでパワーハンドリングを増幅。中域のダイアフラムはピークで1300Wに到達しており、中高域のダイアフラムは非常に高効率で並外れた過渡特性を持っています。この独自のトランスデューサーが優れた指向性コントロールと信頼性の高いサウンドをつくり出し、台形のピストンから真のコヒーレントな平面波を放射する原動力となっています。

#### ②2×12インチの低域ドライバー

低域は、ネオジム磁石を使用した12インチの超低歪率のコーンドライバー2基が担います。新しく開発された極めて高効率なロングエクスカーション・ドライバーで、4つのデモジュール・リングを搭載した高磁性流体のリニアモーターを持っています。一定のインダクタンスを提供し、超低歪率でパワーコンプレッションを減少。カーボンファイバーのダイアフラムは、ムービングロスを最小限にする一方でコーンの剛性と内部のダンピングを向上させており、高感度で並外れた明瞭度と透明度を実現しています。

#### ③AiCOUPLER

ウェーブガイドとなるAiCOUPLERは、低域ドライバーに対称に取り付けられています。トランスデューサーから生み出されたエネルギーを統合して単一音源を出現させ、アレイに組んだ際の圧倒的なパワーとコントロールのしやすいサウンドを生み出します。また、スロットの位置を最適化して音響中心の距離を増幅することで250Hz以上の音域に一定のカバーレージを提供し、200Hz以上は感度を6dB引き上げます。

■アクセサリ

<p>アレイフレーム</p> <p>■FR-AR オープンブライズ AiRAY, ViRAY, SC2-F, SCV-F用。 フライング/グラウンドスタッキング両用。</p>	<p>エクステンションバー</p> <p>■EXBAR-AR オープンブライズ FR-ARと一緒に使用。</p>	<p>アダプター</p> <p>■ADS オープンブライズ FR-AR用ビックポイントアダプター。</p>	<p>クラウドスタッキングアダプター</p> <p>■AGA オープンブライズ AiRAY, SCV-F用 クラウドスタッキングアダプター。</p>	<p>ダウンフィルフレーム</p> <p>■AR-LINK オープンブライズ SC2-FやSCV-Fの下に6台までのAiRAYを接続。</p>
<p>VR-AR-LINK オープンブライズ AiRAYの下にViRAYを接続。</p>	<p>AiRAY用ドリー</p> <p>■DOT-AR オープンブライズ 4台まで対応可能。</p>	<p>コンパクトT-フレーム</p> <p>■FRT-AR オープンブライズ AiRAYとViRAYのフライング用。</p>	<p>ウェーブガイド</p> <p>■AiCOUPLER-120° オープンブライズ AiRAYの水平指向角を120°にする。2枚(AiRAY1台分)。</p>	<p>スプレッドアダプター</p> <p>■SA-AR オープンブライズ AiRAYシステムの下にAiRAY用のフレームを取り付け場合に使用。</p>
<p>プロテクションカバー</p> <p>■CO-AR-4 オープンブライズ AiRAY4台まで対応。</p>	<p>トップパネル</p> <p>■LID DOT AR オープンブライズ 運搬時に天面を平らにし、軽量荷物に対応。</p>	<p>角度計取付金具</p> <p>■LP-AR オープンブライズ FR-AR用角度計取付金具。 純正品(TEOSAS:独国製)。</p>	<p>フライトケース</p> <p>■FC-FR AR オープンブライズ 2台までのFR-ARに対応。</p>	

■サブウーファー

センサーコントロールド・サブウーファー  
**SCV-F**



詳細につきましてはP.159をご覧ください。

■ベースエクステンション

センサーコントロールド・ベースエクステンション  
**SC2-F**



詳細につきましてはP.160をご覧ください。

■DSPコントローラー&アンプ

ツアリング用システムラック  
**LINUS RACK 40T**



詳細につきましてはP.161をご覧ください。



# Compact Model -Line Array System-

3-Way ラインアレイ・モジュール

## ViRAY

オープンプライス

- 2つのダイアフラムを搭載した平面波ドライバーやVICOUPLERを搭載。アレイ時の圧倒的なパワーとクリアなサウンドを実現。
- オプションで水平方向の指向角を80°に変更可能。
- キャビネットと一体化したリングシステムで、すばやく簡単に設置可能。フライングだけでなくグラウンドスタッキングも可能。
- 頑丈なキャビネットは防水性のあるポリウレタ樹脂で塗装。低域ドライバーも防滴仕様。

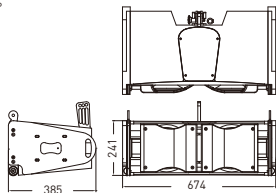

仕様 ViRAY

形式	3-Way ラインアレイ・モジュール
連結台数	FR-VR使用時:最大24台、FRT-VR使用時:最大18台
周波数特性	55Hz~22kHz(-3dB)
許容入力(AES/ピーク)	低域: 600W/2400W 中域: 150W/1300W 高域: 80W/400W
感度(1W/1m)	低域: 99dB 中高域: 112dB
最大音圧	低域: 133dB(+6dB) 中高域: 142dB(+6dB)
カバレッジ角	水平: 120°(または80°) 垂直: アレイ構成による
ドライバー構成	低域: 2×8インチ(200mm)ネオジム磁石採用、2インチ(50.8mm)ボイスコイル、2×300W(AES) 中高域: 8インチ(200mm)コアキシャル平面波ドライバー、ネオジム磁石採用 中域: 3.5インチ(90mm)ボイスコイル、150W(AES) 高域: 1.75インチ(44.4mm)ボイスコイル、80W(AES)
クロスオーバー	600Hz(アクティブ)、6.3kHz(パッシブ)
公称インピーダンス	低域: 16Ω(+1/-1) 中高域: 16Ω(+2/-2)
入力コネクター	2×Neutrik™ (1×Input+1×Link)
エンクロージャー	形状: 台形 2×5°、素材: 合板
仕上げ	ポリウレタ樹脂塗装、黒
フライング金具	製品に含む
寸法(W×H×D)	674×242×385mm
質量	25.5kg

### DDP (Dual Diaphragm Planar-wave-driver) Technology

~2つのダイアフラムを搭載したラインソース用「同軸」平面波ドライバー~

DDPは、真に位相のとれた平面波面を長方形のピストンから放出するために新たに開発され、内部回折のない優れた分散能力と信頼性の高いクリアなサウンドを実現しています。2つのリングダイアフラムを同軸上に配置する構造は、パワーハンドリングを増強し極めて低い歪み率を達成しています。



HF: 6 ~ 22kHz 並外れて優れた過渡特性  
MF: 600Hz ~ 6.5kHz 滑らかに均一なレスポンス

システムパフォーマンス

アレイ	水平カバレッジ	垂直カバレッジ	最大出力(ピーク)	アレイ	水平カバレッジ	垂直カバレッジ	最大出力(ピーク)
1台	120°または80°	12°	133dB	4台	120°または80°	0°~40°	145dB
2台	120°または80°	0°~10°	139dB	8台	120°または80°	0°~80°	151dB

### VICOUPLER

中高域の平面波ドライバー用のウェーブガイドアレイに搭載された際は、回折のない大きなフラットパッフルにはめ込まれた単一のウェーブガイドとして機能します。

平坦なスクリーンパネル

キャビネットに搭載されたスクリーンパネルは、後方への反射と回り込みを防ぎます。

フェーズプラグ

精密なフェーズプラグは、8インチの低域ドライバーに最適化されています。位相の取れた低域のカップリングを確実にし、350Hz以下の帯域に一貫性の取れた完璧なカバレッジを提供します。

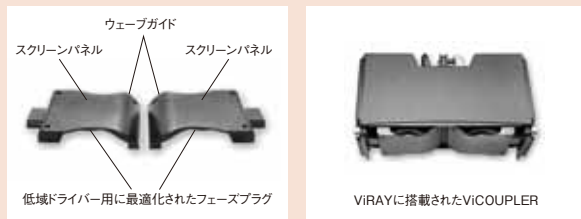

ViRAYに搭載されたVICOUPLER

### システム

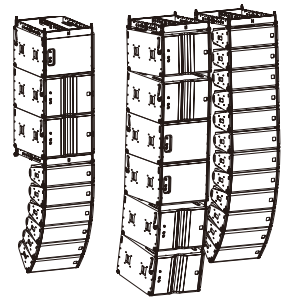

### ■ アクセサリー

- **FR-VR** オープンプライス  
ViRAYシステム用アレイフレーム、フライング/グラウンドスタッキング両用。
- **FRT-VR** オープンプライス  
ViRAY用フライングフレーム。
- **DOW-VR-12** オープンプライス  
LA12の下にViRAYを連結。
- **EXBAR-VR** オープンプライス  
FR-VRと一緒に使用。
- **LP-VR** オープンプライス  
FR-VR用リモート角度計取得用レベル、調整品(Aliquary:米国製)。
- **SA-VR** オープンプライス  
ViRAYシステムの下にViRAY用のフレームを取り付ける際に使用。
- **TILT-VR** オープンプライス  
FR-VRと一緒に使用。
- **VGA** オープンプライス  
ViRAY、SCV-F用。フライングには使用できません。
- **LAC** オープンプライス  
角度計取得クランプ。調整品(TEQSA:独国製)。
- **WAVEGUIDE**  
VICOUPLER 80° オープンプライス  
ViRAYの水平方向の指向角を80°にするウェーブガイド。2枚(ViRAY1台分)。

### ■ サブウーファー

センサーコントロール・サブウーファー

#### SCV-F



詳細につきましてはP.159をご覧ください。

### ■ ベースエクステンション

センサーコントロール・ベースエクステンション

#### SC2-F



詳細につきましてはP.160をご覧ください。

### ■ DSPコントローラー&アンプ

ツアリング用システムラック

#### LINUS RACK 20T



詳細につきましてはP.161をご覧ください。

Shure  
Shure/DIS  
BRYSTON  
CALREC  
CAMCO  
CODA AUDIO  
DiGiCo  
DK-Technologies  
DPA Microphones  
Gefen  
HIBINO  
iBasso Audio  
MUTEC  
PMC  
Rane  
TUBE-TECH  
tVONE



# Ultra Compact Model -Line Array System-

2-Way ラインアレイ・モジュール

## TiRAY

オープンプライス

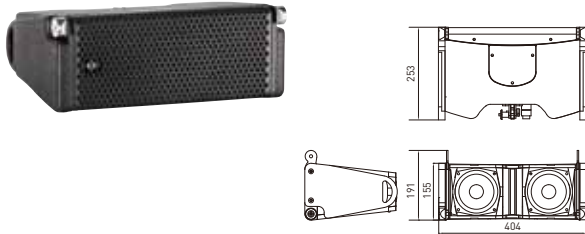

- 2-Wayフルレンジのラインアレイ・モジュール。幅40cmのコンパクトモデルなので、ステージでの占有率が大幅に減少。
- 1台から使用可能。高さ15.5cmの見切りの良さから、近距離用にステージに設置しても可。オプションを使用すればボールマウントも可能。
- 超低歪率の5インチ低域ドライバー2基と5インチの平面波ドライバー (Planar Wave Driver)を搭載。明瞭度の高いサウンドを提供。
- オプションで、ウオータープルーフ加工 (IP-55)とRAL指定のカラーリングが可能。  
※最低ロット数など、詳細はお問い合わせください。

仕様 TiRAY

形式	2-Way ラインアレイ・モジュール
連結台数	FR-TR使用時最大24台、FRT-TR使用時最大24台
周波数特性	70Hz~20kHz (-6dB)
許容入力 (AES)	300W
感度 (1W/1m)	94dB
最大音圧	124dB
カバレッジ角	水平: 100° 垂直: アレイ構成による
ドライバー構成	低域: 2×5インチ、超低歪率 1.5インチ (38mm) ボイスコイル、2×150W (AES) 高域: 1×5インチ、平面波ドライバー、ネオジム磁石採用 1.75インチ (44.4mm) ボイスコイル、80W (AES)
クロスオーバー	950Hz、パッシブ
入カコネクター	2×Neutrik™ (1×Input+1×Link)
公称インピーダンス	8Ω (+2/-2)
エンクロージャー	形状: 台形、2×6" 素材: 合板
仕上げ	ポリウレタ樹脂塗装、黒
フライング金具	製品に含む
寸法 (W×H×D)	404×155×253mm (突起物含まず)
質量	9.9kg

システムパフォーマンス

アレイ	周波数特性 (-6dB)	最大出力 (ピーク)
1台	70Hz~20kHz	124dB
4台	70Hz~20kHz	136dB
8台	70Hz~20kHz	142dB

### ■アクセサリ



アレイフレーム  
■FR-TR  
オープンプライス  
TiRAY、TiLOW用アレイフレーム。フライング/グラウンドスタッキング両用。



コンパクトフレーム  
■FRT-TR  
オープンプライス  
TiRAY用コンパクトフレーム。



アダプター  
■CUTI  
オープンプライス  
グラウンドスタッキング用アダプター。TiRAY 6台まで対応。常フライングでも使用可能。ただし制限あり。



アダプター  
■CUTI SF  
オープンプライス  
CUTI用スタンド取付金具。



リモート角度計取付金具  
■LP-AR  
オープンプライス  
FR-TR用角度計取付金具。特許品 (TEOSAS:独国製)。



エクステンションバー  
■EXBAR-TR  
オープンプライス  
FR-TRまたはFRT-TRと一緒に使用。



アダプター  
■TGA  
オープンプライス  
TiLOWの下にTiRAYを吊るるときのフライング/グラウンドスタッキング用アダプター。6台まで使用可能。



傾斜金具  
■SA-TR  
オープンプライス  
TiRAYシステムの下にTiRAY用のフレームを取り付ける際に使用。

TiRAY用低域拡張ラインアレイ・モジュール

## TiLOW

オープンプライス

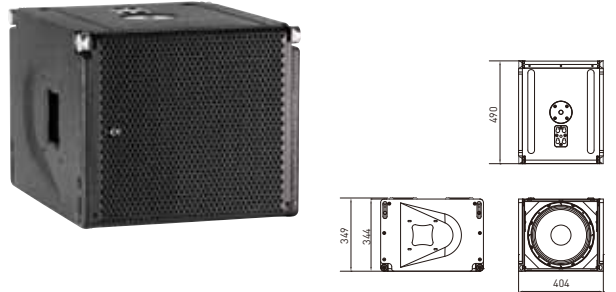

- TiRAYシステムの低域を拡張するラインアレイ・モジュール。遠達性を向上させ、低域を増強。
- TiRAYの低域とサブウーファーの帯域にオーバーラップさせており、エネルギーを際立たせます。
- 12インチのドライバーを搭載。TiRAYと同じ幅のエンクロージャーなので、美しいフライング/グラウンドスタッキングが可能。
- ボールソケットを装備しており、アクセサリのCUTIを使用してTiRAYをボールマウント可能。
- オプションで、ウオータープルーフ加工 (IP-55)とRAL指定のカラーリングが可能。  
※最低ロット数など、詳細はお問い合わせください。

仕様 TiLOW

形式	TiRAY用低域拡張ラインアレイ・モジュール
連結台数	FR-TR使用時12台
周波数特性	40~500 Hz (-6dB)
許容入力 (AES/ピーク)	1000W/4000W
感度 (1W/1m)	95dB
最大音圧*	135dB
ドライバー構成	低域: 12インチ、超低歪率4インチボイスコイル、1000W
入カコネクター	2×Neutrik™
公称インピーダンス	4Ω (+1/-1)
エンクロージャー	合板
仕上げ	ポリウレタ樹脂塗装、黒
フライング金具	製品に含む
寸法 (W×H×D)	404×344×490mm (突起物含まず)
質量	20kg

\*クレストファクター6dB

### ■システム

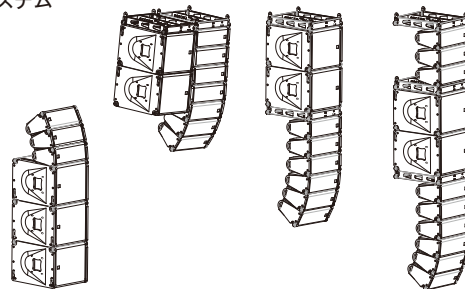

### ■アクセサリ

TiLOW用ドリー  
■DOT-TiLOW  
オープンプライス

プロテクションカバー  
■CO TiLOW  
オープンプライス  
TiLOW 1台用。

エクステンションカバー  
■CO TiLOW-EX  
オープンプライス  
TiLOW 1台用。  
CO TiLOWと一緒に使用。

### ■DSPコントローラー&アンプ

ツアリング用システムラック

## LINUS RACK 20T オープンプライス

詳細につきましてはP.161をご覧ください。





# Sensor Controlled Subwoofer & Bass Extension

ベロシティ・センサーを搭載した高性能のサブウーファーと低域拡張用のベースエクステンション。フィードバック・ループ・コントロールによる再現性の極めて高いサウンドを実現。

ベロシティ・センサーがリアルタイムで測定するボイスコイルの正確な動きをコンパレーターにフィードバックすることで、オリジナル音源を再生するのに必要なアンプのパワーを正確に引き出すことが可能になりました。

## Feedback Loop Control

### フィードバック・ループ・コントロール

SC-Seriesの各サブウーファー、ベースエクステンションに搭載されたベロシティ・センサー (Velocity Sensor) がボイスコイルの動きをリアルタイムで正確に測定し、振幅の大きさと速さの情報をセンサーケーブルを通してLINUS10に内蔵されたコンパレーターへ送信します。

LINUS10は、ベロシティ・センサーから送られた情報を音源のオリジナル情報と比較してアンプのドライブを修正し、ボイスコイルの動きを常にオリジナルに追従させます。

これにより全高調波歪率 (THD) が著しく低下し、周波数特性をも補正します。

外部EQを必要とせず平坦な周波数特性を生み出すハイパフォーマンスは、完璧といえるほど正確な音楽再生を可能にします。

### ■ 周波数特性を拡張

コンパレーターがスピーカーの非直線性だけでなく周波数特性をも補正し、EQを使うことなく平坦な周波数特性を25Hz (-3dB) まで拡張します。

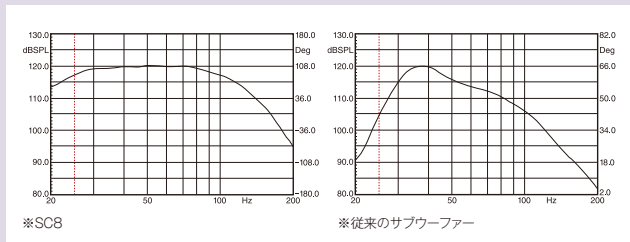

### ■ スピーカータイムアライメント

実際、低域でも中域寄りの周波数と超低域の周波数のタイムアライメントが取られているため同時に再生されます。結果、極めて正確な音楽再生が可能になります。

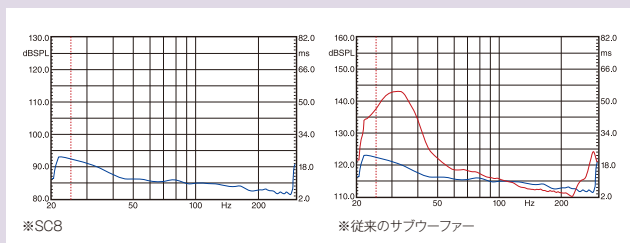

## ウォータープルーフ加工とカラーリング

SC-Seriesの全モデルは、ウォータープルーフ加工 (IP-55) とRAL指定のカラーリングが可能です。 ※最低ロット数など、詳細はお問い合わせください。

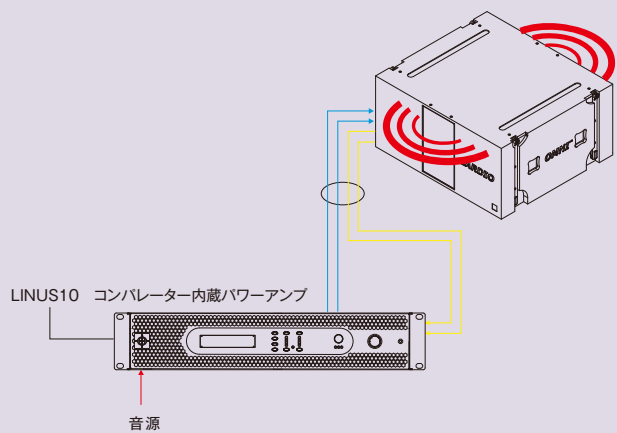

### ■ インパルスレスポンスの変化を防止

フィルターやEQが必要ないため、プロセッシングにかかるディレイを削減。インパルスレスポンスの変化を防ぎます。

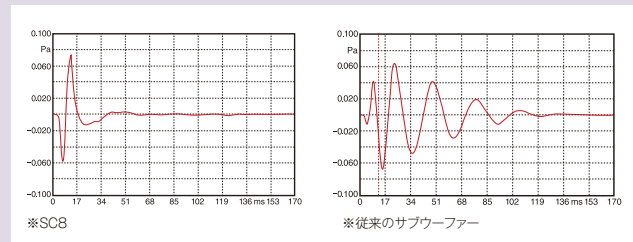

### ※測定スピーカーについて

#### SC8:センサーコントロールド・サブウーファー

部屋の反響を避けるため、ポートから5cm離れた位置で測定。フロントの18インチ×2だけで、リアの18インチ×2は残響を最低限にするために駆動させていません。LPF90Hz/24dB-Link/Riley以外のプロセッシングはしていません。

#### 比較したサブウーファー

ポートのある従来のサブウーファーで、18インチのドライバーを2基搭載したハイパフォーマンスなプロ機。32Hzでチューニングされており、部屋の反響を避けるためポートから5cm離れた位置で測定。HPF 30Hz/24dB、LPF 90Hz/24dB-Link/Riley、PEQ 35Hz+8dB という標準的なプロセッシングが行われています。

Shure  
Shure/DIS  
BRYSTON  
CALREC  
CAMCO  
CODA AUDIO  
DiGiCo  
DK-Technologies  
DPA Microphones  
Genie  
HIBINO  
iBasso Audio  
MUTEC  
PMC  
Rane  
TUBE-TECH  
TVONE



# Sensor Controlled Subwoofer

センサーコントロールド・サブウーファー

## SC8 / SC8F

オープンプライス

- 18インチのロングエクスカーションドライバーを密閉キャビネットに4基搭載。25Hzまで低域を増強するサブウーファー。床置きモデルとフライングモデルを用意。
- AIRLINE LA12と同じ幅のエンクロージャーを採用しており、すっきりした見た目の設置が可能。
- フィードバックループを制御するベロシティ・センサーを搭載しており、歪みを極限まで縮小。  
※LINUS10コンバーター内蔵パワーアンプと一緒に使用します。
- カーディオイドの指向性を持たせることが可能。
- 優れた過渡特性により、安定した周波数特性を実現。

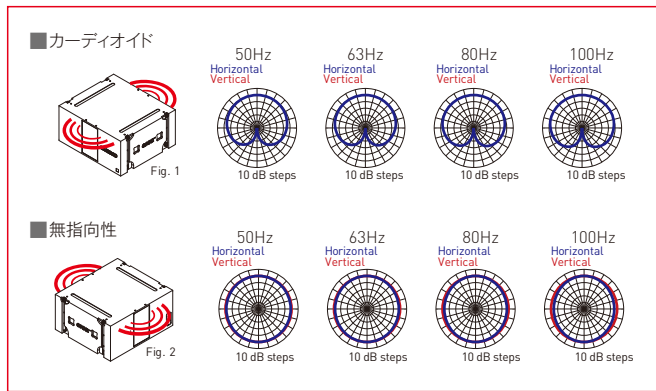
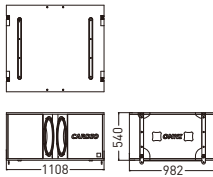

### ■ アクセサリー

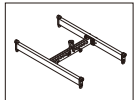

コンパクトフレーム  
**FR122**  
 オープンプライス  
 AIRLINE LA12カーディオイドモードのフライング/グラウンドスタッキング用。

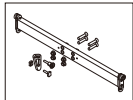

**FR002**  
 オープンプライス  
 FR120をFR122にアップグレードするキット。

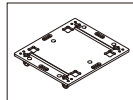

SC8用ドリー  
**DOT SC8 V1**  
 オープンプライス  
 3台まで対応可能。

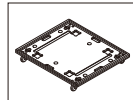

SC8用ドリー  
**DOT SC8 V2**  
 オープンプライス  
 3台まで対応可能。4辺のエッジに固定用の突起付。

### ■ CAH SC-10

オープンプライス  
 SC8用ハイブリッドスピーカーケーブル。  
 NL4+5P-NL4+5P, 10m。

### ■ CAH SC-15

オープンプライス  
 SC8用ハイブリッドスピーカーケーブル。  
 NL4+5P-NL4+5P, 15m。  
 受注発注品。

### ■ CAH SC-20

オープンプライス  
 SC8用ハイブリッドスピーカーケーブル。  
 NL4+5P-NL4+5P, 20m。

### ■ CAH SC-30

オープンプライス  
 SC8用ハイブリッドスピーカーケーブル。  
 NL4+5P-NL4+5P, 30m。  
 受注発注品。

### ■ CAH SC-40

オープンプライス  
 SC8用ハイブリッドスピーカーケーブル。  
 NL4+5P-NL4+5P, 40m。  
 受注発注品。

### ■ CAL4SP-1.5

オープンプライス  
 スピーカーケーブル。4ピン、4×4mm, 1.5m。φ10mm (-10), 20m(-20)も用意。  
 受注発注品。

### ■ CO SC8-1

オープンプライス  
 SC8用保護カバー。1台用。

### ■ CO SC8-2

オープンプライス  
 SC8用保護カバー。2台用。

### ■ BLUE WHEEL 02

6,480円 (本体価格6,000円)  
 スイベル・キャスターホイール。  
 φ100mm。

### ■ BLUE WHEEL 03

7,560円 (本体価格7,000円)  
 スイベル・キャスターホイール。  
 φ100mm, フレーネ付。

### ■ DSPコントローラー&アンプ

ツアリング用システムラック

## LINUS RACK 40T

オープンプライス

詳細につきましてはP.161をご覧ください。



ツアリング用システムラック

## LINUS RACK 20T

オープンプライス

詳細につきましてはP.161をご覧ください。



### 仕様

形式	SC8	SC8F
	床置き	フライングバージョン
センサーコントロールド・サブウーファー/カーディオイド、無指向性		
周波数特性	20Hz (-6dB)、25Hz (-3dB) ~ 150Hz	
許容入力 (AES/ピーク)	6000W/24000W	
感度 (1W/1m)	106dB @ 50Hz (※1)	
最大音圧	150dB (※2)	
ドライバー構成	フロント2x18インチ、リア2x18インチネオジム磁石採用、超低歪率、4インチ (101.6mm) ボイスコイル、4x1500W	
入力コネクター	2xNeutrik™ NL4MP	
ベロシティセンサーへの出力コネクター	1xNeutrik™ NC5FDL1	
公称インピーダンス	フロント: 4Ω (+1/-1)	リア: 4Ω (+2/-2)
エンクロージャー	合板	
仕上げ	黒	
フライング金具	なし	製品に含む
寸法 (W×H×D)	1108×540×982mm	
質量	119kg	135kg

※1. ハーフスペース ※2. ピンクノイズ、クレストファクター-6dB

### ■ システム



フライング  
カーディオイドモード

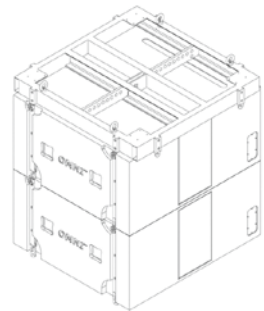

フライング  
無指向性モード



# Sensor Controlled Subwoofer

センサーコントロールド・サブウーファー

## SCP

オープンプライス

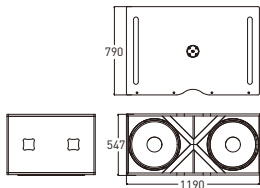

- 18インチのロングエクスカーションドライバーをバスレフのキャビネットに2基搭載。能率よく迫力のある低域を提供。
- フィードバック・ループを制御するベロシティ・センサーを搭載しており、歪みを極限まで縮小。\*LINUS10コンパレーター内蔵パワーアンプと一緒に使用します。
- 複数キャビネットを使用し、カーディオイドの指向性を持たせることが可能。
- 優れた過渡特性により、安定した周波数特性を実現。

仕様 SCP

形式	床置き センサーコントロールド・サブウーファー
周波数特性	25Hz(-6dB)~120Hz
許容入力(AES/ピーク)	3000W/12000W
感度(1W/1m)	103dB @ 50Hz(*1)
最大音圧	144dB(*2)
ドライバー構成	2×18インチネオジム磁石採用、 超低歪率4インチ(101.6mm)ボイスコイル、2×1500W
入力コネクター	2×Neutrik™ NL4MP
ベロシティ・センサーへの出力コネクター	1×Neutrik™ NC3MAV
公称インピーダンス	4Ω(+1/-1)
エンクロージャー	合板
仕上げ	黒
フライング金具	なし
寸法(W×H×D)	1190×547×790mm
質量	95kg

\*1.ハーフスペース \*2.ピンクノイズ、クレストファクター=6dB

### ■ アクセサリー

- CAH SCP-10 オープンプライス  
ハイブリッドスピーカーケーブル。10m。NL4+5P-NL4×2+3P×2。
- CAH SCP-20 オープンプライス  
ハイブリッドスピーカーケーブル。20m。NL4+5P-NL4×2+3P×2。
- CAY-3 オープンプライス  
5P-3P変換センサーケーブル。
- CAHY-2 オープンプライス  
5P-3P Yセンサーケーブル。
- CO SCP-1 オープンプライス  
SCP用保護カバー。1台用。
- CO SCP-2 オープンプライス  
SCP用保護カバー。2台用。
- BLUE WHEEL 02 6,480円(本体価格6,000円)  
スイベル・キャスターホイール。φ100mm。
- BLUE WHEEL 03 7,560円(本体価格7,000円)  
スイベル・キャスターホイール。φ100mm。プレーキ付。

### ■ DSPコントローラー&アンプ

ツアリング用システムラック

## LINUS RACK 20T オープンプライス

詳細につきましてはP.161をご覧ください。



センサーコントロールド・サブウーファー

## SCP-F

オープンプライス

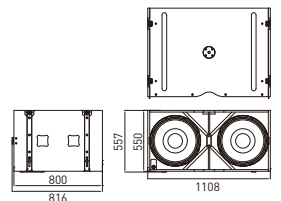

- フライング金具を製品に取り付けたモデル。フライングはもちろんグラウンドスタッキングにも対応可能。
- AIRLINE LA12と同じ幅のエンクロージャーを採用しており、すっきりした見た目の設置が可能。
- 18インチのロングエクスカーションドライバーをバスレフのキャビネットに2基搭載。能率よく迫力のある低域を提供。
- フィードバック・ループを制御するベロシティ・センサーを搭載しており、歪みを極限まで縮小。\*LINUS10コンパレーター内蔵パワーアンプと一緒に使用します。

仕様 SCP-F

形式	フライングバージョン センサーコントロールド・サブウーファー
周波数特性	25Hz(-6dB)~120Hz
許容入力(AES/ピーク)	3000W/12000W
感度(1W/1m)	103dB @ 50Hz(*1)
最大音圧	144dB(*2)
ドライバー構成	2×18インチネオジム磁石採用、 超低歪率4インチ(101.6mm)ボイスコイル、2×1500W
入力コネクター	2×Neutrik™ NL4MP(リア)+1×Neutrik™ NL4MP(フロント)
ベロシティ・センサーへの出力コネクター	1×Neutrik™ NC3MAV(リア)+1×Neutrik™ NC3MAV(フロント)
公称インピーダンス	4Ω(+1/-1)
エンクロージャー	合板
仕上げ	黒
フライング金具	製品に含む
寸法(W×H×D)	1108×550×800mm(金具、ゴム足含む1108×557×816mm)
質量	95kg

\*1.ハーフスペース \*2.ピンクノイズ、クレストファクター=6dB

### ■ アクセサリー

- CAH SCP-10 オープンプライス  
ハイブリッドスピーカーケーブル。10m。NL4+5P-NL4×2+3P×2。
- CO SCP-F-1 オープンプライス  
SCP-F用保護カバー。1台用。
- SA LA12 オープンプライス  
AIRLINE LA12連結金具。FR-SCP-Fと一緒に使用。
- CAH SCP-20 オープンプライス  
ハイブリッドスピーカーケーブル。20m。NL4+5P-NL4×2+3P×2。
- BLUE WHEEL 02 6,480円(本体価格6,000円)  
スイベル・キャスターホイール。φ100mm。
- BLUE WHEEL 03 7,560円(本体価格7,000円)  
スイベル・キャスターホイール。φ100mm。プレーキ付。
- CAY-3 オープンプライス  
5P-3P変換センサーケーブル。
- CAHY-2 オープンプライス  
5P-3P Yセンサーケーブル。
- FR-SCP-F オープンプライス  
フライング/グラウンドスタッキング両用。
- EXBAR-SCPF オープンプライス  
FR-SCP-F用エクステンションバー。
- DOT SCP-F オープンプライス  
3台に対応。

ツアリング用システムラック

## LINUS RACK 40T オープンプライス

詳細につきましてはP.161をご覧ください。



Shure  
Shure/DIS  
BRYSTON  
CALREC  
CAMCO  
CODA AUDIO  
DiGiCo  
DK-Technologies  
DPA Microphones  
Geten  
HIBINO  
iBasso Audio  
MUTEC  
PMC  
Rane  
TUBE-TECH  
tVONE



# Sensor Controlled Subwoofer

センサーコントロールド・サブウーファー

## SC4

オープンプライス



- 18インチのロングエクスカーションドライバーを密閉キャビネットに2基搭載したコンパクトモデル。
- フィードバックループを制御するペロシティ・センサーを搭載しており、歪みを極限まで縮小。
- 優れた過渡特性により、安定した周波数特性を実現。
- LINUS10コンパレーター内蔵パワーアンプと一緒に使用。

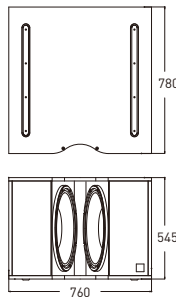
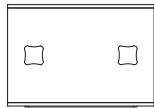

### 仕様 SC4

形式	センサーコントロールド・サブウーファー
周波数特性	20Hz (-6dB) / 25Hz (-3dB) ~ 150Hz
許容入力 (AES/ピーク)	3000W / 12000W
感度 (1W/1m)	103dB @ 50Hz (※1)
最大音圧	144dB (※2)
ドライバー構成	2×18インチネオジム磁石採用、超低歪率 4インチ (101.6mm) ボイスコイル、2×1500W
入力コネクタ	2×Neutrik™ NL4MP
ペロシティセンサーへの出力コネクタ	1×Neutrik™ NC3MAV
公称インピーダンス	4Ω (+1/-1)
エンクロージャー	合板
仕上げ	黒
フライング金具	なし
寸法 (W×H×D)	760×545×780mm
質量	70kg

※1. ハーフスペース ※2. ピンクノイズ、クレストファクター=6dB

### ■ アクセサリー

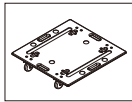

SC4用ドリー  
■ DOT SC4  
オープンプライス  
2台に対応。

■ CAH SCP-10  
オープンプライス  
ハイブリッドスピーカケーブル。  
10m, NL4+5P-NL4×2+3P×2。

■ CAY-3  
オープンプライス  
5P-3P変換センサーケーブル。

■ BLUE WHEEL 02  
6,480円 (本体価格6,000円)  
スィベル・キャスターホイール。  
φ100mm。

■ CAH SCP-20  
オープンプライス  
ハイブリッドスピーカケーブル。  
20m, NL4+5P-NL4×2+3P×2。

■ CAHY-2  
オープンプライス  
5P-3P Yセンサーケーブル。

■ BLUE WHEEL 03  
7,560円 (本体価格7,000円)  
スィベル・キャスターホイール。  
φ100mm, プレーキ付。

センサーコントロールド・サブウーファー

## SCV-F

オープンプライス



- AiRAYやViRAYと組み合わせて使用するように設計されたサブウーファー。フライングだけでなくグラウンドスタッキングにも対応。
- ペロシティ・センサーを搭載しており、ボイスコイルの動きをリアルタイムで正確に測定。入力音源と比較してアンプのドライブを調整し、ドライバーの微細な誤差を訂正するフィードバックループにより、極めて正確な重低音を提供。
- 無指向性と単一指向性のアレイプリセットを用意。
- LINUS10コンパレーター内蔵パワーアンプと一緒に使用。

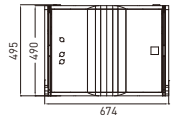
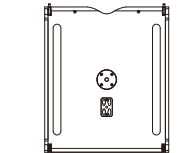
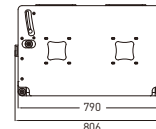

### 仕様 SCV-F

形式	センサーコントロールド・サブウーファー
周波数特性	25Hz (-6dB) ~ 150Hz
許容入力 (AES/ピーク)	1500W / 6000W
感度 (1W/1m)	97dB (※1)
最大音圧	138dB (※2)
ドライバー構成	18インチ (450mm) ネオジム磁石採用 4インチ (101.6mm) ボイスコイル、1500W (AES)
入力コネクタ	2×Neutrik™ NL4MP (リア) + 2×Neutrik™ NL4MP (フロント)
ペロシティセンサーへの出力コネクタ	Neutrik™ NC3MAV (リア) + Neutrik™ NC3MAV (フロント)
公称インピーダンス	8Ω (+1/-1)
エンクロージャー	合板
仕上げ	ポリウレタン樹脂塗装、黒
フライング金具	製品に含む
寸法 (W×H×D)	674×490×790mm
質量	57kg

※1. ハーフスペース ※2. ピンクノイズ、クレストファクター=6dB

### ■ アクセサリー

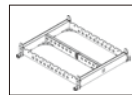

アレイフレーム  
■ FR-VR  
オープンプライス  
ViRAYシステム用アレイフレーム。  
フライング/グラウンドスタッキング  
両用。

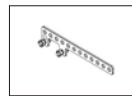

エクステンションバー  
■ EXBAR-VR  
オープンプライス  
FR-VRと一緒に使用。

■ CAY-3  
オープンプライス  
5P-3P変換センサー  
ケーブル。

■ BLUE WHEEL 02  
6,480円 (本体価格6,000円)  
スィベル・キャスターホイール。φ100mm。



ドリー  
■ DOL-SCV-F  
オープンプライス  
SCV-F用フロントドリー (1台  
に対応)。

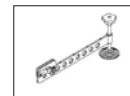

グラウンドスタッキング用傾斜金具  
■ TILT-VR  
オープンプライス  
FR-VRと一緒に使用。

■ CAHY-2  
オープンプライス  
5P-3P Yセンサー  
ケーブル。

■ BLUE WHEEL 03  
7,560円 (本体価格7,000円)  
スィベル・キャスターホイール。φ100mm, プレーキ付。



ドリー  
■ DOT-SCV-F  
オープンプライス  
SCV-F用ドリー。SCV-F×4  
台に対応。



■ CO SCV-F  
オープンプライス  
SCV-F用保護カバー。  
1台用。

■ CAH SCP-20  
オープンプライス  
ハイブリッドスピーカケーブル。  
20m, NL4+5P-NL4×2+3P×2。

■ CAL4SP-1.5  
オープンプライス  
スピーカケーブル。4ピン。  
4×4mm, 1.5m。



グラウンドスタッキング用アダプター  
■ VGA  
オープンプライス  
ViRAY, SCV-F用。  
フライングには使用できません。



■ CO SCV-F-2  
オープンプライス  
SCV-F/SC2-F用保護カバー。  
2台に対応。

■ CAH SCP-10  
オープンプライス  
ハイブリッドスピーカケーブル。  
10m。  
NL4+5P-NL4×2+3P×2。

# Sensor Controlled Bass Extension

センサーコントロールド・ベースエクステンション

## SC3-F

オープンプライス

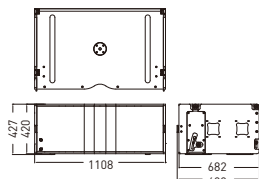

- AIRLINE LA12用低域拡張のラインアレイ・モジュール。出力帯域はLA12とサブウーファーSC8両方の低域にオーバーラップし、システム全体の低域を増強。
- 15インチのドライバーを2基搭載。フィードバック・ループを制御するペロシティ・センサーによりドライバーやエンクロージャーから発生する歪みを極限まで抑制し、原音に忠実な再生を実現。(P.156)
- 優れた過渡特性により、安定した周波数特性を実現。超低帯域のタイムアライメントも施されています。
- LA12と同じリギングシステムを装備しており、フライング/グラウンドスタッキングが可能。
- オプションで、ウォータープルーフ加工 (IP-55) とRAL指定のカラーリングが可能。  
※最低ロット数など、詳細はお問い合わせください。

仕様 SC3-F

形式	センサーコントロールド・ベースエクステンション AIRLINE LA12システム用低域拡張ラインアレイ・モジュール
周波数特性	28~200Hz (-6dB)
許容入力 (AES/ピーク)	2500W/10000W
感度 (1W/1m) ※1	103dB
最大音圧※2	143dB
ドライバー構成	低域:2×15インチネオジウム磁石採用、超低歪率 4インチボイスコイル、2×1250W
入カコネクター	2×Neutrik™NL4MP (リア) + 1×Neutrik™NL4MP (フロント)
ペロシティ・センサーへの出カコネクター	Neutrik™NC3MAV (リア) + Neutrik™NC3MAV (フロント)
公称インピーダンス	4Ω (+1/-1)
エンクロージャー	合板
仕上げ	ポリウレタン樹脂塗装、黒
フライング金具	製品に含む
寸法 (W×H×D)	1108×420×682mm (突起物含まず)
質量	72kg

※1.ハーフスペース ※2.クレストファクター、6dB

### ■アクセサリ

<b>FR-SCP-F</b> オープンプライス SC3-F、SCP-F用アレイフレーム。 フライング/グラウンドスタッキング両用。	<b>EXBAR-SCPF</b> オープンプライス FR-SCP-F用 エクステンションバー。	<b>DOL-SC3F</b> オープンプライス フロントドリー。 SC3-F 1台に対応。	<b>DOT-SC3F</b> オープンプライス 4台までのSC3-Fに対応。
<b>CAH SCP-10</b> オープンプライス ハイブリッドスピーカーケーブル。 10m, NL4+5P-NL4×2+3P×2。	<b>CAH SCP-20</b> オープンプライス ハイブリッドスピーカーケーブル。 20m, NL4+5P-NL4×2+3P×2。	<b>CAL4SP-1.5</b> オープンプライス スピーカーケーブル、4ピン。 4×4mm, 1.5m。	
<b>SA LA12</b> オープンプライス AIRLINE LA12連結金具。 FR-SCP-Fと一緒に使用。	<b>CO SC3F-1</b> オープンプライス SC3-F用保護カバー。 1台に対応。	<b>CO SC3F-4</b> オープンプライス SC3-F用保護カバー。 4台に対応。	

### ■DSPコントローラー&アンプ

ツアリング用システムラック

## LINUS RACK 20T オープンプライス

詳細につきましてはP.161をご覧ください。



センサーコントロールド・ベースエクステンション

## SC2-F

オープンプライス

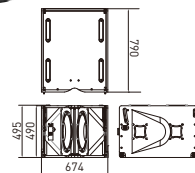

- AiRAYとViRAYシステムの低域を拡張するラインアレイ・モジュール。遠達性を向上させ、低域を増強。フルレンジスピーカーの低域とSCV-FやSCPサブウーファーをオーバーラップさせており、エネルギーを際立たせます。
- ネオジウム磁石採用の15インチのドライバーを2基搭載。フィードバック・ループ・コントロールにより、きわめて速い過渡特性と超低歪率を実現。(P.156)
- ViRAYと同じ幅のエンクロージャーとリギングシステムを採用。設置が素早く行えるうえ、美しいフライング/グラウンドスタッキングが可能。
- オプションで、ウォータープルーフ加工 (IP-55) とRAL指定のカラーリングが可能。  
※最低ロット数など、詳細はお問い合わせください。

仕様 SC2-F

形式	センサーコントロールド・ベースエクステンション ViRAYシステム用低域拡張ラインアレイ・モジュール
周波数特性	35~200Hz (-6dB)
許容入力 (AES/ピーク)	2500W/10000W
感度 (1W/1m) ※1	103dB
最大音圧※2	143dB
ドライバー構成	低域:2×15インチネオジウム磁石採用、超低歪率 4インチボイスコイル、2×1250W
入カコネクター	2×Neutrik™NL4MP (リア) + 1×Neutrik™NL4MP (フロント)
ペロシティ・センサーへの出カコネクター	Neutrik™NC3MAV (リア) + Neutrik™NC3MAV (フロント)
公称インピーダンス	4Ω (+1/-1)
エンクロージャー	合板
仕上げ	ポリウレタン樹脂塗装、黒
フライング金具	製品に含む
寸法 (W×H×D)	674×490×790mm (突起物含まず)
質量	72kg

※1.ハーフスペース ※2.クレストファクター、6dB

### ■アクセサリ

<b>FR-VR</b> オープンプライス ViRAYシステム用アレイフレーム。 フライング/グラウンドスタッキング両用。	<b>EXBAR-VR</b> オープンプライス FR-VRと一緒に使用。	<b>DOL-SCV-F</b> オープンプライス フロントドリー。 1台のSC2-Fに対応。	<b>DOT-SCV-F</b> オープンプライス 4台までのSC2-Fに対応。
<b>CAH SCP-10</b> オープンプライス ハイブリッドスピーカーケーブル。 10m, NL4+5P-NL4×2+3P×2。	<b>CAH SCP-20</b> オープンプライス ハイブリッドスピーカーケーブル。 20m, NL4+5P-NL4×2+3P×2。	<b>CAL4SP-1.5</b> オープンプライス スピーカーケーブル、4ピン。 4×4mm, 1.5m。	
<b>CO SCV-F</b> オープンプライス SC2-F用保護カバー。 1台に対応。	<b>CO SCV-F-2</b> オープンプライス SCV-F/SC2-F用保護カバー。 2台に対応。	<b>CO SCV-F-3</b> オープンプライス SC2-F用保護カバー。 3台に対応。	

ツアリング用システムラック

## LINUS RACK 40T オープンプライス

詳細につきましてはP.161をご覧ください。



Shure  
Shure/DIS  
BRVSTON  
CALREC  
CAMCO  
CODA AUDIO  
DiGiCo  
DK-Technologies  
DPA Microphones  
Geten  
HIBINO  
iBasso Audio  
MUTEC  
PMC  
Rane  
TUBE-TECH  
tVONE





# LINUS RACK

ラインアレイシステムをマネジメントする  
ツアリング用のシステムラック。

ツアリング用システムラック

## LINUS RACK 20T オープンプライス



- LINUS10、電源分配器、コネクターパネルなどを19インチアンブラックに収めたツアリング用ラック。トランスポートやセッティングを効率的に行えます。
- 内部にショックマウントスチールサスペンションを組み込んでおり、移動中の衝撃から機器を保護します。
- 床置きだけでなくフライングにも対応。
- スライディングドアを採用。
- オプションでキャスター付ドリー (DOT-RC) も用意。
- ショックマウントと電源分配器、カバーのないインストレーション用のラック (LINUS RACK 20iとLINUS RACK 40i) も用意。

ツアリング用システムラック

## LINUS RACK 40T オープンプライス



LINUS RACK 20T

内容物	2×LINUS10アンプ 7Uツアリングケース PAN4 I/O BOX 1U PD32 電源分電盤 ケーブル カバー
寸法 (W×H×D)	607×413×600mm
質量	64kg

LINUS RACK 40T

内容物	4×LINUS10アンプ 11Uツアリングケース PAN8 I/O BOX 2U PD32.6 電源分電盤 ケーブル カバー
寸法 (W×H×D)	607×592×600mm
質量	98kg

### ■ アクセサリー

#### ■ RC-BOX オープンプライス

小物などを入れる収納ボックス。  
LINUS RACKと幅・奥行きサイズが  
同じなので、重ねて使用できる。

#### ■ LINUS RACK 4U オープンプライス

4Uのシステムラック。  
ラックマウントフレーム、連結金具、  
ケーブルを通す穴を装備。

#### ■ PAN8 UPDATE SET オープンプライス

LINUS RACK 40用PAN8 (I/O Box)に  
出力コネクターを増設。  
19ピンSocapex仕様、ピン配列相相談。

#### ■ DOT-RC オープンプライス

キャスター付ドリー。

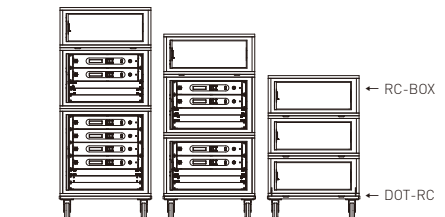

コンパレーター内蔵パワーアンプ

## LINUS10

[2U]

※システム構成の際は、2台1組でご使用ください。



仕様 LINUS10

チャンネル	2in/2out 入力 (Analog, LINET, AVB) ※AVBは対応予定。	
音響性能	入力インピーダンス	12kΩ (バランス)
	最大入力レベル	+21dBu
	周波数特性	±0.1dB (20Hz~20kHz, 4Ω)
	THD (20Hz~20kHz)	<0.01%, 8Ω P/2
	ダンピングファクター	>400
DSP	入出力	2in/2out
	プロセッサー	アナログデバイス SHARC DSP
	サンプリングレート	96kHz/32bitフローティングポイント
	プリセット	190工場設定、10:ユーザー設定
コンパレーター	チャンネル	2

- DSP、ネットワーク、コンパレーターを内蔵する2chのパワーアンプ。
- 3000W (4Ω) もの圧倒的な出力パワーを実現し、CODA AUDIOのツアリングシステムの性能を最大限に引き上げます。
- ハイブリッドクラスHの採用により生じる広大なヘッドルームはさらなるダイナミックさと透明性をもたらす。システム全体のパフォーマンスを向上させます。
- CODA AUDIOのすべてのスピーカーシステムのプリセットを内蔵。
- 浮動小数点DSPのSHARCプロセッサー (96kHz/32bit) を2基搭載し、莫大なプロセッシングパワーを実現。
- 標準のCAT5ケーブルでデジタル音声信号を伝送するネットワークシステムLINETに対応。最大8ch (AES3:4×2ch) までのデジタル音声信号の送信が可能。
- SCシリーズサブウーファの情報を受け取り、音源と比較してアンプのドライブを修正するコンパレーターを搭載。

パワーアンプ	チャンネル	2
	ステレオ出力 (THD1%、100V、60Hz)	8Ω:2×1950W、4Ω:2×3000W、2Ω:2×4000W
電源/エンコージャー	ピーク出力 (偏差±1.25%)	4Ω:2×4700W
	ブリッジ出力 (THD1%、100V、60Hz)	8Ω:6000W、4Ω:8000W
電源/エンコージャー	出力回路	Class H
	出力電圧	200V/pk
	電源	AC100V、50/60Hz
	寸法 (W×H×D)	483×88×453mm
	質量	13kg

# DATAD Digital Audio Transport And Distribution

長距離伝送をローレイテンシーで行う  
LINUSシステム専用  
デジタルオーディオ送信/分配器。



AES/EBU→LiNETコンバーター

## LINET MASTER 1U

オープンプライス

- 最大8チャンネルのAES/EBUの音声信号をひとつにまとめて4分配し、大型システムのセットアップを簡潔にします。
- 44.1~192kHzに対応する高品位なサンプリングレートコンバーターと低ジッターのワードクロックを搭載。
- リクロックとゲイン補正により、CAT5eケーブルで300m、CAT7ケーブルであればそれ以上の長距離伝送が可能。確実な同期による卓越した音声伝送を保証します。



- ・4×AES/EBU入力(4×2ch)
- ・1×LiNET入力(1×8ch)
- ・4×LiNET出力(4×8ch)
- ・高精度のワードクロックを搭載
- ・サンプリングレート44.1~192kHzに対応
- ・リダント用の電源を搭載
- ・LINET SWITCHと一緒に使用して、リダントが可能
- ・LANケーブルですべてのLINUSアンプとラックに接続可能

LiNETリダント/分配器

## LINET SWITCH 1U

オープンプライス

- LINET MASTERからLINET SWITCHのLiNET入力を2つ使用して、リダントを可能にします。
- 入力された音声信号はリフレッシュされ、4系統の分配器として機能します。
- LiNET出力すべてでゼロレイテンシーを実現。複数のLINUS RACK間でタイムアライメントのとれた動作を可能にします。



- ・4×LiNET出力(4×8ch)
- ・ゼロレイテンシー
- ・2×LiNET入力でLINET MASTERへのリダントを可能にします。

AES/EBU→Ethernetコンバーター

## ATEC

ハーフラック

オープンプライス

- LINETをベースにAES/EBU信号をリモートコントロール用ケーブル(LANケーブル)に集約させ、小規模システムのセットアップを最適化。
- CAT5eケーブル1本で、AES3×2chのデジタルオーディオにLINUS LIVEソフトウェアのリモートコントロール信号を加えてLINUS CONやLINUS RACKに送信します。
- LINET MASTER同様、44.1~192kHzに対応する高品位なサンプリングレートコンバーターと低ジッターのワードクロックにより確実な同期で高品位なデジタル伝送を実現します。また、ATECは使いやすく価格も手ごろです。



- ・2×AES/EBU入力(4チャンネル)
- ・2×EtherCON出力
- ・サンプリングレート44.1~192kHzに対応
- ・高精度のワードクロックを搭載
- ・ローレイテンシー
- ・LANケーブルですべてのLINUSアンプとラックに接続可能
- ・ケーブルの長さは最長100mまで(コントロール用イーサネットによる制限)
- ・1Uラックマウント金具付

Shure  
Shure/DIS  
BRYSTON  
CALREC  
CAMCO  
CODA AUDIO  
DIGICO  
DK-Technologies  
DPA Microphones  
Genfe  
HIBINO  
iBasso Audio  
MUTEC  
PMC  
Rane  
TUBE-TECH  
TVONE

Shure  
 Shure/DIS  
 BRYSTON  
 CALREC  
 CAMCO  
 CODA AUDIO  
 DIGICO  
 DK-Technologies  
 DPA Microphones  
 Gefen  
 HIBINO  
 I Basso Audio  
 MUTEC  
 PMC  
 Rane  
 TUBE-TECH  
 tvONE

■ 中規模セットアップ

- 1 × LINET MASTER
- 4 × LANケーブル

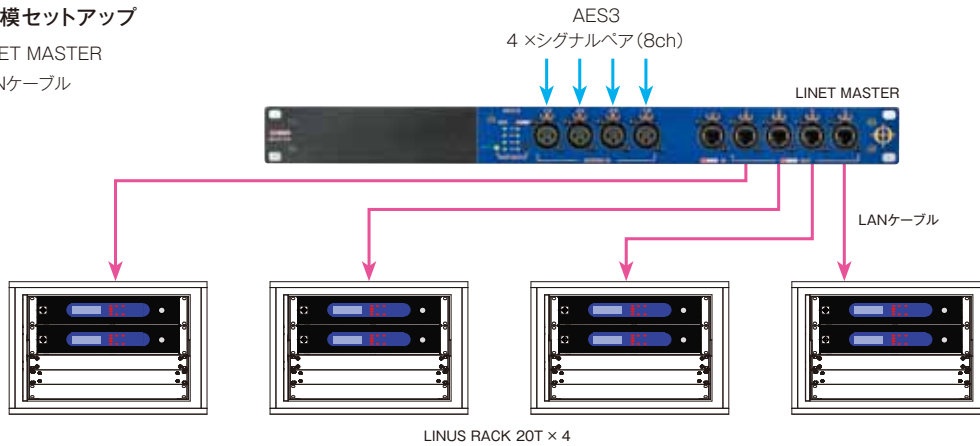

■ 大規模 (リダンダント) セットアップ 1

- 1 × LINET MASTER
- 2 × LINET SWITCH
- 12 × LANケーブル

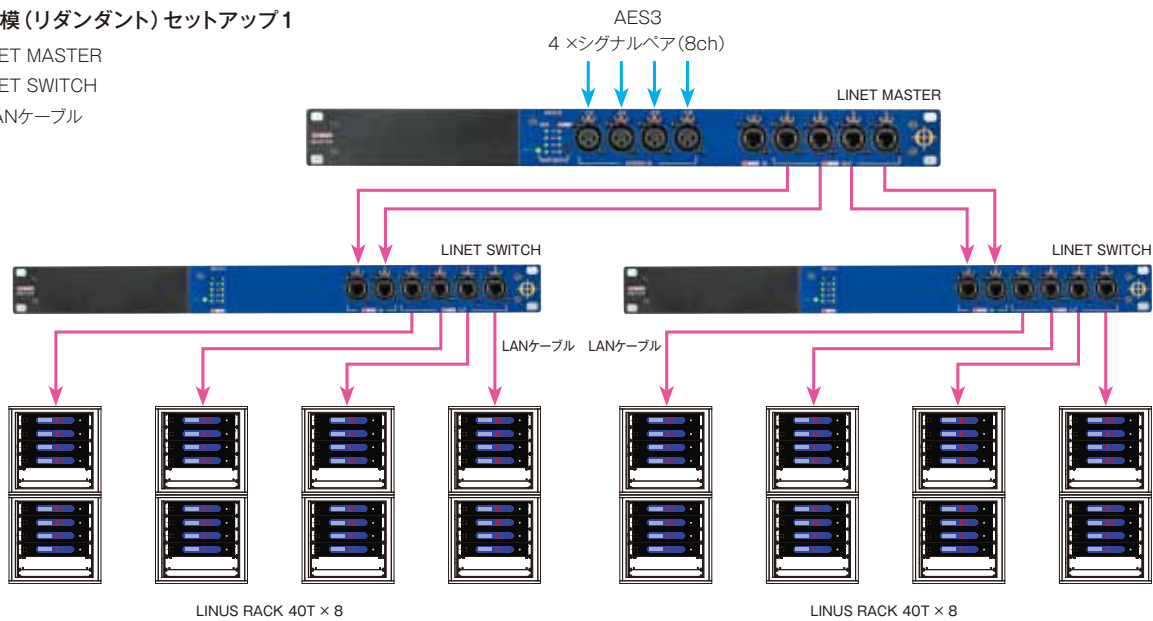

※推奨は1系統で1LINUS RACK以内。ラック間のリンクは最大LINUS RACK 20T/40T×2まで

■ 簡易セットアップ

- 1 × ATEC
- 3 × LANケーブル

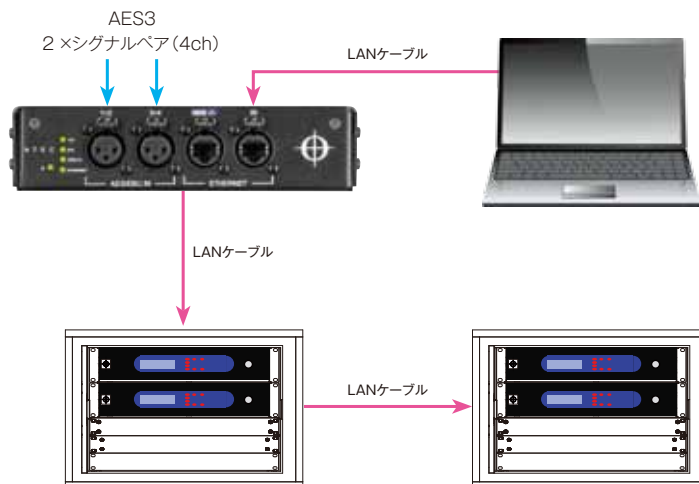



# LINUS LIVE

Ethernetを使用した  
LINUS製品共通のソフトウェア。



ソフトウェア

## LINUS LIVE

- Ethernetを使用したLINUS製品全てに共通するコントロール及び監視用ソフトウェア。
- CODAスピーカー全てのプリセットを用意。
- 4chを1モジュールとしたモジュールを、50モジュールまでコントロール(99モジュールまで拡張予定)。
- システムに合わせたモジュールのグループ化が可能で、柔軟なデザインや音響調整が可能。
- デザインしたデータはファイルとして管理が可能。
- LINUS Systemの高度なアップデートがあった場合でも、機能拡張に合わせてバージョンアップが行われるよう予め考えて設計。

対応製品: LINUS RACK(LINUS10)、LINUS CON



実際のシステム

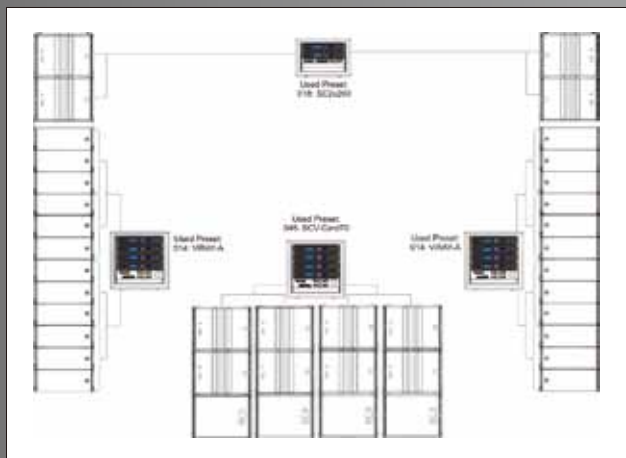

LINUS LIVEセットアップ



### ■ Fallback

AES3を使用したLINET (AES3×8系統) にアナログ回線でバックアップする為の「Fallback」機能の設定と監視が可能。



### ■ Preset Builder

メーカープリセットを任意の組み合わせでデザインできる「Preset Builder」を装備。



### ■ Contributionモード

複雑にグループ化されたモジュールも「Contributionモード」により、全体把握が可能。





# Electronics

CODA AUDIOスピーカーの性能を  
最大限に引き出す高品質プロセッサー&パワーアンプ。



DSP内蔵4chパワーアンプ

**LINUS10-C** NEW 2U

1,045,440円 (本体価格968,000円)

近日発売予定

**LINUS5-C** NEW 2U

807,840円 (本体価格748,000円)

近日発売予定

- DSP、ネットワークを内蔵する4chのパワーアンプ。高効率なクラスDを採用した軽量のスイッチング電源を搭載。
- 出力パワーの異なる2モデルを用意。常設設備、小規模ツアリング、企業のAV設備、仮設AVなどのアプリケーションに最適。
- 出力の大きさに合わせて、それぞれにプリセットを用意。
- 浮動小数点DSPのSHARCプロセッサー (96kHz/32bit) を2基搭載し、莫大なプロセッシングパワーを実現。
- 標準のCAT5ケーブルでデジタル音声信号を伝送するネットワークシステムLiNETに対応。最大4ch(AES3:2×2ch)までデジタル音声信号の送信が可能。LINUS10のLiNETと互換性あり。



LINUS10-C

仕様	LINUS10-C	LINUS5-C	
チャンネル	4in/4out, 入力 (Analog, LiNET-C)		
音響性能	入力インピーダンス	16kΩ (バランス)	
	最大入力レベル	+18dBu	
	周波数特性	±0.3dB (20Hz~20kHz, 4Ω)	
	THD (20Hz~20kHz)	<0.009%, 4Ω P/2	
DSP	ダンピングファクター	>600	
	入出力	4in/4out	
	プロセッサー	アナログデバイス SHARC DSP	
	サンプリングレート	96kHz/32bitフローティングポイント	
プリセット	24:工場設定、10:ユーザー設定		
	TIRAY、CoRAY、HOPS-Series、G-Series、D-Series、CUE-Series、U4	D-Series、G300/G500、CoRAY、HOPS-Series、OMNIO5、TIRAY (システムによる)	
パワーアンプ	チャンネル	4	
	出力 (THD1%, 100V, 60Hz)	8Ω:4×1260W 4Ω:4×1980W 2Ω:4×2250W	8Ω:4×360W 4Ω:4×630W 2Ω:4×1125W
	ピーク出力 (偏差±1.25%)	4Ω:4×4680W	4Ω:4×1440W
	出力回路	Class D	
電源/エンクロージャー	電源	AC100V、50/60Hz	
	寸法 (W×H×D)	483×88.9×453mm	
	質量	14.3kg	10.7kg

デジタルシステムコントローラー

**LINUS CON** 1U オープンプライス

- CODA AUDIOのすべてのスピーカーシステムのコントロールを設計するマネージメントシステム。
- 1Uのユニットで4in (アナログ、バランス) 4out (アナログ & デジタル) を装備し、LiNET (AES3: 4×2ch) でデジタル信号を受信可能。AVBのデジタル伝送も対応予定。
- フロントパネルおよびイーサネットベースのLINUS LIVEソフトウェアでモニタリングとコントロールが可能。
- 浮動小数点DSPのSHARCプロセッサー (96kHz/32bit) を搭載し強力なプロセッシングパワーを実現。
- 高品位なAD/DAコンバーターで高音質を確保。



仕様	LINUS CON	
チャンネル	4in/4out 入力 (Analog, LiNET, AVB) ※AVBは対応予定。	
音響性能	入力インピーダンス	12kΩ (バランス)
	最大入力レベル	+18dBu
	周波数特性	±0.5dB (10Hz~30kHz, 4Ω)
	THD (20Hz~20kHz)	<0.001%
DSP	ダンピングファクター	—
	入出力	4in (アナログ)、4in (デジタル)/4out (アナログ)
	プロセッサー	アナログデバイス SHARC DSP
	サンプリングレート	96kHz/32bitフローティングポイント
プリセット	190:工場設定、10:ユーザー設定	
電源/エンクロージャー	電源	AC100V、50/60Hz
	寸法 (W×H×D)	483×44.4×216mm (除突起物)
	質量	3.4kg

Shure  
Shure/DIS  
BRYSTON  
CALREC  
CAMCO  
CODA AUDIO  
DIGICO  
DK-Technologies  
DPA Microphones  
Gefen  
HIBINO  
IBasso Audio  
MUTEC  
PMC  
Rane  
TUBE-TECH  
tvONE

# CoRAY4 / CoRAY4i

2-Way フルレンジのコラムスピーカーシステム。  
高い明瞭度と高出力が求められる大きな空間に、  
クリアなサウンドを遠距離まで提供できます。

クリアで均一なサウンドを遠距離まで提供できるため、  
少ない機材で広い空間をカバーできます。  
環境に溶け込むすっきりとしたデザインは、商業施設での運用にも適しています。  
2本連結しての使用も可能。フライングや壁取り付け用の金具も取り揃えており、  
様々な場所に設置できます。



## クリアなサウンドを遠くまで提供

AIRLINE Line Array Systemに搭載されている平面波ドライバーを採用し、5インチドライバーを4つ縦に並べた構造。音の反射を抑制しつつ、クリアで均一なサウンドを遠距離まで提供できます。少ない機材で広い空間をカバーできるので、コストパフォーマンスにも優れています。  
また、すっきりとしたデザインは場所をとらないため、設置場所に厳しいSR現場や外観を重視する商業施設などにも最適。教会や体育館など残響の多い施設や空港、美術館、講義ホールなど高い明瞭度と高出力が求められる空間に最適です。

## 反射を抑制する垂直カバレッジ

垂直カバレッジは上1°、下11°の非対称。天井からの反射を削減し、リスナーへ音を集中させます。

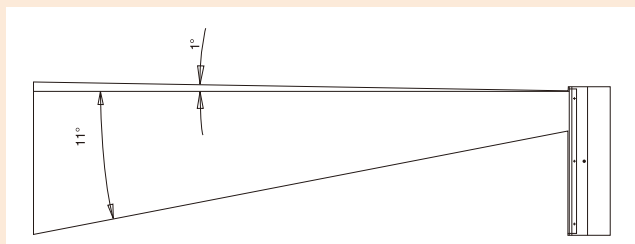

## 水平カバレッジの変更可能

水平角は120°。オプションの指向制御板(CODA60°)をホーンに取り付けると、水平角を60°または90°の非対称(60° + 30° or 30° + 60°)に設定可能。正確に音を届けることが可能になります。

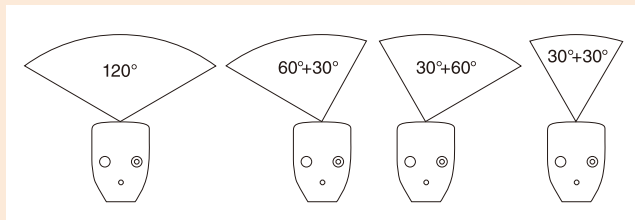

## ウォータープルーフ加工とカラーリング

CoRAY4の全モデルは、ウォータープルーフ加工(IP-55)とRAL指定のカラーリングが可能です。

※最低ロット数など、詳細はお問い合わせください。

## 2本連結して遠達性を向上

高域を隣接させるように2つのCoRAYを連結することで、遠達性が向上します。6dBの出力増が見込め、低域もより遠くまで届けることができます。

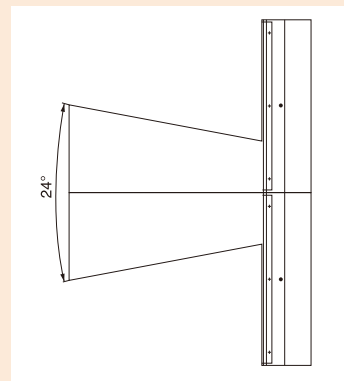

- 24°の垂直カバレッジを作れます。
- キャビネット間の干渉はありません。
- 水平方向は、広いエリア用に120°、遠距離用に60°に設定可能。

※CoRAY4 2本を  
アクセサリ「CA4」で連結

## ■ パワーアンプ/コントローラーと一緒に使います

※詳細につきましてはP.165をご覧ください。

DSP内蔵4chパワーアンプ

**LINUS10-C** NEW (2U)  
1,045,440円 (本体価格968,000円)



近日発売予定

**LINUS5-C** NEW (2U)  
807,840円 (本体価格748,000円)



近日発売予定

デジタルシステムコントローラー

**LINUS CON** (1U)  
オープンプライス





2-Way フルレンジ コラムスピーカーシステム

# CoRAY4

オープンプライス

CoRAY4用低域拡張コラムスピーカーシステム

# CoRAY4L

オープンプライス



- 仮設移動用のCoRAY4とCoRAY4L。ボールソケットやCMS (Coda Mobile Suspension) が装備されています。金具の取り付けを容易にし、設置時間を短縮。
- LINUS10-C/5-Cまたは、LINUS CONと一緒に使用します。プリセットの設定で、システムをイコライジングし、スピーカーを保護するリミッターを最適化します。
- LINUS CONを使用する場合は、CAMCO製パワーアンプまたはそれに準じた製品を使用してください。

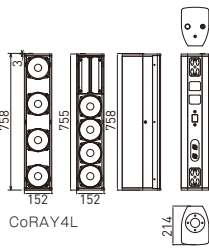

仕様	CoRAY4	CoRAY4L
形式	2-Way パッシブコラムスピーカー	CoRAY4用低域拡張コラムスピーカー
周波数特性	80Hz~20kHz (-3dB)	80Hz~13kHz (-3dB)
許容入力(AES/ピーク)	700W / 2800W	
感度	97dB	
最大音圧	131dB SPL	
カバレッジ角	水平 対称 120°or60°または非対称 90° (60°+30°、30°+60°) 垂直 12° (上1°, 下11°)	—
ドライバー構成	4x5インチ、1.5インチ (38mm) ボイスコイル、170W (AES)	
低域	2x4インチ平面波ドライバー、1.75インチ (44.4 mm)ボイスコイル、80W(AES)	
高域	1.3kHz パッシブ	
クロスオーバー	4Ω	
公称インピーダンス	2xNeutrik™ NL4MP	
入力コネクター	合板	
エンクロージャー	ポリウレタン樹脂塗装、黒	
仕上げ	152x758x214mm	
寸法(WxHxD)	15.7kg	
質量	13.2kg	

## ■アクセサリ

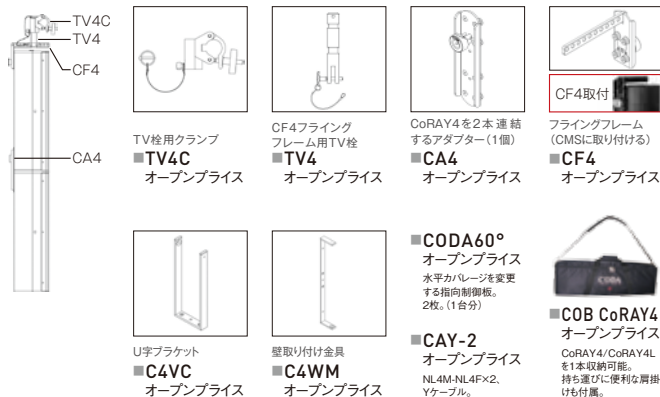

2-Way フルレンジ コラムスピーカーシステム

# CoRAY4i (-White)

オープンプライス

CoRAY4i用低域拡張コラムスピーカーシステム

# CoRAY4Li (-White)

オープンプライス



- 常設設備用のCoRAY4iとCoRAY4Li。オプションで壁取り付け金具も用意しています。
- ご要望の多かった白モデル(-White)を追加。
- LINUS10-C/5-Cまたは、LINUS CONと一緒に使用します。プリセットの設定で、システムをイコライジングし、スピーカーを保護するリミッターを最適化します。
- LINUS CONを使用する場合は、CAMCO製パワーアンプまたはそれに準じた製品を使用してください。

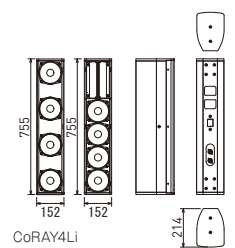

仕様	CoRAY4i	CoRAY4Li
形式	2-Way パッシブコラムスピーカー	CoRAY4i用低域拡張コラムスピーカー
周波数特性	80Hz~20kHz (-3dB)	80Hz~13kHz (-3dB)
許容入力(AES/ピーク)	700W / 2800W	
感度	97dB	
最大音圧	131dB SPL	
カバレッジ角	水平 対称 120°or60°または非対称 90° (60°+30°、30°+60°) 垂直 12° (上1°, 下11°)	—
ドライバー構成	4x5インチ、1.5インチ (38mm) ボイスコイル、170W (AES)	
低域	2x4インチ平面波ドライバー、1.75インチ (44.4 mm)ボイスコイル、80W(AES)	
高域	1.3kHz パッシブ	
クロスオーバー	4Ω	
公称インピーダンス	2xNeutrik™ NL4MP	
入力コネクター	合板	
エンクロージャー	黒 / 白 (-White)	
仕上げ	152x758x214mm	
寸法(WxHxD)	15.7kg	
質量	12.7kg	

## ■アクセサリ



# CUE-Series

高出力・高音質の3-Way ステージモニター。  
真っ直ぐに届くクリアで鮮烈な音はプレーヤーの本能を高揚させ  
観客を熱狂させるライブへと昇華させる。

メインスピーカーに匹敵するほどの圧倒的な出力と3-Way構成から生み出されるクリアなサウンド。  
従来のモニタースピーカーと一線を画し、モニタースピーカーの概念をも覆すハイパフォーマンス。  
さらに、見切り問題を改善する高さを抑えた設計やステージ上を  
快適に保つための物理的な設計が施されています。



## 高出力・高音質の3-Way ステージモニター

3-Way構成を採用し、サウンドクオリティを追求した稀代のステージモニター。  
妥協することのない独自のスピーカー技術で、ホットスポットをつくることなく均一な波面を提供し、かつてないほどの高出力を実現しています。

※LINUS 10-CまたはLINUS CONと一緒に使用します。  
※LINUS CONと一緒に使用する場合は、CAMCO製パワーアンプまたはそれに準じた製品を使用してください。



## 高さを抑えた設計

ステージモニターの設計を根本から見直し、高さをギリギリまで削減。見切りの問題を改善し、ライブでの使用はもちろん、放送局やビデオ収録など、視覚的な制約の多い現場でも活躍します。



## ステージを快適にする設計

- コネクターを本体の裏側に配置し、ケーブルを通すくぼみやケーブルを押さえるプレートなどステージ上の引き回しを快適にする設計を施しています。
- 仰角用のスタンドを本体に備えています。普段は本体に収まっており、必要に応じて引き出して使用できます。



※裏面にあるスタンドを立てた状態

## オプション金具を使用してスタンドへの設置も可能



## Uブラケット取付時



## ウォータープルーフ加工とカラーリング

CUE-Seriesの全モデルは、ウォータープルーフ加工 (IP-55) とRAL指定のカラーリングが可能です。 ※最低ロット数など、詳細はお問い合わせください。

Shure  
Shure/DIS  
BRYSTON  
CALREC  
CAMCO  
CODA AUDIO  
DiGiCo  
DK-Technologies  
DPA Microphones  
Getfen  
HIBINO  
iBasso Audio  
MUTECH  
PMC  
Rane  
TUBE-TECH  
TVONE



3-Way ステージモニター

# CUE ONE

709,560円 (本体価格657,000円)

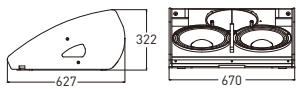

- 2×12インチの低域ドライバーと1.4インチのコアキシャル中高域ドライバーを搭載。3-Wayコヒーレントポイントソーステクノロジーにより、正確な指向性と明瞭度の高い音質を実現。
- コンパクトながら、最大音圧143dB、許容入力2000Wの驚異的な出力性能。
- 楕円形のホーンによる60°×95°の非対称なカバレッジ。
- パッシブ/バイアンプの切り替えが可能。

仕 様 CUE ONE

形式	3-Way ステージモニター
周波数特性	54Hz~21kHz(-3dB)
許容入力(AES/ピーク)	2000W / 8000W
感度(ハーフスペース)	104dB
最大音圧	143dB
カバレッジ角	水平: 60° 垂直: 95°(上方40°, 下方55°)
ドライバー構成	低域: 2×12インチネオジウム磁石採用、4インチ(101.6mm) ボイスコイル、2×1000W 中高域: 1.4インチネオジウム磁石採用コアキシャルドライバー、3.5インチ(90mm) + 1.75インチ(44.4mm) ボイスコイル、150W + 80W
クロスオーバー	パッシブ: 750Hz、6.3kHz バイアンプ: 内部コネクター切替、6.3kHz
入力コネクター	2×Neutrik™ NL4MP
公称インピーダンス	4Ω
エンクロージャー	15/18mm合板
仕上げ	黒
寸法(W×H×D)	670×322×627mm
質量	32kg

■アクセサリー

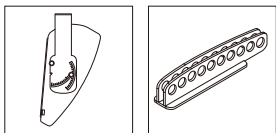

CUE ONE用Uブラケット

■A1HC  
32,292円  
(本体価格29,900円)

CUE-Series用  
フラインクアダプター

■CFA  
13,500円  
(本体価格12,500円)

3-Way ステージモニター

# CUE TWO

568,080円 (本体価格526,000円)

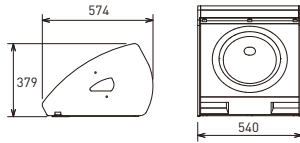

- 15インチの低域ドライバーと1.4インチのコアキシャル中高域ドライバーのトライアキシャル。3-Wayコヒーレントポイントソーステクノロジーにより、正確な指向性と明瞭度の高い音質を実現。
- 楕円形のホーンによる60°×90°の非対称なカバレッジ。
- パッシブ/バイアンプの切り替えが可能。

仕 様 CUE TWO

形式	3-Way ステージモニター
周波数特性	54Hz~21kHz(-3dB)
許容入力(AES/ピーク)	1000W / 4000W
感度(ハーフスペース)	103dB
最大音圧	139dB
カバレッジ角	水平: 60° 垂直: 90°
ドライバー構成	低域: 15インチネオジウム磁石採用、4インチ(101.6mm) ボイスコイル、1000W 中高域: 1.4インチネオジウム磁石採用コアキシャルドライバー、3.5インチ(90mm) + 1.75インチ(44.4mm) ボイスコイル、150W + 80W
クロスオーバー	パッシブ: 750Hz、6.3kHz バイアンプ: 内部コネクター切替、6.3kHz
入力コネクター	2×Neutrik™ NL4MP
公称インピーダンス	8Ω
エンクロージャー	15/18mm合板
仕上げ	黒
寸法(W×H×D)	540×379×574mm
質量	29kg

■アクセサリー

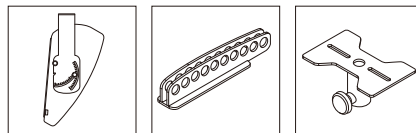

CUE TWO用Uブラケット

■A2HC  
32,292円  
(本体価格29,900円)

CUE-Series用  
フラインクアダプター

■CFA  
13,500円  
(本体価格12,500円)

CUE-Series用  
スタンド取付金具

■CSF  
17,820円  
(本体価格16,500円)

3-Way ステージモニター

# CUE FOUR

453,600円 (本体価格420,000円)

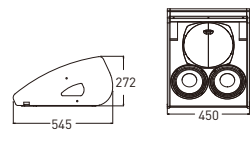

- 2×8インチの低域ドライバーと1.4インチのコアキシャル中高域ドライバーを搭載。3-Wayコヒーレントポイントソーステクノロジーにより、正確な指向性と明瞭度の高い音質を実現。
- 楕円形のホーンによる60°×95°の非対称なカバレッジ。
- パッシブ/バイアンプの切り替えが可能。

仕 様 CUE FOUR

形式	3-Way ステージモニター
周波数特性	54Hz~21kHz(-3dB)
許容入力(AES/ピーク)	500W / 2000W
感度(ハーフスペース)	104dB
最大音圧	137dB
カバレッジ角	水平: 60° 垂直: 95°(上方40°, 下方55°)
ドライバー構成	低域: 2×8インチネオジウム磁石採用、2インチ(52mm) ボイスコイル、2×250W 中高域: 1.4インチネオジウム磁石採用コアキシャルドライバー、3.5インチ(90mm) + 1.75インチ(44.4mm) ボイスコイル、150W + 80W
クロスオーバー	パッシブ: 750Hz、6.3kHz バイアンプ: 内部コネクター切替、6.3kHz
入力コネクター	2×Neutrik™ NL4MP
公称インピーダンス	8Ω
エンクロージャー	15/18mm合板
仕上げ	黒
寸法(W×H×D)	450×272×545mm
質量	19kg

■アクセサリー

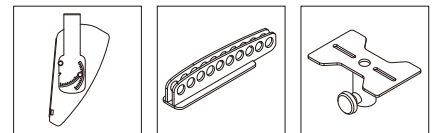

CUE FOUR用Uブラケット

■A4HC  
31,212円  
(本体価格28,900円)

CUE-Series用  
フラインクアダプター

■CFA  
13,500円  
(本体価格12,500円)

CUE-Series用  
スタンド取付金具

■CSF  
17,820円  
(本体価格16,500円)

■パワーアンプ/コントローラーと一緒に使います

※詳細につきましてはP.165をご覧ください。

DSP内蔵4chパワーアンプ 近日発売予定 **2U** **NEW**  
**LINUS10-C** 1,045,440円 (本体価格968,000円)



デジタルシステムコントローラー **1U**  
**LINUS CON** オープンプライス







# G-Series

極上のドライバーから生み出される色付けのないクリアな音質。  
ハイパワーな出力で様々なアプリケーションに  
使用できるマルチパーパススピーカー。

コンパクトなボディに搭載された最高品質のドライバー。  
指向性コントロールされたサウンドは、  
力強い音圧となって、客席にストレートに届きます。  
クラブ、ライブハウスや商業施設、講演会やイベントなど  
クリアでリッチな音質が求められる様々なアプリケーションに最適です。

■ 高出力3-Way  
フルレンジ・スピーカー

## G700 Series



G715-96-R

**G715** : 許容入力1000W、  
最大音圧134dB SPL

ネオジム磁石採用の15インチドライバー  
とネオジム磁石を採用したコアキシャルの  
コンプレッションドライバーを搭載。

**G712** : 許容入力1000W、  
最大音圧134dB SPL

ネオジム磁石採用の12インチドライバー  
とネオジム磁石を採用したコアキシャルの  
コンプレッションドライバーを搭載。

※LINUS10-Cと一緒に使用、LINUS CONと一緒に使用  
する場合は、CAMCO製パワーアンプまたはそれに準じた  
製品を使用してください。

■ 2-Way  
フルレンジ・スピーカー

## G500 Series



G515-96-R

**G515** : 許容入力600W、  
最大音圧132dB SPL

ネオジム磁石採用の15インチドライバー  
とネオジム磁石を採用したコンプレッション  
ドライバーを搭載。

**G512** : 許容入力600W、  
最大音圧132dB SPL

ネオジム磁石採用の12インチドライバー  
とネオジム磁石を採用したコンプレッション  
ドライバーを搭載。

※LINUS10-C/5-Cと一緒に使用、LINUS CONと一緒に使  
用する場合は、CAMCO製パワーアンプまたはそれに準  
じた製品を使用してください。

■ コンパクト2-Way  
フルレンジ・スピーカー

## G300 Series

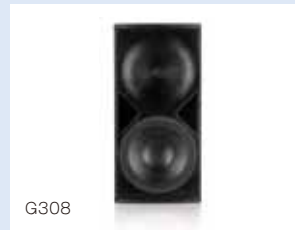

G308

**G308** : 許容入力220W、  
最大音圧124dB SPL

ネオジム磁石採用の8インチドライバーと  
ネオジム磁石を採用したコンプレッション  
ドライバーを搭載。

※LINUS10-C/5-Cと一緒に使用、LINUS CONと一緒に使  
用する場合は、CAMCO製パワーアンプまたはそれに準  
じた製品を使用してください。

■ サブウーファー

## G SUB Series



G18-SUB

**G18-SUB** : 許容入力1250W、  
最大音圧139dB SPL

ネオジム磁石採用の  
18インチドライバーを搭載。

**G15-SUB** : 許容入力1250W、  
最大音圧138dB SPL

ネオジム磁石採用の  
15インチドライバーを搭載。

### ■ 共通の特長

#### ウェーブガイド

旧来のホーン理論の枠を超えた発想  
によって新たに設計された樹脂製の  
楕円形ウェーブガイドにより、並外れ  
た指向性コントロールを実現。内部  
回折や共鳴を極限まで抑え、著しく音質  
を向上させています。

#### 高域ドライバー

すべてのコンプレッションドライバーに、  
特許取得のアニュラー・ダイアフラム  
設計と相互変調歪み(IMD)を減衰さ  
せるCuCupテクノロジーを採用して  
います。

#### 低域ドライバー

ネオジム磁石を採用した低域ドライバ  
ーは遠達性に優れているうえ、アルミニ  
ウム製の復調リングを搭載した高磁  
束リニアモーターにより、超低歪率と  
出力性能の増強を実現させています。

#### アクセサリ

G-Seriesのエンクロージャーには、  
M6のフライングポイントがあります。  
オプションのUブラケットを使用して  
天井や壁に設置が可能です。また、  
常設設備やツアリングに適した金具  
も用意しており、様々なアプリケー  
ションで使用できます。

### ウォータープルーフ加工とカラーリング

G-Seriesの全モデルは、ウォータープルーフ加工(IP-55)とRAL指定のカラーリングが可能です。 ※最低ロット数など、詳細はお問い合わせください。

■ パワーアンプ/コントローラーと一緒に使用します ※詳細につきましてはP.165をご覧ください。

DSP内蔵4chパワーアンプ 近日発売予定 (2U) **NEW**  
**LINUS10-C** 1,045,440円(本体価格968,000円)

DSP内蔵4chパワーアンプ 近日発売予定 (2U) **NEW**  
**LINUS5-C** 807,840円(本体価格748,000円)

デジタルシステムコントローラー (1U)  
**LINUS CON** オープンブライス



Shure  
Shure/DIS  
BRYSTON  
CALREC  
CAMCO  
CODA AUDIO  
DiGiCo  
DK-Technologies  
DPA Microphones  
Genfen  
HIBINO  
iBasso Audio  
MUTECH  
PMC  
Rane  
TUBE-TECH  
tVONE

# G700 Series

3-Way フルレンジ・スピーカー

**G715-96** <sup>(-L)</sup>  
<sup>(-R)</sup> 537,840円 (本体価格498,000円)



画像と寸法図は  
G715-96-R

- 超低歪率の15インチのドライバーと1.4インチのコアキシャルドライバーの3-Wayフルレンジ、高出力モデル。
- 縦横の設置はもちろん、モニターとしても利用可能。
- L仕様とR仕様を用意。
- 90°×60°のホーンは回転可能。設置場所に合わせた指向性に変更可能。
- パッシブ/ハイアンプ駆動が可能。
- M6のフライングポイントとオプション金具を利用して、様々な設置が可能。

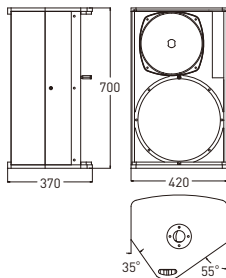

仕様	G715-96-L	G715-96-R	G715-96-L	G715-96-R
形式	3-Way フルレンジ・スピーカーシステム L仕様 R仕様		クロスオーバー 入力コネクター	パッシブ: 750Hz、6.3kHz 2×Neutrik™ NL4MP
周波数特性	50Hz~21kHz (-3dB)		公称インピーダンス	8Ω
許容入力(AES/ピーク)	1000W / 4000W		エンクロージャー	合板
感度	98dB		仕上げ	黒
最大音圧	134dB		寸法(W×H×D)	420×700×370mm
カバレッジ角	90°×60°		質量	24.5kg
ドライバー構成	低域: 1×15インチネオジム磁石採用、4インチボイスコイル 中高域: 1.4インチネオジム磁石採用コアキシャルドライバー、3.5インチ+1.75インチボイスコイル			

## ■アクセサリ



- **A15VG** 16,740円 (本体価格15,500円) G715-96用Uブラケット縦設置用。
- **A15HG** 25,380円 (本体価格23,500円) G715-96用Uブラケット横設置用。
- **GFA** 8,424円 (本体価格7,800円) G-Series用フライングアダプター。
- **AK2G** 18,144円 (本体価格16,800円) G715-96用アレキット2台を連結させる金具。



- **M6 Ring** 3,186円 (本体価格2,950円) フラケット取付リング。(フライング時に使用)
- **COB G515** 45,360円 (本体価格42,000円) G515/G715用カバーバッグ。被せたままで使用可能。ナイロン製。

- **CAY-2** オープンブライズ NL4M-NL4F×2、Yケーブル。

## ■パワーアンプ/コントローラーと一緒に使用します

DSP内蔵4chパワーアンプ 近日発売予定 **2U** **NEW**  
**LINUS10-C** 1,045,440円 (本体価格968,000円)



3-Way フルレンジ・スピーカー

**G712-96** <sup>(-L)</sup>  
<sup>(-R)</sup> 509,760円 (本体価格472,000円)



画像と寸法図は  
G712-96-R

- 超低歪率の12インチのドライバーと1.4インチのコアキシャルドライバーの3-Wayフルレンジ、高出力モデル。
- 縦横の設置はもちろん、モニターとしても利用可能。
- L仕様とR仕様を用意。
- 90°×60°のホーンは回転可能。設置場所に合わせた指向性に変更可能。
- パッシブ/ハイアンプ駆動が可能。
- M6のフライングポイントとオプション金具を利用して、様々な設置が可能。

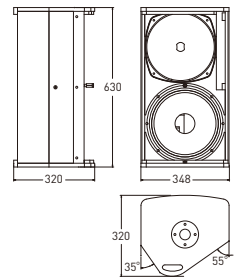

仕様	G712-96-L	G712-96-R	G712-96-L	G712-96-R
形式	3-Way フルレンジ・スピーカーシステム L仕様 R仕様		クロスオーバー 入力コネクター	パッシブ: 750Hz、6.3kHz 2×Neutrik™ NL4MP
周波数特性	60Hz~21kHz (-3dB)		公称インピーダンス	8Ω
許容入力(AES/ピーク)	1000W / 4000W		エンクロージャー	合板
感度	98dB		仕上げ	黒
最大音圧	134dB		寸法(W×H×D)	348×630×320mm
カバレッジ角	90°×60°		質量	21.5kg
ドライバー構成	低域: 1×12インチネオジム磁石採用、4インチボイスコイル 中高域: 1.4インチネオジム磁石採用コアキシャルドライバー、3.5インチ+1.75インチボイスコイル			

## ■アクセサリ

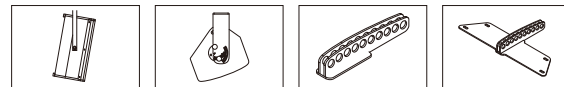

- **A12VG** 16,740円 (本体価格15,500円) G712-96用Uブラケット縦設置用。
- **A12HG** 23,544円 (本体価格21,800円) G712-96用Uブラケット横設置用。
- **GFA** 8,424円 (本体価格7,800円) G-Series用フライングアダプター。
- **AK2G** 18,144円 (本体価格16,800円) G712-96用アレキット2台を連結させる金具。



- **M6 Ring** 3,186円 (本体価格2,950円) フラケット取付リング。(フライング時に使用)
- **COB G512** 35,100円 (本体価格32,500円) G512/G712用カバーバッグ。被せたままで使用可能。ナイロン製。

- **CAY-2** オープンブライズ NL4M-NL4F×2、Yケーブル。

※詳細につきましてはP.165をご覧ください。

デジタルシステムコントローラー **1U**  
**LINUS CON** オープンブライズ





# G500 Series

2-Way フルレンジ・スピーカー

**G515-96** <sup>(-L)</sup>  
<sub>(-R)</sub>

355,320円 (本体価格329,000円)



画像と寸法図は  
G515-96-R

- 指向性コントロールを確実に施されたホーンと超低歪率の15インチのドライバーが生み出す、ストレートでクリアな音質。
- コンパクトな2-Wayフルレンジ。縦横の設置はもちろん、モニターとしても利用可能。
- L仕様とR仕様を用意。
- 90°×60°のホーンは回転可能。設置場所に合わせた指向性に変更可能。
- M6のフライングポイントとオプション金具を利用して、様々な設置が可能。

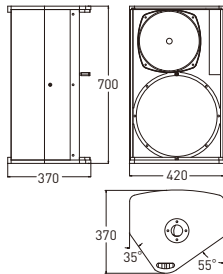

仕 様	G515-96-L		G515-96-R	
	形式	2-Way フルレンジ・スピーカーシステム	クロスオーバー	1.2kHz
	L仕様	R仕様	入カコネクター	2×Neutrik™ NL4MP
周波数特性	50Hz~21kHz (-3dB)		公称インピーダンス	8Ω
許容入力(AES/ピーク)	600W / 2400W		エンクロージャー	合板
感度	98dB		仕上げ	黒
最大音圧	132dB		寸法(W×H×D)	420×700×370mm
カバレッジ角	90°×60°		質量	17.5kg
ドライバー構成	低域: 1×15インチネオジム磁石採用、3インチボイスコイル 高域: 2インチネオジム磁石採用、コンプレッションドライバー、1.75インチボイスコイル			

■ アクセサリー

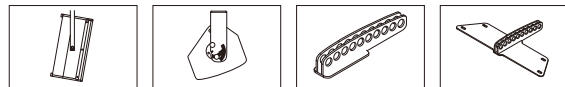

- **A15VG** 16,740円 (本体価格15,500円) G515-96用Uプラケット縦設置用。
- **A15HG** 25,380円 (本体価格23,500円) G515-96用Uプラケット横設置用。
- **GFA** 8,424円 (本体価格7,800円) G-Series用フライングアダプター。
- **AK2G** 18,144円 (本体価格16,800円) G515-96用アレイキット2台を連結させる金具。



- **M6 Ring** 3,186円 (本体価格2,950円) プラケット取付リング。(フライング時に使用)
- **COB G515** 45,360円 (本体価格42,000円) G515/G715用カバーバッグ。被せたままで使用可能。ナイロン製。

- **CAY-2** オープンブラिस NL4M-NL4F×2、Yケーブル。

■ パワーアンプ/コントローラーと一緒に使えます ※詳細につきましてはP.165をご覧ください。

DSP内蔵4chパワーアンプ 近日発売予定 **2U** **NEW**  
**LINUS10-C** 1,045,440円 (本体価格968,000円)



DSP内蔵4chパワーアンプ 近日発売予定 **2U** **NEW**  
**LINUS5-C** 807,840円 (本体価格748,000円)



デジタルシステムコントローラー **1U**  
**LINUS CON** オープンブラिस



2-Way フルレンジ・スピーカー

**G512-96** <sup>(-L)</sup>  
<sub>(-R)</sub>

321,840円 (本体価格298,000円)



画像と寸法図は  
G512-96-R

- 指向性コントロールを確実に施されたホーンと超低歪率の12インチのドライバーが生み出す、ストレートでクリアな音質。
- コンパクトな2-Wayフルレンジ。縦横の設置はもちろん、モニターとしても利用可能。
- L仕様とR仕様を用意。
- 90°×60°のホーンは回転可能。設置場所に合わせた指向性に変更可能。
- M6のフライングポイントとオプション金具を利用して、様々な設置が可能。

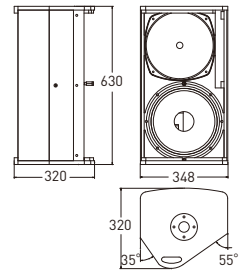

仕 様	G512-96-L		G512-96-R	
	形式	2-Way フルレンジ・スピーカーシステム	クロスオーバー	1.3kHz
	L仕様	R仕様	入カコネクター	2×Neutrik™ NL4MP
周波数特性	60Hz~21kHz (-3dB)		公称インピーダンス	8Ω
許容入力(AES/ピーク)	600W / 2400W		エンクロージャー	合板
感度	98dB		仕上げ	黒
最大音圧	132dB		寸法(W×H×D)	348×630×320mm
カバレッジ角	90°×60°		質量	16kg
ドライバー構成	低域: 1×12インチネオジム磁石採用、3インチボイスコイル 高域: 2インチネオジム磁石採用、コンプレッションドライバー、1.75インチボイスコイル			

■ アクセサリー



- **A12VG** 16,740円 (本体価格15,500円) G512-96用Uプラケット縦設置用。
- **A12HG** 23,544円 (本体価格21,800円) G512-96用Uプラケット横設置用。
- **GFA** 8,424円 (本体価格7,800円) G-Series用フライングアダプター。
- **AK2G** 18,144円 (本体価格16,800円) G512-96用アレイキット2台を連結させる金具。



- **M6 Ring** 3,186円 (本体価格2,950円) プラケット取付リング。(フライング時に使用)
- **COB G512** 35,100円 (本体価格32,500円) G512/G712用カバーバッグ。被せたままで使用可能。ナイロン製。

- **CAY-2** オープンブラिस NL4M-NL4F×2、Yケーブル。



## G300 Series

2-Way フルレンジ・スピーカー

**G308** (-L) 179,820円  
(本体価格166,500円)

**G308** (-L) **White** 189,000円  
(本体価格175,000円)

**G308F** (-L) 192,240円  
(本体価格178,000円)



- コンパクトな2-Wayフルレンジ。縦横の設置はもちろん、モニターとしても利用可能。
- 2kHz~約15kHzのゲインが減衰するHuman EQスイッチ付き。スピーカーのすぐ近くに人がいる場合などに使用。
- ボールソケットを備えたG308Fも用意。アクセサリのGSFを使用せずにスタンド立てが可能。

仕様 G308

形式	2-Way フルレンジ・スピーカーシステム	ドライバー構成	高域: 1インチネオジム磁石採用コンプレッションドライバー、1.5インチボイスコイル
周波数特性	70Hz~30kHz (-3dB)	クロスオーバー	1.9kHz
許容入力 (AES/ピーク)	220W / 880W	入コネクター	2×Neutrik™ NL4MP
感度	94.5dB	録り込みに	8Ω
最大音圧	124dB	エンクロージャー	合板
カブリ角	90°円錐	仕上げ	黒(G308/G308F) / 白(G308 White)
ドライバー構成	低域: 1×8インチネオジム磁石採用、2インチボイスコイル	寸法(W×H×D)	230×471×260mm
		質量	9.5kg

■ アクセサリー



- **A8VG** 14,580円 (本体価格13,500円) G308用Uブラケット縦設置用。黒/白(-White)
- **A8HG** 18,900円 (本体価格17,500円) G308用Uブラケット横設置用。黒/白(-White)
- **GFA** 8,424円 (本体価格7,800円) G-Series用フライングアダプター。黒/白(-White)

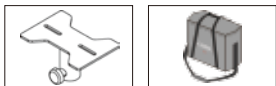

- **M6 Ring** 3,186円 (本体価格2,950円) プラケット取付リング。(フライング時に使用)
- **COB G308** 36,720円 (本体価格34,000円) G308/G308F用トランスポートバッグ。2本を収納。クッション入りナイロン製。

- **GSF** 11,232円 (本体価格10,400円) G308用スタンド取付具。
- **CAY-2** オープンブライズ NL4M/NL4F×2、Yケーブル。

■ パワーアンプ/コントローラーと一緒に使えます

DSP内蔵4chパワーアンプ 近日発売予定 **2U** **NEW**  
**LINUS10-C** 1,045,440円 (本体価格968,000円)



## G SUB Series

サブウーファー

**G18-SUB** 421,200円  
(本体価格390,000円)

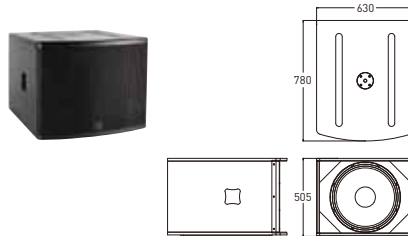

- 遠達性に優れた18インチのドライバー採用のサブウーファー。
- G500/G700シリーズと一緒にシステムを組み、28Hzまでの低域を増強。
- 最適化されたエンクロージャーから、最大音圧139dBの正確でタイトな低域を提供。
- 歪みを劇的に抑えたことにより音質と性能を向上。

仕様 G18-SUB

形式	サブウーファー
周波数特性	28Hz~120Hz (-6dB)
許容入力 (AES/ピーク)	1250W / 5000W
感度	102dB (*1)
最大音圧	139dB (*2)
ドライバー構成	1×18インチネオジム磁石採用4インチボイスコイル
入コネクター	2×Neutrik™ NL4MP
公称インピーダンス	8Ω (+1/-1)
エンクロージャー	合板
仕上げ	黒
寸法(W×H×D)	630×505×780mm
質量	33kg

\*1. ハーフスペース \*2. ピンクノイズ、クレストファクター6dB

■ アクセサリー



- **DOT-G18-SUB** 64,800円 (本体価格60,000円) G18-SUB用ドリー。

\*詳細につきましてはP.165をご覧ください。

DSP内蔵4chパワーアンプ 近日発売予定 **2U** **NEW**  
**LINUS5-C** 807,840円 (本体価格748,000円)



サブウーファー

**G15-SUB** 351,000円  
(本体価格325,000円)

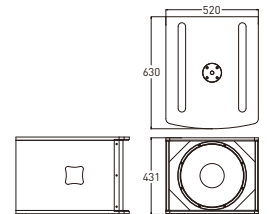

- 遠達性に優れた15インチのドライバー採用のサブウーファー。
- G500/G700シリーズと一緒にシステムを組み、38Hzまでの低域を増強。
- 最適化されたエンクロージャーから、最大音圧138dBの正確でタイトな低域を提供。
- 歪みを劇的に抑えたことにより音質と性能を向上。

仕様 G15-SUB

形式	サブウーファー
周波数特性	38Hz~180Hz (-6dB)
許容入力 (AES/ピーク)	1250W / 5000W
感度	101dB (*1)
最大音圧	138dB (*2)
ドライバー構成	1×15インチネオジム磁石採用4インチボイスコイル
入コネクター	2×Neutrik™ NL4MP
公称インピーダンス	8Ω (+1/-1)
エンクロージャー	合板
仕上げ	黒
寸法(W×H×D)	520×431×630mm
質量	23kg

\*1. ハーフスペース \*2. ピンクノイズ、クレストファクター6dB

■ アクセサリー



- **DOT-G15-SUB** 51,840円 (本体価格48,000円) G15-SUB用ドリー。

デジタルシステムコントローラー **1U**  
**LINUS CON** オープンブライズ





# HOPS Series

High Output Point Sourcesの頭文字をとった名称通り、「高出力、点音源」を実現。

High Output Point Sources

## HOPS8

High Output = 高出力  
Point Sources = 点音源

8インチ

**8インチ/1.75インチ同軸ユニット**

- 先進的な点音源技術でコヒーレントな波面を生成。
- 高音圧でも優れた指向制御ができる高品位な音質。

**8インチ低域ユニット**

- 高効率かつリニアなレスポンスを実現。
- デモジュレーションリングを2つ搭載。
- 深くパンチの利いた低域で音質全体を向上。

許容入力:450W (AES)  
最大音圧:131dB

**小型スピーカーのイメージを一新**

狭いスペースにも設置できるコンパクトなサイズにもかかわらず、小型ラインアレイ・モジュールにも匹敵するほどの性能を誇ります。

**小さい:**8インチドライバーを保護できるぎりぎりの幅でエンクロージャーを作成しており、見た目も細くコンパクト。

**ハイパワー:**既存の8インチスピーカーをはるかに上回る高出力。2基の8インチドライバーがオーバーラップして音圧を引き上げます。

**高音質:**同軸ユニットから生まれる高品位な音質。聞き取りやすく、豊かな奥行きをともなっています。

**商業設備やイベント会場、システムアップにも**

ライブハウスやクラブ、展示場やAVルームなど、優れた音質と高出力が求められるSRに最適。また、ステージモニターとしての使用やフロントフィル、アンダーバルコニーなど既存の設備に追加する等のシステムアップにも適しています。

- オプションで屋外に取り付ける際のウォータールーフ加工 (IP-55) とRAL指定のカラーリングが可能です。
- ※最低ロット数など、詳細はお問い合わせください。

2-Wayフルレンジスピーカーシステム(仮設移動用)

**HOPS8T** (-L) 298,080円  
(-R) (本体価格276,000円)

2-Wayフルレンジスピーカーシステム(常設設備用)

**HOPS8i** (-L) 248,400円  
(-R) (本体価格230,000円)



- 仮設移動用のHOPS8Tには天面と側面にCMS (Coda mobile suspension) を装備。金具の取付を容易にし、現場での素早い設置に貢献します。底面にはボールソケットを装備しており、スピーカースタンドに設置可能。
- 常設設備用のHOPS8iは、金具を取り付けるネジ穴を装備。

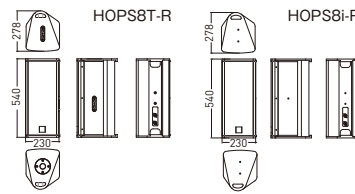

仕様

形式	2-Wayフルレンジ・スピーカーシステム
周波数特性	60Hz~20kHz
許容入力 (AES/ピーク)	450W/1800W
感度	98dB (※)
最大音圧	131dB
カバレッジ角	100°円錐
ドライバー構成	低域: 1×8インチ、2インチボイスコイル 中高域: 8インチ/1.75インチコアキシャルドライバー、2インチ/1.75インチボイスコイル
クロスオーバー	パッシブ: 1.5kHz
入力コネクター	2×Neutrik™ NL4MP
接続インピーダンス	8Ω
エンクロージャー	合板
仕上げ	ポリウレタ樹脂塗装、黒
寸法(W×H×D)	230×540×278mm
質量	12kg

※ハーフスペース

■アクセサリ



**H8V**  
23,760円  
(本体価格22,000円)  
HOPS8用Uブラケット、  
仮設置用。



**H8H**  
31,320円  
(本体価格29,000円)  
HOPS8用Uブラケット、  
横設置用。

2-Wayフルレンジスピーカーシステム

**HOPS5** **NEW** 近日発売予定



- HOPS5は、5インチ/1インチの同軸ユニットに8インチの低域ユニットを追加した、パッシブの2-Wayフルレンジスピーカーシステム。
- コアキシャル構成によって生み出された明瞭度の高いサウンドと許容入力300W(AES)、最大音圧124dBのハイパワーを提供。
- 横幅15cmの超コンパクトサイズ。

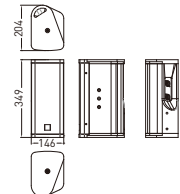

仕様

形式	2-Wayフルレンジ・スピーカーシステム
周波数特性	80Hz~20kHz
許容入力 (AES/ピーク)	300W
感度	94dB
最大音圧	124dB
カバレッジ角	100°円錐
ドライバー構成	低域: 5インチ、1.5インチボイスコイル 中高域: 5インチ/1インチコアキシャルドライバー、1.5インチ/1インチボイスコイル
クロスオーバー	パッシブ: 1.5kHz
入力コネクター	2×Neutrik™ NL4MP
接続インピーダンス	8Ω
エンクロージャー	合板
仕上げ	ポリウレタ樹脂塗装、黒
寸法(W×H×D)	146×349×200mm
質量	6.4kg

※ハーフスペース

■アクセサリ



**H5V**  
近日発売予定  
HOPS5用Uブラケット、  
縦設置用。



**H5H**  
近日発売予定  
HOPS5用Uブラケット、  
横設置用。

■パワーアンプ/コントローラーと一緒に使います

※詳細につきましてはP.165をご覧ください。

DSP内蔵4chパワーアンプ

**LINUS10-C** **NEW** (2U)  
1,045,440円(本体価格968,000円)



近日発売予定

**LINUS5-C** **NEW** (2U)  
807,840円(本体価格748,000円)



近日発売予定

デジタルシステムコントローラー

**LINUS CON** (1U)  
オープンプライス



# D-Series

超コンパクトでハイパワー。  
優れた音響性能でクリアな音質を商業空間にもたす  
コアキシャル・スピーカー。

3-Wayフルレンジ・スピーカー

**D20** <sup>(-L)</sup>  
<sup>(-R)</sup> 421,200円 (本体価格390,000円)

**D20** <sup>(-L)</sup>  
<sup>(-R)</sup> **White** 442,800円 (本体価格410,000円)



D20-R

- 8インチの中域と1.75インチの高域ドライバーをコアキシャルにしたコンパクトな3-Way構成。
- 低域には、エクスカージョンに優れた12インチのドライバーを搭載。高い音圧でも35Hzまでの低域をカバー可能。
- ドライバーの音響中心を揃え点音源を作り出す優れた設計技術により、ホットスポットのない位相のそろった波面を生成。
- 1000Wの高出力(AES)。
- 優れた指向性コントロールで、コンポーネント間のアライメントを完璧に施した一定のカバレッジを確立。
- 厳しいスペースながらも低域を必要とする高音質が求められる中規模の設備向けに最適。
- L仕様(D20-L)とR仕様(D20-R)を用意。
- LINUS10-C/5-CまたはLINUS CONと一緒に使用します。LINUS CONを使用する場合は、CAMCO製パワーアンプまたはそれに準じた製品を使用してください。
- ウォータープルーフ加工(IP-55)とカラーリングが可能です。  
※最低ロット数など、詳細はお問い合わせください。

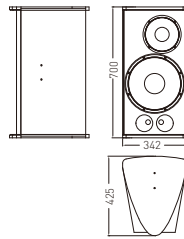

D20-R

仕様	D20-L	D20-R
	形式	3-Wayフルレンジスピーカーシステム
	L仕様	R仕様
周波数特性	35Hz~20kHz(-4dB)	
許容入力(AES/ピーク)	1000W/4000W	
感度	97dB(※1)	
最大音圧	133dB(※2)	
カバレッジ角	90°円錐	
ドライバー構成	低域:12インチ 中高域:8インチ/1.75インチコアキシャルドライバー、2インチ+1.75インチボイスコイル	
クロスオーバー	パッシブ:300Hz、1.3kHz	
入力コネクター	2×Neutrik™ NL4MP	
公称インピーダンス	4Ω	
エンクロージャー	合板	
仕上げ	黒(D20)/白(D20 White)、ポリウレタン樹脂塗装	
寸法(W×H×D)	342×700×425mm	
質量	26kg	

※1.ハーフスペース ※2.ピンクノイズ、クレストファクター6dB

### ■アクセサリ-

- **CUD20V**  
22,680円 (本体価格21,000円)  
D20用Uプラケット、縦設置用。  
黒/白(-White)
- **CUD20H**  
21,600円 (本体価格20,000円)  
D20用Uプラケット、横設置用。  
黒/白(-White)
- **DSF**  
11,232円 (本体価格10,400円)  
D20/D12用スタンド取付金具。
- **AK2D**  
18,144円 (本体価格16,800円)  
D20/D12用アレイキット2台を  
連結させる金具。
- **DFA**  
8,424円 (本体価格7,800円)  
D20/D12用フライングアダプター。
- **M6 Ring**  
3,186円 (本体価格2,950円)  
プラケット取付リング。  
(フライング時に使用)

2-Wayフルレンジ・スピーカー

**D12** 280,800円 (本体価格260,000円)

**D12 White** 295,920円 (本体価格274,000円)



- 点音源技術を搭載した、2-Wayコアキシャル設計。12インチのコンドドライバーで60Hz~1.3kHzまでをカバー。
- 低域にはデモジュレーション・リングを三重にした超低歪率ドライバーを、高域にはアナニューダイヤフラムを搭載した最新鋭のドライバーを採用。
- 600Wの高出力(AES)。
- 内部の変調歪みを排除し、変動率を最小限に抑制。熱の発生が抑えられ、高効率でリニアなレスポンスを実現。
- 優れた指向性コントロールで、90°円錐のカバレッジを実現。
- LINUS10-C/5-CまたはLINUS CONと一緒に使用します。LINUS CONを使用する場合は、CAMCO製パワーアンプまたはそれに準じた製品を使用してください。
- ウォータープルーフ加工(IP-55)とカラーリングが可能です。  
※最低ロット数など、詳細はお問い合わせください。

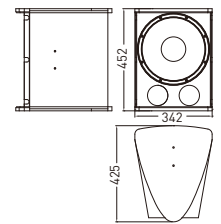

### 仕様 D12

形式	2-Wayフルレンジスピーカーシステム
周波数特性	60Hz~20kHz(-4dB)
許容入力(AES/ピーク)	600W/2400W
感度	98dB(※1)
最大音圧	132dB(※2)
カバレッジ角	90°円錐
ドライバー構成	低域12インチ+中高域1.75インチ コアキシャルドライバー、アナニュー ダイヤフラム搭載のコンプレッション ドライバー
クロスオーバー	パッシブ:1.2kHz
入力コネクター	2×Neutrik™ NL4MP
公称インピーダンス	4Ω
エンクロージャー	合板
仕上げ	黒(D12)/白(D12 White)、 ポリウレタン樹脂塗装
寸法(W×H×D)	342×452×425mm
質量	19kg

※1.ハーフスペース ※2.ピンクノイズ、クレストファクター6dB

### ■アクセサリ-

- **CUD12V**  
19,764円 (本体価格18,300円)  
D12用Uプラケット、縦設置用。  
黒/白(-White)
- **CUD12H**  
18,684円 (本体価格17,300円)  
D12用Uプラケット、横設置用。  
黒/白(-White)
- **DSF**  
11,232円 (本体価格10,400円)  
D20/D12用スタンド取付金具。
- **AK2D**  
18,144円 (本体価格16,800円)  
D20/D12用アレイキット2台を  
連結させる金具。
- **DFA**  
8,424円 (本体価格7,800円)  
D20/D12用フライングアダプター。
- **M6 Ring**  
3,186円 (本体価格2,950円)  
プラケット取付リング。  
(フライング時に使用)

■ **パワーアンプ/コントローラーと一緒に使用します** ※詳細につきましてはP.165をご覧ください。

DSP内蔵4chパワーアンプ 近日発売予定 **2U** **NEW**  
**LINUS10-C** 1,045,440円 (本体価格968,000円)



DSP内蔵4chパワーアンプ 近日発売予定 **2U** **NEW**  
**LINUS5-C** 807,840円 (本体価格748,000円)



デジタルシステムコントローラー **1U**  
**LINUS CON** オープンブライズ





# D-Series

2-Way フルレンジ・スピーカー

**D5-Cube** 102,384円  
(本体価格94,800円)

**D5-Cube White** 106,920円  
(本体価格99,000円)

**D5-Cube-100V** 115,560円  
(本体価格107,000円)



- 16cm立方体のコンパクトで、500Wのハイパワー。
- 5インチ/1インチコアキシャル構造。優れた指向性コントロールでクリアな音質を提供。
- D5-Cubeは16Ωとインピーダンスが高く、デジチェーン接続が容易。
- マイクスタンドに取り付け可能な3/8インチボールソケットを装備。
- D5-Cube-100Vは、定電圧伝送システム用ハイ・インピーダンス仕様。\*70Vも受注可能。最低ロット数など、詳細はお問い合わせください。
- LINUS10-C/5-Cまたは、LINUS CONと一緒に使用します。LINUS CONを使用する場合は、CAMCO製パワーアンプまたはそれに準じた製品を使用してください。
- ウォータープルーフ加工(IP-55)とカラーリングが可能です。\*最低ロット数など、詳細はお問い合わせください。

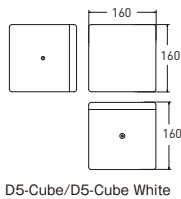

D5-Cube/D5-Cube White

2-Way フルレンジ・スピーカー

**D5-Tube** 114,480円  
(本体価格106,000円)

**D5-Tube-100V** 127,440円  
(本体価格118,000円)



画像と寸法図はD5-Tube

- アルミニウムの円筒形。Uブラケットが標準装備。コンパクトながら500Wのハイパワー。
- 5インチ/1インチコアキシャル構造。優れた指向性コントロールでクリアな音質を提供。
- 照明器具と統一のとれたデザインで、商業空間の雰囲気を損ねません。
- D5-Tubeは16Ωとインピーダンスが高く、デジチェーン接続が容易。
- D5-Tube-100Vは、定電圧伝送システム用ハイ・インピーダンス仕様。\*70Vも受注可能。最低ロット数など、詳細はお問い合わせください。
- LINUS10-C/5-Cまたは、LINUS CONと一緒に使用します。LINUS CONを使用する場合は、CAMCO製パワーアンプまたはそれに準じた製品を使用してください。
- ウォータープルーフ加工(IP-55)とカラーリングが可能です。\*最低ロット数など、詳細はお問い合わせください。

2-Way フルレンジ・スピーカー

**D5-Ceiling** 114,480円  
(本体価格106,000円)

**D5-Ceiling-100V** 127,440円  
(本体価格118,000円)

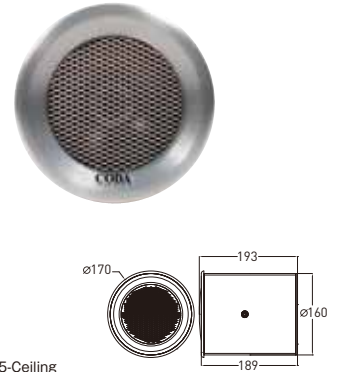

画像と寸法図はD5-Ceiling

- 小型の天井埋込用2-Way フルレンジ・スピーカーシステム。高出力なので天井の高い空間にもクリアな音質を提供できます。
- 5インチ/1インチのコアキシャル構造。
- D5-Ceilingは16Ωとインピーダンスが高く、デジチェーン接続が容易。
- D5-Ceiling-100Vは、定電圧伝送システム用ハイ・インピーダンス仕様。\*70Vも受注可能。最低ロット数など、詳細はお問い合わせください。
- LINUS10-C/5-Cまたは、LINUS CONと一緒に使用します。LINUS CONを使用する場合は、CAMCO製パワーアンプまたはそれに準じた製品を使用してください。
- ウォータープルーフ加工(IP-55)とカラーリングが可能です。\*最低ロット数など、詳細はお問い合わせください。

仕様	D5-Cube / D5-Cube White	D5-Cube-100V
形式	2-Way フルレンジ・スピーカーシステム	
	ロー・インピーダンス仕様	ハイ・インピーダンス仕様
周波数特性	90Hz~30kHz(-3dB)	90Hz~20kHz(-3dB)
許容入力(AES/ピーク)	125W / 500W	—
トランス(100V)	—	100W
感度	91dB	
最大音圧	117dB	114dB
カバーレージ角	90°円錐	
ドライバー構成	低域: 1×5インチ 1.5インチボイスコイル 高域: 1インチコアキシャルドライバー 1.75インチボイスコイル	
クロスオーバー	1.6kHz パッシブ	
入力コネクター	2×Neutrik™ NL4MP	
インピーダンス	16Ω	—
エンクロージャー	合板、M8ボイント、3/8インチボールソケット	
仕上げ	黒、白(D5-Cube White)	黒
寸法(W×H×D)	160×160×160mm	160×160×200mm
質量	3.5kg	4.5kg

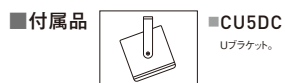

仕様	D5-Tube	D5-Tube-100V
形式	2-Way フルレンジ・スピーカーシステム	
	ロー・インピーダンス仕様	ハイ・インピーダンス仕様
周波数特性	90Hz~30kHz(-3dB)	90Hz~20kHz(-3dB)
許容入力(AES/ピーク)	125W / 500W	—
トランス(100V)	—	100W
感度	91dB	
最大音圧	117dB	114dB
カバーレージ角	90°円錐	
ドライバー構成	低域: 1×5インチ 1.5インチボイスコイル 高域: 1インチコアキシャルドライバー 1.75インチボイスコイル	
クロスオーバー	1.6kHz パッシブ	
入力コネクター	2×Neutrik™ NL4MP	
インピーダンス	16Ω	—
エンクロージャー	アルミニウム製、M8ボイント	
仕上げ	メタル	
寸法(φ×D)	φ160×193mm	φ160×230mm
質量	4kg	4.5kg

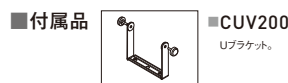

仕様	D5-Ceiling	D5-Ceiling-100V
形式	天井埋込用、2-Way フルレンジ・スピーカーシステム	
	ロー・インピーダンス仕様	ハイ・インピーダンス仕様
周波数特性	90Hz~30kHz(-3dB)	90Hz~20kHz(-3dB)
許容入力(AES/ピーク)	125W / 500W	—
トランス(100V)	—	100W
感度	91dB	
最大音圧	117dB	114dB
カバーレージ角	90°円錐	
ドライバー構成	低域: 1×5インチ、1.5インチ(38mm)ボイスコイル 高域: 1インチコアキシャルドライバー、1.75インチ(44.4mm)ボイスコイル	
クロスオーバー	1.6kHz パッシブ	
入力コネクター	2×Neutrik™ NL4MP	
インピーダンス	16Ω	—
エンクロージャー	アルミニウム製、M8ボイント	
仕上げ	メタル	
寸法(φ×D)	φ170×193mm	φ170×230mm
質量	4kg	4.6kg

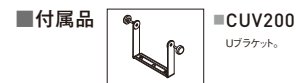

■ パワーアンプ/コントローラーと一緒に使えます

DSP内蔵4chパワーアンプ 近日発売予定 **2U** **NEW**  
**LINUS10-C** 1,045,440円(本体価格968,000円)



※詳細につきましてはP.165をご覧ください。

DSP内蔵4chパワーアンプ 近日発売予定 **2U** **NEW**  
**LINUS5-C** 807,840円(本体価格748,000円)



デジタルシステムコントローラー **1U**  
**LINUS CON** オープンプライス



# D-Series

2-Way フルレンジ・スピーカー

**D8** 191,160円  
(本体価格177,000円)

**D8-100V** 209,520円  
(本体価格194,000円)



画像と寸法図はD8

- 小型で高出力の商業設備用2-Way フルレンジ・スピーカーシステム。
- 8インチ/1インチのコアキシャル構造による単一音源を実現。平坦な波面による高品位なサウンド。
- M6フライングポイントを装備。
- D8-100Vは、100Vのハイ・インピーダンス仕様。  
※70Vも受注可能。最低ロット数など、詳細はお問い合わせください。
- LINUS10-C/5-Cまたは、LINUS CONと一緒に使用します。LINUS CONを使用する場合は、CAMCO製パワーアンプまたはそれに準じた製品を使用してください。
- ウォーターブルー加工(IP-55)とカラーリングが可能です。\*最低ロット数など、詳細はお問い合わせください。

仕様	D8	D8-100V
形式	2-Way フルレンジスピーカーシステム	
	ローインピーダンス仕様	ハイインピーダンス仕様
周波数特性	70Hz~20kHz(-3dB)	
許容入力(AES/ピーク)	250W / 1000W	—
トランス(100V)	—	150W
感度	95dB	
最大音圧	124dB	119dB
カバーレジ角	90°円錐	
ドライバー構成	低域: 8インチネオジム磁石採用、2インチ(52mm)ボイスコイル 高域: 1インチネオジム磁石採用、1.75インチ(44.4mm)ボイスコイル	
クロスオーバー	1.5kHz パッシブ	
入力コネクタ	2xNeutrik™ NL4MP	
公称インピーダンス	16Ω	—
エンクロージャー	12/15mm 合板	
仕上げ	黒	
寸法(W×H×D)	230×348×263mm	
質量	7kg	9.5kg

## ■アクセサリ



D8用機設置用U字ブラケット  
■CU8DV  
13,284円(本体価格12,300円)



D8用機設置用U字ブラケット  
■CU8DH  
13,284円(本体価格12,300円)



D8用スタンド取付金具  
■GSF  
11,232円(本体価格10,400円)



リング用金具  
■M6 Ring  
3,186円(本体価格2,950円)

# 汎用サブウーファー

サブウーファー

**U4** 669,600円  
(本体価格620,000円)

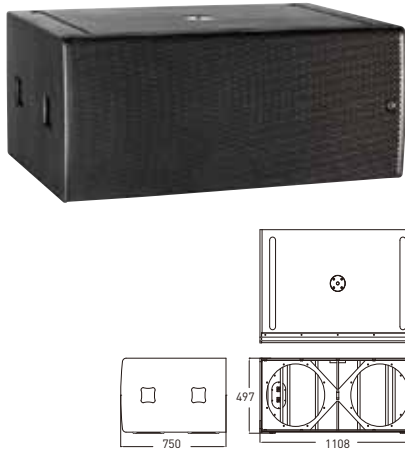

- 18インチドライバーを2基搭載した高出力、超低歪率のサブウーファー。
- G-Series、D-Series、Cue-Seriesと組み合わせ、30Hzまでの低域を増強。
- 最適化されたエンクロージャーから、最大音圧144dBのタイトで正確な低域を提供。
- ライフハウスやダンスクラブ、劇場などライブサウンドを提供する施設に最適。
- LINUS10-C/5-Cまたは、LINUS CONと一緒に使用します。LINUS CONを使用する場合は、CAMCO製パワーアンプまたはそれに準じた製品を使用してください。

仕様 U4

形式	サブウーファー
周波数特性	30Hz~150Hz(-6dB)
許容入力(AES/ピーク)	2500W / 10000W
感度(1W/1m)±1	104dB
最大音圧※2	144dB
ドライバー構成	2x18インチ超低歪率ウーファー 4インチ(101.6mm)ボイスコイル、2x1250W(AES)
入力コネクタ	2xNeutrik™ NL4MP
公称インピーダンス	4Ω(+1/-1)
エンクロージャー	合板
仕上げ	ポリウレタン樹脂塗装、黒
フライング金具	オプション
寸法(W×H×D)	1108×497×750mm
質量	77kg

\*1.ハーフスペース \*2.クレストファクター、6dB

サブウーファー

**PW112** 266,760円  
(本体価格247,000円)

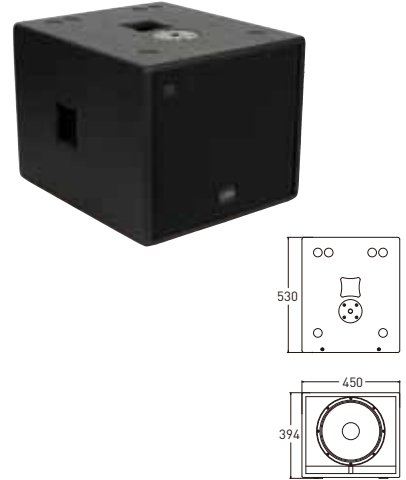

- エクスカーションに優れた12インチのドライバーを採用したサブウーファー。
- 最適化されたエンクロージャーから、最大音圧129dBの正確でタイトな低域を提供。
- 少ない消費電力で強大なパワーを出力。
- LINUS10-C/5-Cまたは、LINUS CONと一緒に使用します。LINUS CONを使用する場合は、CAMCO製パワーアンプまたはそれに準じた製品を使用してください。

仕様 PW112

形式	サブウーファー(パッシブ)
周波数特性	35Hz~125Hz
許容入力(RMS/ピーク)	600W/2400W
感度(1W/1m)	96dB
最大音圧	129dB
入力コネクタ	2xNeutrik™ NL4MP
公称インピーダンス	8Ω
寸法(W×H×D)	450×394×530mm
質量	23kg

■パワーアンプ/コントローラーと一緒に使用します ※詳細につきましてはP.165をご覧ください。

DSP内蔵4chパワーアンプ **NEW**  
**LINUS10-C** 近日発売予定 **2U**  
1,045,440円(本体価格968,000円)



DSP内蔵4chパワーアンプ **NEW**  
**LINUS5-C** 近日発売予定 **2U**  
807,840円(本体価格748,000円)



デジタルシステムコントローラー **1U**  
**LINUS CON**  
オープンブライズ



## 全指向性スピーカー

全天候型2-Way全指向性スピーカー

# OMNIO5 / OMNIO5-100V

オープンプライス



OMNIO5の音声分散  
(中央の黒丸がOMNIO5)

■ 常に360°の一定したカバレッジをつくり出すために、コンポーネント間の完璧なタイムアライメントを施し、トランスデューサーの音響中心を一致。

■ 5インチ/1インチのコアキシャル構成。ホットスポットを発生させることなく、真に位相のそろった波面を放出。

■ 低域にはデモジュレーション・リングを三重にした超低歪率ドライバーを、高域にはアナローグダイアフラムを搭載した最新鋭のドライバーを採用。

■ IEC (国際電気標準会議) の保護等級IP-56に相当。屋外でも使用可能な全天候型なので、アミューズメントパーク、ホテル、空港、店舗、スポーツ施設、博物館、プールなど幅広いフィールドで活躍。  
IP-56: 有害な影響が発生するほどの粉塵が侵入せず、あらゆる方向からの強力な噴流水による有害な影響がない

■ LINUS10-C/5-Cまたは、LINUS CONと一緒に使用します。LINUS CONを使用する場合は、CAMCO製パワーアンプまたはそれに準じた製品を使用してください。

■ プロジェクトにも対応できるので、状況用途に合わせた加工が可能。RALカラーによる色指定、光沢仕上げのほか、高さや取り付け面などの形状変更や70Vトランスへの仕様変更などができます。最低発注数や価格はお問い合わせください。

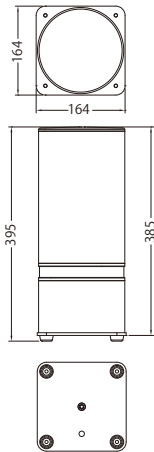

仕様	OMNIO5	OMNIO5-100V
形式	2-Way フルレンジ・スピーカーシステム	
	ローインピーダンス仕様	ハイインピーダンス仕様
周波数特性	80Hz~20kHz (-3dB)	
許容入力 (AES/ピーク)	300W/600W	150W/300W
トランス (70V/100V)	—	150W/75W/32W/16W/8W
感度	92dB (※1)	
最大音圧 (ピーク)	119dB SPL	116dB SPL
カバレッジ角	360°均一	
ドライバー構成	低域: 1×5インチ、1.5インチ (38mm) ボイスコイル 高域: 1インチコアキシャルドライバー、1インチ (25.4mm) ボイスコイル	
クロスオーバー	1140Hz/バッシブ	
公称インピーダンス	16Ω	32Ω (70V/150W)、64Ω (100V/150W)
入カコネクター	3mケーブル	
エンクロージャー	アルミニウム製	
仕上げ	黒 (RAL7021)	
寸法 (W×H×D)	164×395×164mm	
質量	5.4kg	6.7kg

※1. ハーフスペース

■ パワーアンプ/コントローラーと一緒に使用します ※詳細につきましてはP.165をご覧ください。

DSP内蔵4chパワーアンプ 近日発売予定 **2U** **NEW**  
**LINUS10-C** 1,045,440円 (本体価格968,000円)



DSP内蔵4chパワーアンプ 近日発売予定 **2U** **NEW**  
**LINUS5-C** 807,840円 (本体価格748,000円)



デジタルシステムコントローラー **1U**  
**LINUS CON** オープンプライス



## サウンドバー

3-Way 2.1chサウンドシステム

# KTV SOUNDBAR

486,000円 (本体価格450,000円)

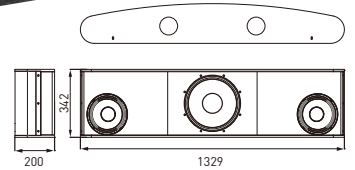

■ 2.1chのステレオサウンドを1つのキャビネットを提供。8インチと1.75インチのコアキシャルドライバーを左右に、12インチの低域ドライバーを中央に配置した3-Way構成。

■ 全ての帯域を一つにセットした省スペースモデル。大型モニターと一緒に使用する常設設備などに最適。高音質を効率よく提供できます。

■ 低域ドライバーはエクスカージョンに優れており、アルミニウムを三重にしたショートリングは内部変調歪みを減少。熱圧縮を抑えながら誘導変動を最小限に抑制するため、システムの音質を改善し、深くパンチのある低域を提供。

■ 中域ドライバーは高効率かつ滑らかでリニアなレスポンスを実現。高域ドライバーのアニューラリングダイアフラムは並外れた透明なレスポンスを誇ります。

■ 100°のカバレッジで広範囲に優れた音質を提供。

■ 約53インチの幅でテレビスクリーンの上下に簡単にマウント可能。M6のフライングポイントを装備。

■ LINUS10-C/5-Cまたは、LINUS CONと一緒に使用します。LINUS CONを使用する場合は、CAMCO製パワーアンプまたはそれに準じた製品を使用してください。

### 仕様 KTV SOUNDBAR

形式	3-Way 2.1chサウンドシステム
周波数特性	35Hz~20kHz (-4dB)
許容入力 (AES/ピーク)	低域: 1000W/4000W、左右: 2×200W/2×800W
最大音圧	133dB
カバレッジ角	100°円錐
ドライバー構成	低域: 12インチ 中高域: 2×8インチ/1.75インチコアキシャルドライバー 2インチ+1.75インチボイスコイル
クロスオーバー	200Hz/アクティブ、1.7kHz/パッシブ
公称インピーダンス	低域: 4Ω (+1/-1) 中高域 (L): 4Ω (+2/-2) 中高域 (R): 4Ω (+3/-3)
入カコネクター	Neutrik™ NL8MPR-BAG
エンクロージャー	合板
仕上げ	ポリウレタン樹脂塗装、黒
寸法 (W×H×D)	1329×342×200mm
質量	30kg

### アクセサリ



■ **KTV WM**  
25,380円 (本体価格23,500円)  
KTV用壁取付金具 (1セット2本入り)。  
※1台のキャビネットに2本必要です。

Shure  
Shure/DIS  
BRYSTON  
CALREC  
CAMCO  
CODA AUDIO  
DIGICO  
DK-Technologies  
DPA Microphones  
Geten  
HIBINO  
iBasso Audio  
MUTEC  
PMC  
Rane  
TUBE-TECH  
tVONE