



CODA AUDIO(コーダ オーディオ)

本社所在国:ドイツ

CODA AUDIOは、ドイツのハノーファーに本拠地を置くスピーカーメーカーです。

1994年の設立以来、高品位なSR用スピーカーを製作し、決して妥協をしない開発姿勢を貫いています。

世に出す製品群は、圧倒されるほどの出力と、細部に至るまで極めて透明なサウンドを見事なまでに実現させています。

数多くの特許を取得した独自のドライバー設計技術と従来のコンポーネントを改良した精度と信頼性がCODA AUDIO製品の核となっており、

最上のクオリティコントロールを施すため、ドライバーからキャビネットに至るすべてのコンポーネントを自社工場で生産しています。

ポータブル・設備・ツアリングと幅広い用途に適した最高の製品を提供し、

最も見識が高く、状況において様々に変化するプロフェッショナル・サウンドの要望にこたえています。

## ラインアレイシステム ..... P.162

AiRAY  
ViRAY  
TiRAY / TiLOW

## センサーコントロールド・

### サブウーファー [SC-Series] ..... P.166

SC8 / SC8F  
SCP  
SCP-F  
SC4  
SCV-F

## センサーコントロールド・

### ベースエクステンション [SC-Series] ..... P.170

SC3-F  
SC2-F

### アレイアブル・ポイントソース・スピーカーシステム ..... P.172

APS  
APS-SUB

### ツアリング用システムラック [LINUS RACK] ..... P.174

LINUS RACK 20T  
LINUS RACK 40T  
LINUS10  
LINUS T-RACK

### プロセッサ、パワーアンプ ..... P.175

LINUS 14D  
LINUS 10-C / LINUS 5-C  
LINUS CON

### ソフトウェア ..... P.177

LINUS LIVE

### LINUSシステム専用デジタルオーディオ送信/分配器 [DATAD] ..... P.178

LINET MASTER  
LINET SWITCH  
ATEC

## コラム [CoRAY-Series] ..... P.180

CoRAY4  
CoRAY4L  
CoRAY4i  
CoRAY4Li

## ステージモニター [CUE-Series] ..... P.182

CUE ONE  
CUE TWO  
CUE FOUR

## マルチパーパス [G-Series] ..... P.184

G715-96  
G712-96  
G515-96  
G512-96  
G308 / G308F  
G18-SUB  
G15-SUB

## 高出力点音源 [HOPS Series] ..... P.188

HOPS8T  
HOPS8i  
HOPS5

## 設備用 / イベント用

### D-Series ..... P.190

D20  
D12  
D5-Cube / D5-Cube-100V  
D5-Tube / D5-Tube-100V  
D5-Ceiling / D5-Ceiling-100V

### 汎用サブウーファー ..... P.192

U4

### 全指向性スピーカー ..... P.192

OMNIO5 / OMNIO5-100V

### サウンドバー ..... P.192

KTV SOUNDBAR





# Line Array System

独自技術に裏付けされたクリアなサウンドと圧倒的な出力。  
ツアリングから固定設備まで幅広く活用できる、  
柔軟性を備えたラインアレイシステム。



## Planar wave driver

### 平面波ドライバー

Planar wave driver (平面波ドライバー)とは、線状音源用に開発されたドライバーです。高いエネルギーを生み出すネオジム磁石と独自のリングダイアフラムを内蔵しており、20kHzまで平坦な周波数特性を実現しています。

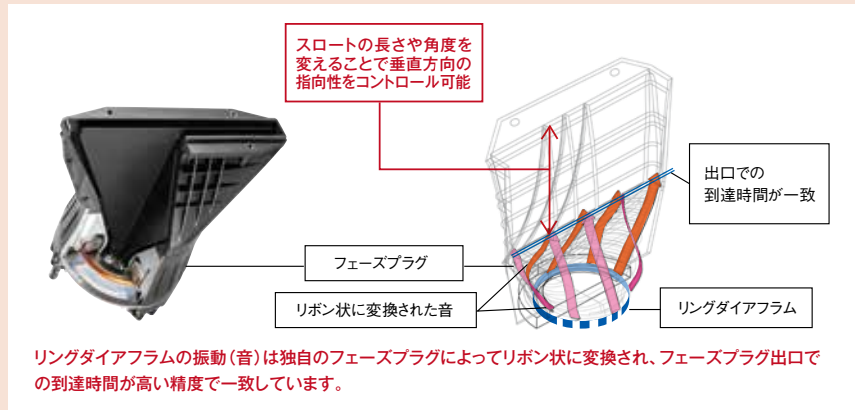

リングダイアフラムの振動(音)は独自のフェーズプラグによってリボン状に変換され、フェーズプラグ出口での到達時間が高い精度で一致しています。

## ■出口で到達時間が一致する高精度

Planar wave driverを実測し、リングダイアフラムの振動が音となってフェーズプラグ出口に到達する時間を実測(再生周波数帯域での条件となります)。

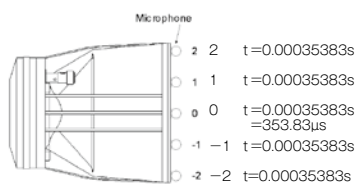

ドライバー正面に5本のマイクを立て、それぞれのポイントに番号を付けています。中心位置を0として1、2、-1、-2とします。右上の値はその結果です。

どのポイントにおいても0.00035383秒(0.35383ms)が測定されています。

小数点第8位までの数字が見事に一致しており、精度の高さを示しています。

この精度は、CODA AUDIOの「技術的な妥協はしない」という姿勢の表れです。

## ■連結した時の平面波ドライバー

優れた指向性制御と忠実な音の再現を両立させるため、長方形のピストから内部回折なしで平坦な波面を放射する独自のウェーブガイド技術を開発。個々のユニットを音響特性上で完璧に統合させる高度な設計により、線状音源をつくり出しています。

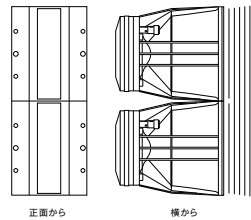

## ■Rigging systems リギングシステム

連結の手順が極めて簡単。明快なリギングシステムと標準付属のケーブルを本体に収納できる合理的なキャビネットは、ケーブルを別途用意することなく簡単にセットアップできます。フライング、グラウンドスタッキングの両用が可能。



## ■“EASE Focus 2&3” カリキュレーションソフト

ラインアレイの音源を二次元でモデリングするソフトウェアです。直感的なインターフェースで、設置会場に合わせたアレイ性能を簡単かつ迅速に予測します。従来の2Dソフトウェアツールと比べると、EASE Focus 2&3の適用性はかなり大規模で、ISO9613をはじめとする多くの規格に則って、気温の影響、気圧や湿度を考慮し、アレイの正確な位置、角度、最大音圧、システムの総重量を計算します。EASE Focus 2&3は、ラインアレイシステムのすべてをサポートしており、無料で利用可能です。

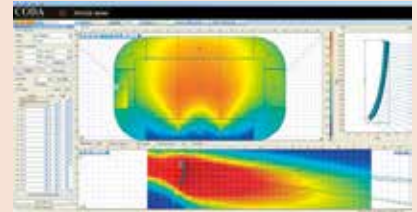

## ウォータープルーフ加工とカラーリング

ラインアレイシステムの全モデルは、ウォータープルーフ加工(IP-55)とRAL指定のカラーリングが可能です。

※最低ロット数など、詳細はお問い合わせください。

Shure  
Shure/DIS  
BRYSTON  
CALREC  
CAMCO  
CODA AUDIO  
DiGiCo  
DK-Technologies  
DPA Microphones  
Gefen  
HIBINO  
iBasso Audio  
MUTEC  
PMC  
TRAD-ORBIT  
TUBE-TECH  
tVONE

# High Output Compact Model -Line Array System-

3-Way ラインアレイ・モジュール

## AiRAY

オープンブライス



- 低域は高効率の12インチドライバーを2基、中高域は同軸6インチのDDPを2基搭載した3-Way ラインアレイモジュール。
- 1キャビネット148dBの圧倒的なパワー、高域から250Hzまでの優れた指向性制御、高品位なサウンドは、ハイエンドクラスのスピーカーを凌駕。
- サイズ・質量ともに従来型の約半分。W674×H356×D555mm、40kgとコンパクト。
- 横幅が同じViRAYと違和感なくアレイが組めるため、効率的な運用が可能。グレードアップが少額で行えます。

仕様 AiRAY

形式	3-Way ラインアレイ・モジュール	
連結台数	最大20台	
周波数特性	50Hz~22kHz(-6dB)	
許容入力(AES/ピーク)	低域: 2000W/8000W	中高域: 300W/2600W
感度(1W/1m)	低域: 103dB	中高域: 114dB
最大音圧(with LINUS 10)	低域: 143dB	中高域: 148dB
カバレッジ角	水平: 90°、オプションで110°、100°(55°+45°または45°+55°)に変更可能 垂直: アレイ構成による	
ドライバー構成	低域: 2×12インチ、ネオジム磁石採用、耐水加工コーン使用 4インチ(101.6mm)ボイスコイル、2×1000W(AES) 中高域: 2×6インチ同軸平面波ドライバー 中域: 3.5インチ(90mm)ボイスコイル、2×150W(AES) 高域: 1.75インチ(44.4mm)ボイスコイル、2×80W(AES)	
クロスオーバー	400Hz(ハイアンプ)、6.3kHz(パッシブ)	
入力コネクター	2×Neutrik™: 1×入力+1×LINUS Net	
公称インピーダンス	低域: 8Ω(+1/-1)	中高域: 16Ω(+2/-2)
エンクロージャー	合板	
仕上げ	ポリウレタン樹脂塗装、黒	
フライング金具	製品に含む	
寸法(W×H×D)	674×356×555mm	
質量	40kg	

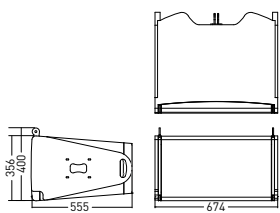

■システム

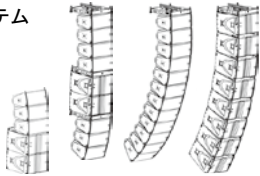

システムパフォーマンス

アレイ	水平カバレッジ	最大出力(ピーク)
1台	90° or 110° (or 100°非対称)	143dB
2台	90° or 110° (or 100°非対称)	149dB

### ■独自技術によるクリアなサウンド

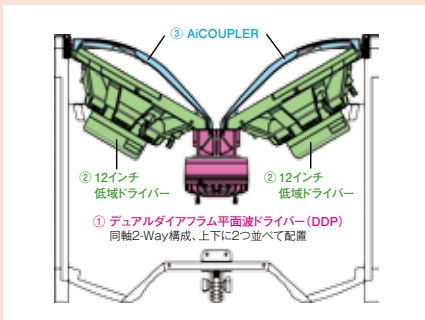

#### ①DDP(デュアルダイアフラム平面波ドライバー)

AiRAYの心臓部には6インチのデュアルダイアフラム平面波ドライバーを2つ搭載しています。個々のドライバーは、同軸のリングダイアフラムを採用した2-Way構成です。中域・高域と狭い周波数帯域を個別に担当することでパワーハンドリングを増幅。中域のダイアフラムはピークで1300Wに到達しており、中高域のダイアフラムは非常に高効率で並外れた過渡特性を持っています。この独自のトランスデューサーが優れた指向性コントロールと信頼性の高いサウンドをつくり出し、台形のピストンから真のコヒーレントな平面波を放射する原動力となっています。

#### ②2×12インチの低域ドライバー

低域は、ネオジム磁石を使用した12インチの超低歪率のコーンドライバー2基が担います。新しく開発された極めて高効率なロングエクスカーション・ドライバーで、4つのデモジュレーションリングを搭載した高磁性流体のリニアモーターを持っています。一定のインダクタンスを提供し、超低歪率でパワーコンプレッションを減少。カーボンファイバーのダイアフラムは、ムベィングロスを最小限にする一方でコーンの剛性と内部のダンピングを向上させており、高感度で並外れた明瞭度と透明度を実現しています。

#### ③AiCOUPLER

ウェーブガイドとなるAiCOUPLERは、低域ドライバーに対称に取り付けられています。トランスデューサーから生み出されたエネルギーを統合して単一音源を出現させ、アレイに組んだ際の圧倒的なパワーとコントロールのしやすいサウンドを生み出します。また、スロットの位置を最適化して音響中心の距離を増幅することで高域から250Hzまでの指向制御を実現。また、200Hz以上は感度を6dB引き上げています。

### ■アクセサリ



### ■サブウーファー

センサーコントロール・サブウーファー

#### SCV-F

詳細はP.169参照。



### ■ベースエクステンション

センサーコントロール・ベースエクステンション

#### SC2-F

詳細はP.171参照。



### ■DSPコントローラー&アンプ

ツアリング用システムラック

#### LINUS RACK 20T

#### LINUS RACK 40T

#### LINUS T-RACK

詳細はP.174~175参照。





# Compact Model -Line Array System-

3-Way ラインアレイ・モジュール

## ViRAY

### オープンプライス

- 2つのダイアフラムを搭載した平面波ドライバーやVICOUPLERを搭載。アレイ時の圧倒的なパワーとクリアなサウンドを実現。
- オプションで水平方向の指向角を80°に変更可能。
- キャビネットと一体化したリングシステムで、すばやく簡単に設置可能。フライングだけでなくグラウンドスタッキングも可能。
- 頑丈なキャビネットは防水性のあるポリウレタン樹脂で塗装。低域ドライバーも防滴仕様。

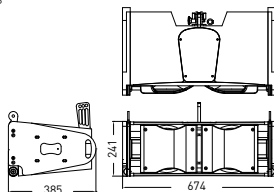

#### 仕様 ViRAY

形式	3-Way ラインアレイ・モジュール
連結台数	FR-VR使用時:最大24台、FRT-VR使用時:最大18台
周波数特性	55Hz~22kHz(-3dB)
許容入力(AES/ピーク)	低域: 600W/2400W 中域: 150W/1300W 高域: 80W/400W
感度(1W/1m)	低域: 99dB 中高域: 112dB
最大音圧	低域: 133dB(+6dB) 中高域: 142dB(+6dB)
カバレッジ角	水平: 120°(または80°) 垂直: アレイ構成による
ドライバー構成	低域: 2×8インチ(200mm)ネオジウム磁石採用、2インチ(50.8mm)ボイスコイル、2×300W(AES) 中高域: 8インチ(200mm)コアキシャル平面波ドライバー、ネオジウム磁石採用 中域: 3.5インチ(90mm)ボイスコイル、150W(AES) 高域: 1.75インチ(44.4mm)ボイスコイル、80W(AES)
クロスオーバー	600Hz(アクティブ)、6.3kHz(パッシブ)
公称インピーダンス	低域: 16Ω(+1/-1) 中高域: 16Ω(+2/-2)
入力コネクター	2×Neutrik™ (1×Input+1×Link)
エンクロージャー	形状: 台形 2×5°、素材: 合板
仕上げ	ポリウレタン樹脂塗装、黒
フライング金具	製品に含む
寸法(W×H×D)	674×242×385mm
質量	25.5kg

#### システムパフォーマンス

アレイ	水平カバレッジ	垂直カバレッジ	最大出力(ピーク)	アレイ	水平カバレッジ	垂直カバレッジ	最大出力(ピーク)
1台	120°または80°	12°	133dB	4台	120°または80°	0°~40°	145dB
2台	120°または80°	0~10°	139dB	8台	120°または80°	0°~80°	151dB

### DDP (Dual Diaphragm Planar-wave-driver) Technology

~2つのダイアフラムを搭載したラインソース用「同軸」平面波ドライバー~

DDPは、真に位相のとれた平面波面を長方形のピストンから放出するために新たに開発され、内部回折のない優れた分散能力と信頼性の高いクリアなサウンドを実現しています。2つのリングダイアフラムを同軸上に配置する構造は、パワーハンドリングを増強し極めて低い歪み率を達成しています。



### VICOUPLER

中高域の平面波ドライバー用のウェーブガイドアレイに搭載された際は、回折のない大きなフラットパッフルにはめ込まれた単一のウェーブガイドとして機能します。

平坦なスクリーンパネル  
キャビネットに搭載されたスクリーンパネルは、後方への反射と回り込みを防ぎます。

#### フェーズプラグ

精密なフェーズプラグは、8インチの低域ドライバーに最適化されています。位相の取れた低域のカップリングを確実にし、350Hz以下の帯域に一貫性の取れた完璧なカバレッジを提供します。

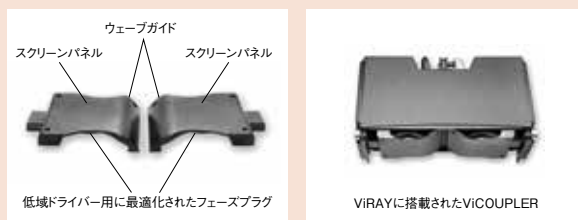

### システム

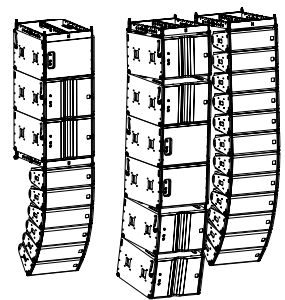

### ■アクセサリ

- **FR-VR** オープンプライス  
ViRAYシステム用アレイフレーム、フライング/グラウンドスタッキング両用。
- **FRT-VR** オープンプライス  
ViRAY用フライングフレーム。
- **VR-AR-LINK** オープンプライス  
AIRAYの下にViRAYを接続。
- **EXBAR-VR** オープンプライス  
FR-VRと一緒に使用。
- **LP-VR** オープンプライス  
FR-VR用リモート角度計取得用レール、特製品(Aiginary:米国製)。
- **LAC** オープンプライス  
角度計取得用クランプ、特製品(TEQSAS:韓国製)。
- **SA-VR** オープンプライス  
ViRAYシステムの下にViRAY用のフレームを取り付ける際に使用。
- **TILT-VR** オープンプライス  
FR-VRと一緒に使用。
- **VGA** オープンプライス  
ViRAY、SCV-F用。フライングには使用できません。
- **VGA-2** オープンプライス  
ViRAY、SCV-F用。フライングには使用できません。
- **VGA** オープンプライス  
ViRAY、SCV-F用。フライングには使用できません。
- **VGA-2** オープンプライス  
ViRAY、SCV-F用。フライングには使用できません。
- **VICOUPLER 80°** オープンプライス  
ViRAYの水平方向の指向角を80°にするウェーブガイド。2枚(ViRAY1台分)。
- ※AIRAY用のFR-AR、EXBAR-AR、ADSも使用可能。

### ■サブウーファー

センサーコントロール・サブウーファー

#### SCV-F

詳細はP.169参照。



### ■ベースエクステンション

センサーコントロール・ベースエクステンション

#### SC2-F

詳細はP.171参照。



### ■DSPコントローラー&アンプ

ツアリング用システムラック

#### LINUS RACK 20T

#### LINUS RACK 40T

#### LINUS T-RACK

詳細はP.174~175参照。



Shure  
Shure/DIS  
BRYSTON  
CALREC  
CAMCO  
CODA AUDIO  
DIGICO  
DK-Technologies  
DPA Microphones  
Genen  
HIBINO  
iBasso Audio  
MUTEC  
PMC  
TRAD-ORBIT  
TUBE-TECH  
TVONE

# Ultra Compact Model -Line Array System-

2-Way ラインアレイ・モジュール

## TiRAY

オープンプライス

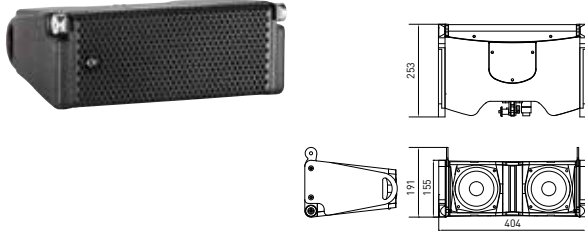

- 2-Wayフルレンジのラインアレイ・モジュール。幅40cmのコンパクトモデルなので、ステージでの占有率を大幅に減少。
- 1台から使用可能。高さ15.5cmの見切れの良さから、近距離用にステージに設置しても可。オプションを使用すればボールマウントも可能。
- 超低歪率の5インチ低域ドライバー2基と5インチの平面波ドライバー (Planar Wave Driver) を搭載。明瞭度の高いサウンドを提供。
- オプションで、ウオータープルーフ加工 (IP-55) とRAL指定のカラーリングが可能。  
※最低ロット数など、詳細はお問い合わせください。

仕様 TiRAY

形式	2-Way ラインアレイ・モジュール
連結台数	FR-TR使用時最大24台、FRT-TR使用時最大24台
周波数特性	70Hz~20kHz (-6dB)
許容入力 (AES)	300W
感度 (1W/1m)	低域: 94dB、高域: 113dB
最大音圧	低域: 124dB、高域: 139dB
カバレッジ角	水平: 100° 垂直: アレイ構成による
ドライバー構成	低域: 2×5インチ、超低歪率 1.5インチ (38mm) ボイスコイル、2×150W (AES) 高域: 1×5インチ、平面波ドライバー、ネオジム磁石採用 1.75インチ (44.4mm) ボイスコイル、80W (AES)
クロスオーバー	950Hz、パッシブ
入力コネクター	2×Neutrik™ (1×Input+1×Link)
公称インピーダンス	8Ω (+2/-2)
エンクロージャー	形状: 台形、2×6" 素材: 合板
仕上げ	ポリウレタ樹脂塗装、黒
フライング金具	製品に含む
寸法 (W×H×D)	404×155×253mm (突起物含まず)
質量	9.9kg

システムパフォーマンス

アレイ	周波数特性 (-6dB)	最大出力 (ピーク)
1台	70Hz~20kHz	124dB
4台	70Hz~20kHz	136dB
8台	70Hz~20kHz	142dB

### ■アクセサリ



アレイフレーム  
■FR-TR  
オープンプライス  
TiRAY、TiLOW用アレイフレーム、  
フライング/グラウンド  
スタッキング両用。



コンパクトフレーム  
■FRT-TR  
オープンプライス  
TiRAY用コンパクトフレーム。



アダプター  
■CUTi SF  
オープンプライス  
グラウンドスタッキング用アダプター。  
TiRAY 6台まで対応。  
※フライングでも使用可能。  
ただし制限あり。



■CUTi SF  
オープンプライス  
CUTi用スタンド取付金具。



リモート角度計取付レール  
■LP-AR  
オープンプライス  
FR-TR用角度計取付金具。  
特許品 (TEOSAS: 独国製)。

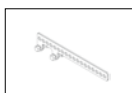

エクステンションバー  
■EXBAR-TR  
オープンプライス  
FR-TRまたはFRT-TRと  
一緒に使用。



アダプター  
■TGA  
オープンプライス  
TiLOWの下にTiRAYを吊るるときの  
フライング/グラウンドスタッキング用  
アダプター。6台まで使用可能。



傾斜金具  
■SA-TR  
オープンプライス  
TiRAYシステムの下に  
TiRAY用のフレームを  
取り付ける際に使用。

TiRAY用低域拡張ラインアレイ・モジュール

## TiLOW

オープンプライス

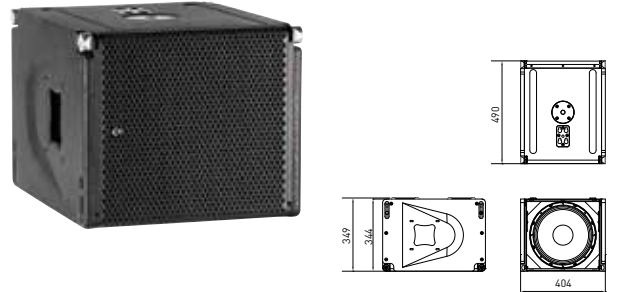

- TiRAYシステムの低域を拡張するラインアレイ・モジュール。遠達性を向上させ、低域を増強。
- TiRAYの低域とサブウーファーの帯域にオーバーラップさせており、エネルギーを際立たせます。
- 12インチのドライバーを搭載。TiRAYと同じ幅のエンクロージャーなので、美しいフライング/グラウンドスタッキングが可能。
- ボールソケットを装備しており、アクセサリのCUTiを使用してTiRAYをボールマウント可能。
- オプションで、ウオータープルーフ加工 (IP-55) とRAL指定のカラーリングが可能。  
※最低ロット数など、詳細はお問い合わせください。

仕様 TiLOW

形式	TiRAY用低域拡張ラインアレイ・モジュール
連結台数	FR-TR使用時12台
周波数特性	40~500 Hz (-6dB)
許容入力 (AES/ピーク)	1000W/4000W
感度 (1W/1m)	95dB
最大音圧*	135dB
ドライバー構成	低域: 12インチ、超低歪率4インチボイスコイル、1000W
入力コネクター	2×Neutrik™
公称インピーダンス	8Ω (+1/-1)
エンクロージャー	合板
仕上げ	ポリウレタ樹脂塗装、黒
フライング金具	製品に含む
寸法 (W×H×D)	404×344×490mm (突起物含まず)
質量	20kg

\*クレステッドファクター6dB

### ■システム

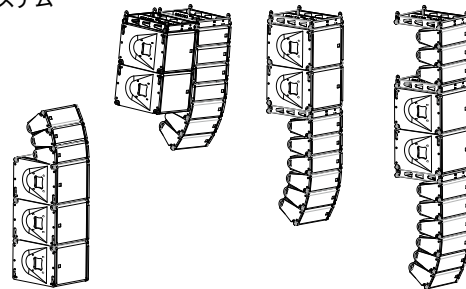

### ■アクセサリ

TiLOW用ドロー  
■DOT-TiLOW  
オープンプライス  
プロテクションカバー

■CO TiLOW  
オープンプライス  
TiLOW1台用。

■CO TiLOW-EX  
オープンプライス  
TiLOW1台用。  
CO TiLOWと一緒に使用。

### ■DSPコントローラー&アンプ

ツアリング用システムラック

LINUS RACK 20T オープンプライス

LINUS RACK 40T オープンプライス

LINUS T-RACK **NEW** オープンプライス

詳細はP.174~175参照。

近日発売予定





# Sensor Controlled Subwoofer

ベロシティ・センサーを搭載した高性能のフィードバック・ループ・コントロールによる再現性の極めて高いサウンドを実現。

ベロシティ・センサーがリアルタイムで測定するボイスコイルの正確な動きをコンパレーターにフィードバックすることで、オリジナル音源を再生するのに必要なアンプのパワーを正確に引き出すことが可能になりました。

## Feedback Loop Control

### フィードバック・ループ・コントロール

SC-Seriesの各サブウーファー、ベースエクステンションに搭載されたベロシティ・センサー (Velocity Sensor) がボイスコイルの動きをリアルタイムで正確に測定し、振幅の大きさと速さの情報をセンサーケーブルを通してLINUS 10、LINUS 14Dに内蔵されたコンパレーターへ送信します。

LINUS 10、LINUS 14Dは、ベロシティ・センサーから送られた情報を音源のオリジナル情報と比較してアンプのドライブを修正し、ボイスコイルの動きを常にオリジナルに追従させます。

これにより全高調波歪率 (THD) が著しく低下し、周波数特性をも補正します。

外部EQを必要とせずに平坦な周波数特性を生み出すハイパフォーマンスは、完璧といえるほど正確な音楽再生を可能にします。

### ■ 周波数特性を拡張

コンパレーターがスピーカーの非直線性だけでなく周波数特性をも補正し、EQを使うことなく平坦な周波数特性を25Hz (-3dB)まで拡張します。

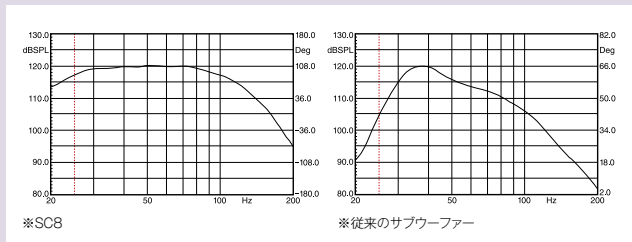

### ■ スピーカータイムアライメント

実際、低域でも中域寄りの周波数と超低域の周波数のタイムアライメントが取られているため同時に再生されます。結果、極めて正確な音楽再生が可能になります。

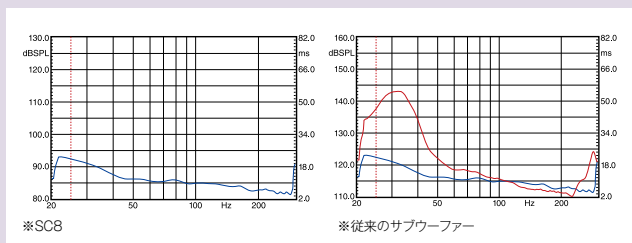

## ウォータープルーフ加工とカラーリング

SC-Seriesの全モデルは、ウォータープルーフ加工 (IP-55) とRAL指定のカラーリングが可能です。 ※最低ロット数など、詳細はお問い合わせください。

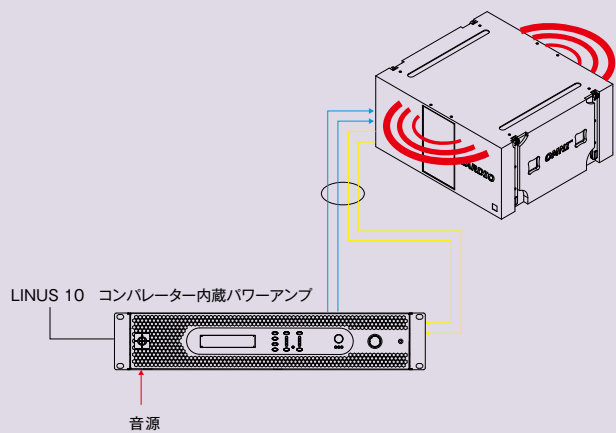

### ■ インパルスレスポンスの変化を防止

フィルターやEQが必要ないため、プロセッシングにかかるディレイを削減。インパルスレスポンスの変化を防ぎます。

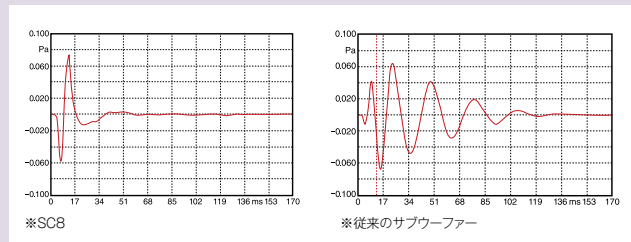

### ※測定スピーカーについて

#### SC8:センサーコントロールド・サブウーファー

部屋の反響を避けるため、ポートから5cm離れた位置で測定。フロントの18インチ×2だけで、リアの18インチ×2は残響を最低限にするために駆動させていません。LPF90Hz/24dB-Link/Riley以外のプロセッシングはしていません。

#### 比較したサブウーファー

ポートのある従来のサブウーファーで、18インチのドライバーを2基搭載したハイパフォーマンスなプロ機。32Hzでチューニングされており、部屋の反響を避けるためポートから5cm離れた位置で測定。HPF 30Hz/24dB、LPF 90Hz/24dB-Link/Riley、PEQ 35Hz+8dB という標準的なプロセッシングが行われています。

センサーコントロールド・サブウーファー

# SC8 / SC8F

オープンプライス

- 18インチのロングエクスカーションドライバーを密閉キャビネットに4基搭載。25Hzまで低域を増強するサブウーファー。床置きモデルとフライングモデルを用意。
- フィードバックループを制御するベロシティ・センサーを搭載しており、歪みを極限まで縮小。  
※LINUS 10, LINUS 14Dコンバーター内蔵/パワーアップと一緒に使用します。
- カーディオイドの指向性を持たせることが可能。
- 優れた過渡特性により、安定した周波数特性を実現。
- オプションで、ウォータープルーフ加工 (IP-55) とRAL指定のカラーリングが可能。  
※最低ロット数など、詳細はお問い合わせください。

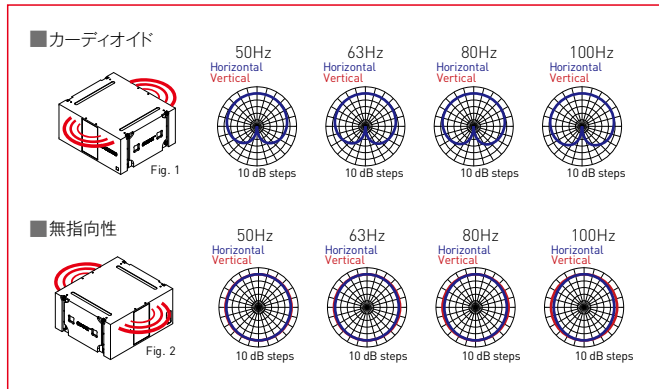
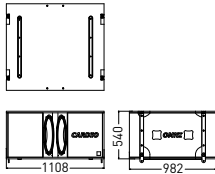

仕様	SC8	SC8F
形式	床置き	フライングバージョン
	センサーコントロールド・サブウーファー/カーディオイド、無指向性	
周波数特性	20Hz(-6dB)、25Hz(-3dB)~150Hz	
許容入力 (AES/ピーク)	6000W/24000W	
感度 (1W/1m)	106dB @ 50Hz*1	
最大音圧	150dB*2	
ドライバー構成	フロント2x18インチ、リア2x18インチネオジム磁石採用、超低歪率、4インチ(101.6mm)ボイスコイル、4x1500W	
入力コネクタ	2xNeutrik™ NL4MP	
ベロシティセンサーへの出力コネクタ	1xNeutrik™ NC5FDL1	
公称インピーダンス	フロント: 4Ω(+1/-1)	リア: 4Ω(+2/-2)
エンクロージャー	合板	
仕上げ	黒	
フライング金具	なし	製品に含む
寸法 (W×H×D)	1108×540×982mm	
質量	119kg	135kg

\*1 ハーフスペース \*2 ピンクノイズ、クレストファクター6dB

## ■ アクセサリー

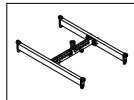

コンバクトフレーム  
■FR122  
オープンプライス  
カーディオイドモードのフライング/グラウンドスタッキング用。

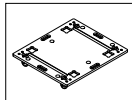

SC8用ドリー  
■DOT SC8 V1  
オープンプライス  
3台まで対応可能。

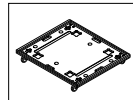

SC8用ドリー  
■DOT SC8 V2  
オープンプライス  
3台まで対応可能。4辺のエッジに固定用の突起付。

■CAH SC-10  
オープンプライス  
SC8用ハイブリッドスピーカーケーブル。  
NL4+5P-NL4+5P、10m。

■CAH SC-15  
オープンプライス  
SC8用ハイブリッドスピーカーケーブル。  
NL4+5P-NL4+5P、15m。  
受注発注品。

■CAH SC-20  
オープンプライス  
SC8用ハイブリッドスピーカーケーブル。  
NL4+5P-NL4+5P、20m。

■CAH SC-30  
オープンプライス  
SC8用ハイブリッドスピーカーケーブル。  
NL4+5P-NL4+5P、30m。  
受注発注品。

■CAH SC-40  
オープンプライス  
SC8用ハイブリッドスピーカーケーブル。  
NL4+5P-NL4+5P、40m。  
受注発注品。

■CAL4SP-1.5  
オープンプライス  
スピーカーケーブル、4ピン、4x4mm、1.5m。\*10m(-10)、20m(-20)も用意。

■CO SC8-1  
オープンプライス  
SC8用保護カバー、1台用。

■CO SC8-2  
オープンプライス  
SC8用保護カバー、2台用。

■BLUE WHEEL 02  
6,480円 (税抜6,000円)  
スィベル・キャスターホイール。  
φ100mm。

■BLUE WHEEL 03  
7,560円 (税抜7,000円)  
スィベル・キャスターホイール。  
φ100mm、プレーキ付。

## ■ DSPコントローラー&アンプ

ツアリング用システムラック

### LINUS RACK 20T

オープンプライス



詳細はP.174参照。

ツアリング用システムラック

### LINUS RACK 40T

オープンプライス



詳細はP.174参照。

ツアリング用システムラック

### LINUS T-RACK

**NEW** オープンプライス



詳細はP.175参照。 近日発売予定

センサーコントロールド・サブウーファー

# SCP

オープンプライス



■ 18インチのロングエクスカージョンドライバーをバスレフのキャビネットに2基搭載。エネルギーよく迫力のある低域を提供。

■ フィードバック・ループを制御するベロシティ・センサーを搭載しており、歪みを極限まで縮小。

※LINUS 10、LINUS 14Dコンプレーター内蔵パワーアンプと一緒に使用します。

■ 複数キャビネットを使用し、カーディオイドの指向性を持たせることが可能。

■ 優れた過渡特性により、安定した周波数特性を実現。

■ オプションで、ウォーターブルー加工(IP-55)とRAL指定のカラーリングが可能。

※最低ロット数など、詳細はお問い合わせください。

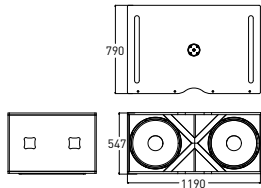

センサーコントロールド・サブウーファー

# SCP-F

オープンプライス



■ フライング金具を製品に取り付けたモデル。フライングはもちろんグラウンドスタッキングにも対応可能。

■ 18インチのロングエクスカージョンドライバーをバスレフのキャビネットに2基搭載。エネルギーよく迫力のある低域を提供。

■ フィードバック・ループを制御するベロシティ・センサーを搭載しており、歪みを極限まで縮小。

※LINUS 10、LINUS 14Dコンプレーター内蔵パワーアンプと一緒に使用します。

■ オプションで、ウォーターブルー加工(IP-55)とRAL指定のカラーリングが可能。

※最低ロット数など、詳細はお問い合わせください。

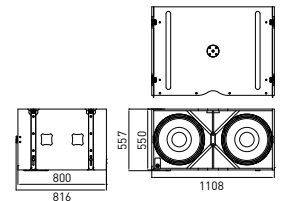

## 仕様 SCP

形式	床置き センサーコントロールド・サブウーファー
周波数特性	25Hz(-6dB)~120Hz
許容入力(AES/ピーク)	3000W/12000W
感度(1W/1m)	103dB @ 50Hz*1
最大音圧	144dB*2
ドライバー構成	2×18インチネオジム磁石採用、 超低歪率4インチ(101.6mm)ボイスコイル、2×1500W
入力コネクター	2×Neutrik™ NL4MP
ベロシティ・センサーへの出力コネクター	1×Neutrik™ NC3MAV
公称インピーダンス	4Ω(+1/-1)
エンクロージャー	合板
仕上げ	黒
フライング金具	なし
寸法(W×H×D)	1190×547×790mm
質量	95kg

\*1 ハーフスペース \*2 ピンクノイズ、クレストファクター6dB

## ■ アクセサリー

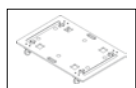

■ **CAH SCP-10**  
オープンプライス  
ハイブリッドスピーカーケーブル。  
10m、NL4+5P→NL4×2+3P×2。

■ **CAH SCP-20**  
オープンプライス  
ハイブリッドスピーカーケーブル。  
20m、NL4+5P→NL4×2+3P×2。

SCP用ドリ  
■ **DOT SCP**  
オープンプライス  
4台に対応。

■ **CAY-3**  
オープンプライス  
5P→3P変換センサーケーブル。

■ **CAHY-2**  
オープンプライス  
5P→3P Yセンサーケーブル。

■ **CO SCP-1**  
オープンプライス  
SCP用保護カバー。1台用。

■ **CO SCP-2**  
オープンプライス  
SCP用保護カバー。2台用。

■ **BLUE WHEEL 02**  
6,480円(税抜6,000円)  
スイベル・キャスターホイール。  
φ100mm。

■ **BLUE WHEEL 03**  
7,560円(税抜7,000円)  
スイベル・キャスターホイール。  
φ100mm、ブレーキ付。

## 仕様 SCP-F

形式	フライングバージョン センサーコントロールド・サブウーファー
周波数特性	25Hz(-6dB)~120Hz
許容入力(AES/ピーク)	3000W/12000W
感度(1W/1m)	103dB @ 50Hz*1
最大音圧	144dB*2
ドライバー構成	2×18インチネオジム磁石採用、 超低歪率4インチ(101.6mm)ボイスコイル、2×1500W
入力コネクター	2×Neutrik™ NL4MP(リア)+1×Neutrik™ NL4MP(フロント)
ベロシティ・センサーへの出力コネクター	1×Neutrik™ NC3MAV(リア)+1×Neutrik™ NC3MAV(フロント)
公称インピーダンス	4Ω(+1/-1)
エンクロージャー	合板
仕上げ	黒
フライング金具	製品に含む
寸法(W×H×D)	1108×550×800mm(金具、ゴム足含む1108×557×816mm)
質量	95kg

\*1 ハーフスペース \*2 ピンクノイズ、クレストファクター6dB

## ■ アクセサリー



SCP-F用アレイフレーム  
■ **FR-SCP-F**  
オープンプライス  
フライング/グラウンドスタッキング  
両用。

■ **CAH SCP-10**  
オープンプライス  
ハイブリッドスピーカーケーブル。  
10m、NL4+5P→NL4×2+3P×2。

■ **CO SCP-F-1**  
オープンプライス  
SCP-F用保護カバー。1台用。



コンパクトフレーム  
■ **EXBAR-SCPF**  
オープンプライス  
FR-SCP-F用  
エクステンションバー。

■ **CAH SCP-20**  
オープンプライス  
ハイブリッドスピーカーケーブル。  
20m、NL4+5P→NL4×2+3P×2。

■ **BLUE WHEEL 02**  
6,480円(税抜6,000円)  
スイベル・キャスターホイール。  
φ100mm。

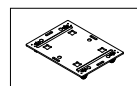

SCP-F用ドリ  
■ **DOT SCP-F**  
オープンプライス  
3台に対応。

■ **CAY-3**  
オープンプライス  
5P→3P変換センサーケーブル。

■ **BLUE WHEEL 03**  
7,560円(税抜7,000円)  
スイベル・キャスターホイール。  
φ100mm、ブレーキ付。

■ **CAHY-2**  
オープンプライス  
5P→3P Yセンサーケーブル。

## ■ DSPコントローラー&アンプ

ツアリング用システムラック

**LINUS RACK 20T**  
オープンプライス



詳細はP.174参照。

ツアリング用システムラック

**LINUS RACK 40T**  
オープンプライス



詳細はP.174参照。

ツアリング用システムラック

**LINUS T-RACK**  
NEW オープンプライス



詳細はP.175参照。 近日発売予定



センサーコントロールド・サブウーファー

# SC4

オープンプライス



- 18インチのロングエクスカーションドライバーを密閉キャビネットに2基搭載したコンパクトモデル。
- フィードバック・ループを制御するベロシティ・センサーを搭載しており、歪みを極限まで縮小。
- 優れた過渡特性により、安定した周波数特性を実現。
- LINUS 10、LINUS 14Dコンパレーター内蔵パワーアンプと一緒に使用。
- オプションで、ウォーターブルー加工 (IP-55) とRAL指定のカラーリングが可能。  
※最低ロット数など、詳細はお問い合わせください。

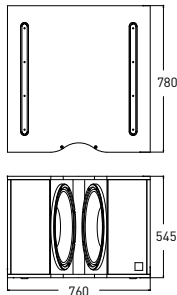
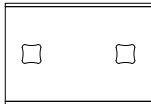

仕様 SC4

形式	センサーコントロールド・サブウーファー
周波数特性	20Hz (-6dB)、25Hz (-3dB) ~ 150Hz
許容入力 (AES/ピーク)	3000W / 12000W
感度 (1W/1m)	103dB @ 50Hz*1
最大音圧	144dB*2
ドライバー構成	2×18インチネオジム磁石採用、超低音率 4インチ (101.6mm) ボイスコイル、2×1500W
入カコネクター	2×Neutrik™ NL4MP
ベロシティセンサーへの出力コネクター	1×Neutrik™ NC3MAV
公称インピーダンス	4Ω (+1/-1)
エンクロージャー	合板
仕上げ	黒
フライング金具	なし
寸法 (W×H×D)	760×545×780mm
質量	70kg

\*1 ハーフスペース ※2 ピンクノイズ、クレストファクター6dB

■ アクセサリー

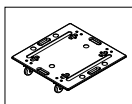

SC4用ドライバー  
■ DOT SC4  
オープンプライス  
2台に対応。

■ CAH SCP-10  
オープンプライス  
ハイブリッドスピーカーケーブル。  
10m、NL4+5P-NL4×2+3P×2。

■ CAY-3  
オープンプライス  
5P-3P変換センサーケーブル。

■ BLUE WHEEL 02  
6,480円 (税抜6,000円)  
スィベル・キャスターホイール。  
φ100mm。

■ CAH SCP-20  
オープンプライス  
ハイブリッドスピーカーケーブル。  
20m、NL4+5P-NL4×2+3P×2。

■ CAHY-2  
オープンプライス  
5P-3P Yセンサーケーブル。

■ BLUE WHEEL 03  
7,560円 (税抜7,000円)  
スィベル・キャスターホイール。  
φ100mm、ブレーキ付。

■ AGA  
オープンプライス  
AIRAY、SCV-F用  
グラウンドスタッキング  
アダプター。

■ DOL-SCV-F  
オープンプライス  
SCV-F用フロントドリー。  
1台に対応。

■ DOT-SCV-F  
オープンプライス  
SCV-F用ドリー。  
4台に対応。

■ TILT-VR  
オープンプライス  
FR-VRと一緒に使用。

■ VGA  
オープンプライス  
VIRAY、SCV-F用。  
フライングには  
使用できません。

センサーコントロールド・サブウーファー

# SCV-F

オープンプライス



- AiRAYやViRAYと組み合わせて使用するように設計されたサブウーファー。フライングだけでなくグラウンドスタッキングにも対応。
- ベロシティ・センサーを搭載しており、ボイスコイルの動きをリアルタイムで正確に測定。入力音源と比較してアンプのドライブを調整し、ドライバーの微細な誤差を訂正するフィードバック・ループにより、極めて正確な重低音を提供。
- 無指向性と単一指向性のアレイプリセットを用意。
- LINUS 10、LINUS 14Dコンパレーター内蔵パワーアンプと一緒に使用。
- オプションで、ウォーターブルー加工 (IP-55) とRAL指定のカラーリングが可能。  
※最低ロット数など、詳細はお問い合わせください。

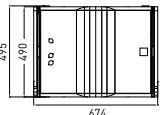
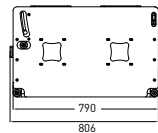
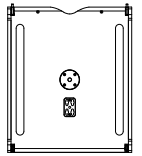

仕様 SCV-F

形式	センサーコントロールド・サブウーファー
周波数特性	25Hz (-6dB) ~ 150Hz
許容入力 (AES/ピーク)	1500W / 6000W
感度 (1W/1m)	97dB*1
最大音圧	138dB*2
ドライバー構成	18インチ (450mm) ネオジム磁石採用 4インチ (101.6mm) ボイスコイル、1500W (AES)
入カコネクター	2×Neutrik™ NL4MP (リア) + 2×Neutrik™ NL4MP (フロント)
ベロシティセンサーへの出力コネクター	Neutrik™ NC3MAV (リア) + Neutrik™ NC3MAV (フロント)
公称インピーダンス	8Ω (+1/-1)
エンクロージャー	合板
仕上げ	ポリウレタン樹脂塗装、黒
フライング金具	製品に含む
寸法 (W×H×D)	674×490×790mm
質量	57kg

\*1 ハーフスペース ※2 ピンクノイズ、クレストファクター6dB

■ アクセサリー

■ AiRAY/ViRAYシステム用



アレイフレーム  
■ FR-AR  
オープンプライス  
AIRAY、ViRAY、SC2-F、  
SCV-F用、フライング/  
グラウンドスタッキング専用。



エクステンションバー  
■ EXBAR-AR  
オープンプライス  
FR-ARと一緒に使用。



コンパクトT-フレーム  
■ FRT-AR  
オープンプライス  
AIRAYとViRAYの  
フライング用。



グラウンドスタッキングアダプター  
■ AGA  
オープンプライス  
AIRAY、SCV-F用  
グラウンドスタッキング  
アダプター。



ドリー  
■ DOL-SCV-F  
オープンプライス  
SCV-F用フロントドリー。  
1台に対応。



ドリー  
■ DOT-SCV-F  
オープンプライス  
SCV-F用ドリー。  
4台に対応。

■ ViRAYシステム用

アレイフレーム  
■ FR-VR  
オープンプライス  
ViRAYシステム用アレイ  
フレーム、フライング/  
グラウンドスタッキング  
専用。

エクステンションバー  
■ EXBAR-VR  
オープンプライス  
FR-VRと一緒に使用。

グラウンドスタッキング用傾斜金具  
■ TILT-VR  
オープンプライス  
FR-VRと一緒に使用。

■ CO SCV-F-3  
オープンプライス  
SCV-F用保護カバー。  
3台用。

■ CO SCV-F-2  
オープンプライス  
SCV-F用保護カバー。  
2台用。

■ CO SCV-F  
オープンプライス  
SCV-F用保護カバー  
1台用。

■ CAY-3  
オープンプライス  
5P-3P変換センサー  
ケーブル。

■ BLUE WHEEL 02  
6,480円 (税抜6,000円)  
スィベル・キャスターホイール。  
φ100mm。

■ BLUE WHEEL 03  
7,560円 (税抜7,000円)  
スィベル・キャスターホイール。  
φ100mm、ブレーキ付。

■ CAH SCP-10  
オープンプライス  
ハイブリッドスピーカーケー  
ブル。10m、NL4+5P-  
NL4×2+3P×2。

■ CAH SCP-20  
オープンプライス  
ハイブリッドスピーカーケー  
ブル。20m、NL4+5P-  
NL4×2+3P×2。

■ CAHY-2  
オープンプライス  
5P-3P Yセンサー  
ケーブル。

■ CAL4SP-1.5  
オープンプライス  
スピーカーケーブル。  
4ピン、4×4mm、1.5m。

■ BLUE WHEEL 02  
6,480円 (税抜6,000円)  
スィベル・キャスターホイール。  
φ100mm。

■ BLUE WHEEL 03  
7,560円 (税抜7,000円)  
スィベル・キャスターホイール。  
φ100mm、ブレーキ付。



■ VGA  
オープンプライス  
ViRAY、SCV-F用。  
フライングには  
使用できません。



# Sensor Controlled Bass Extension

ペロシティ・センサーを搭載した高性能のベースエクステンション。  
 フィードバック・ループ・コントロールによる  
 再現性の極めて高いサウンドを実現。



## Sensor Controlled Bass Extension センサーコントロールド・ベースエクステンション

ベースエクステンションとは、“低域を拡張する”という意味のスピーカーシステムです。

CODA AUDIOのベースエクステンションは、メインのラインアレイスピーカーとサブウーファーのシステムに追加して使用します。

出力帯域は、メインのラインアレイスピーカーとサブウーファー両方の低域にオーバーラップしており、ベースエクステンションの追加によって、低域におけるコントロールがよりしやすくなるとともに、システム全体の限界を引き上げます。

また、低域を補強することにより、高域が引き立てられ、低いレベルであってもよりクリアな音質が得られます。

SC3-F、SC2-Fのどちらとも、超低歪率の15インチドライバーを2基搭載。15インチ独特のパンチのある低域を出力します。

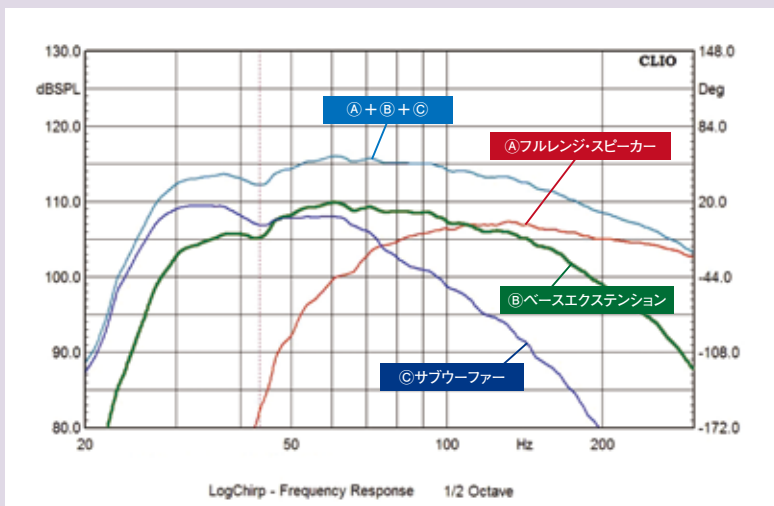

### ■ ペロシティ・センサー搭載

SC (センサーコントロールド) ベースエクステンションは、SC サブウーファーと同様にペロシティ・センサーを搭載しており、フィードバック・ループ・コントロール (P.166参照) による正確な音声再生が可能です。

※LINUS 14D、LINUS 10、LINUS RACKと一緒に使用します。

SCベースエクステンションとして、「SC3-F」と「SC2-F」の2機種を用意しています。



グリルを外したSC3-F

### ■ フライング、グラウンドスタッキングが可能

SC3-F、SC2-Fどちらもそれぞれのメインスピーカーと同じリキングシステムと同じ幅のエンクロージャーを採用しています。

設置が素早く行えるうえ、美しいフライング、グラウンドスタッキングが可能です。

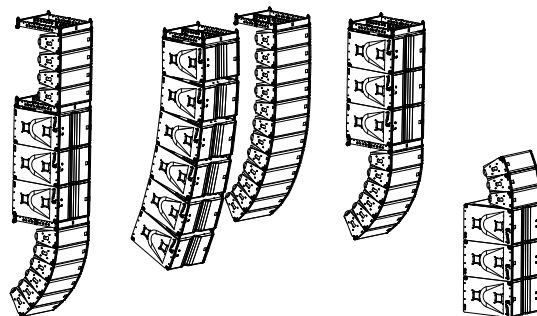

ベースエクステンションをメインスピーカーの間に置いてアレイを組むと、バルコニーの反射を避けられます。



センサーコントロールド・ベースエクステンション

# SC3-F

オープンプライス

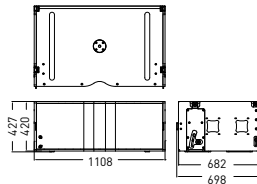

- 低域拡張のラインアレイ・モジュール。出力帯域はフルレンジ・スピーカーとサブウーファー両方の低域にオーバーラップし、システム全体の低域を増強。
- 15インチのドライバーを2基搭載。フィードバック・ループを制御するベロシティ・センサーによりドライバーやエンクロージャーから発生する歪みを極限まで抑制し、原音に忠実な再生を実現。(P.166参照)
- 優れた過渡特性により、安定した周波数特性を実現。超低帯域のタイムアライメントも施されています。
- SC8Fと同じリギングシステムを装備しており、フライング/グラウンドスタッキングが可能。
- オプションで、ウォータープルーフ加工 (IP-55) とRAL指定のカラーリングが可能。  
※最低ロット数など、詳細はお問い合わせください。

仕様 SC3-F

形式	センサーコントロールド・ベースエクステンション 低域拡張ラインアレイ・モジュール
周波数特性	28~200Hz (-6dB)
許容入力 (AES/ピーク)	2500W/10000W
感度 (1W/1m) *1	103dB
最大音圧 *2	143dB
ドライバー構成	低域: 2×15インチネオジム磁石採用、超低歪率 4インチボイスコイル、2×1250W
入カコネクター	2×Neutrik™NL4MP (リア)+1×Neutrik™NL4MP (フロント)
ベロシティ・センサーへの出力コネクター	Neutrik™NC3MAV (リア)+Neutrik™NC3MAV (フロント)
公称インピーダンス	4Ω (+1/-1)
エンクロージャー	合板
仕上げ	ポリウレタ樹脂塗装、黒
フライング金具	製品に含む
寸法 (W×H×D)	1108×420×682mm (突起物含まず)
質量	72kg

\*1 ハーフスペース \*2 クレストファクター、6dB

## ■ アクセサリー



アレイフレーム  
■FR-SCP-F  
オープンプライス  
SC3-F、SCP-F用アレイフレーム。  
フライング/グラウンドスタッキング両用。



コンパクトフレーム  
■EXBAR-SCPF  
オープンプライス  
FR-SCP-F用  
エクステンションバー。



ドリー  
■DOL-SC3F  
オープンプライス  
フロントドリー。  
SC3-F 1台に対応。

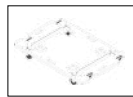

SC3-F用ドリー  
■DOT-SC3F  
オープンプライス  
4台までのSC3-Fに対応。

■CAH SCP-10  
オープンプライス  
ハイブリッドスピーカーケーブル。  
10m, NL4+5P-NL4×2+3P×2。

■CAH SCP-20  
オープンプライス  
ハイブリッドスピーカーケーブル。  
20m, NL4+5P-NL4×2+3P×2。

■CAL4SP-1.5  
オープンプライス  
スピーカーケーブル、4ピン。  
4×4mm、1.5m。

■CO SC3-F-1  
オープンプライス  
SC3-F用保護カバー。  
1台に対応。

■CO SC3F-4  
オープンプライス  
SC3-F用保護カバー。  
4台に対応。

## ■ DSPコントローラー&アンプ

ツアリング用システムラック

# LINUS RACK 20T

オープンプライス

詳細はP.174参照。



ツアリング用システムラック

# LINUS RACK 40T

オープンプライス

詳細はP.174参照。



ツアリング用システムラック

# LINUS T-RACK

NEW オープンプライス

詳細はP.175参照。 近日発売予定



センサーコントロールド・ベースエクステンション

# SC2-F

オープンプライス

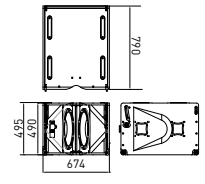

- AiRAYとViRAY、APSシステムの低域を拡張するラインアレイ・モジュール。速達性を向上させ、低域を増強。フルレンジスピーカーの低域とSCV-FやSCPサブウーファーをオーバーラップさせており、エネルギーを際立たせます。
- ネオジム磁石採用の15インチのドライバーを2基搭載。フィードバック・ループ・コントロールにより、きわめて速い過渡特性と超低歪率を実現。(P.166参照)
- AiRAY、ViRAYと同じ幅のエンクロージャーとリギングシステムを採用。設置が素早く行えるうえ、美しいフライング/グラウンドスタッキングが可能。
- オプションで、ウォータープルーフ加工 (IP-55) とRAL指定のカラーリングが可能。  
※最低ロット数など、詳細はお問い合わせください。

仕様 SC2-F

形式	センサーコントロールド・ベースエクステンション AiRAY、ViRAY、APSシステム用低域拡張ラインアレイ・モジュール
周波数特性	35~200Hz (-6dB)
許容入力 (AES/ピーク)	2500W/10000W
感度 (1W/1m) *1	103dB
最大音圧 *2	143dB
ドライバー構成	低域: 2×15インチネオジム磁石採用、超低歪率 4インチボイスコイル、2×1250W
入カコネクター	2×Neutrik™NL4MP (リア)+1×Neutrik™NL4MP (フロント)
ベロシティ・センサーへの出力コネクター	Neutrik™NC3MAV (リア)+Neutrik™NC3MAV (フロント)
公称インピーダンス	4Ω (+1/-1)
エンクロージャー	合板
仕上げ	ポリウレタ樹脂塗装、黒
フライング金具	製品に含む
寸法 (W×H×D)	674×490×790mm (突起物含まず)
質量	72kg

\*1 ハーフスペース \*2 クレストファクター、6dB

## ■ アクセサリー

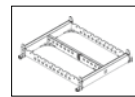

アレイフレーム  
■FR-VR  
オープンプライス  
ViRAYシステム用アレイフレーム。  
フライング/グラウンドスタッキング両用。

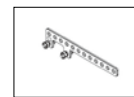

エクステンションバー  
■EXBAR-VR  
オープンプライス  
FR-VRと一緒に使用。



ドリー  
■DOL-SCV-F  
オープンプライス  
フロントドリー。  
1台のSC2-Fに対応。



SC2-F用ドリー  
■DOT-SCV-F  
オープンプライス  
4台までのSC2-Fに対応。

■CAH SCP-10  
オープンプライス  
ハイブリッドスピーカーケーブル。  
10m, NL4+5P-NL4×2+3P×2。

■CAH SCP-20  
オープンプライス  
ハイブリッドスピーカーケーブル。  
20m, NL4+5P-NL4×2+3P×2。

■CAL4SP-1.5  
オープンプライス  
スピーカーケーブル、4ピン。  
4×4mm、1.5m。

※AiRAY用のFR-AR、EXBAR-AR、ADSも使用可能。

■CO SCV-F  
オープンプライス  
SC2-F用保護カバー。  
1台に対応。

■CO SCV-F-2  
オープンプライス  
SCV-F/SC2-F用保護カバー。  
2台に対応。

■CO SCV-F-3  
オープンプライス  
SC2-F用保護カバー。  
3台に対応。



# APS Arrayable Point Source

アレイ構成が可能な  
3-Wayフルレンジ・ポイントソース・スピーカーシステム。

## ONE for ALL

アレイを可能にした2×10インチのコンパクトなポイントソース(点音源)は、ユーザーが求める使いやすさと一致。縦にも横にも自在に姿をかえられる柔軟性は、中小規模の会場全体を1つのシステムでまかなえるため、メインアレイはもちろん、ステージフィルやシングル・キャビネットでの使用も可能です。



### ■あらゆるアプリケーションに対応できる柔軟なシステム

APSはコンパクトながら最大音圧146dB (Mid/Hi) という圧倒的な出力を誇る3-Wayポイントソース・スピーカーシステムです。垂直方向だけでなく水平方向のアレイやシングルでの使用も可能。メインアレイを構成するほかステージフィルにも対応可能。高い柔軟性で、会場全体を単一システムで簡潔に構築できるため、リニアフェイズを実現するLINUS製品との組み合わせで、会場全体のカバレッジに音響一致が得られます。設置調整の時間を短縮するうえ、少ない本数で広い範囲をカバー。あらゆる場面にに対応できるコスト効率の高いシステムです。

### ■ フライング

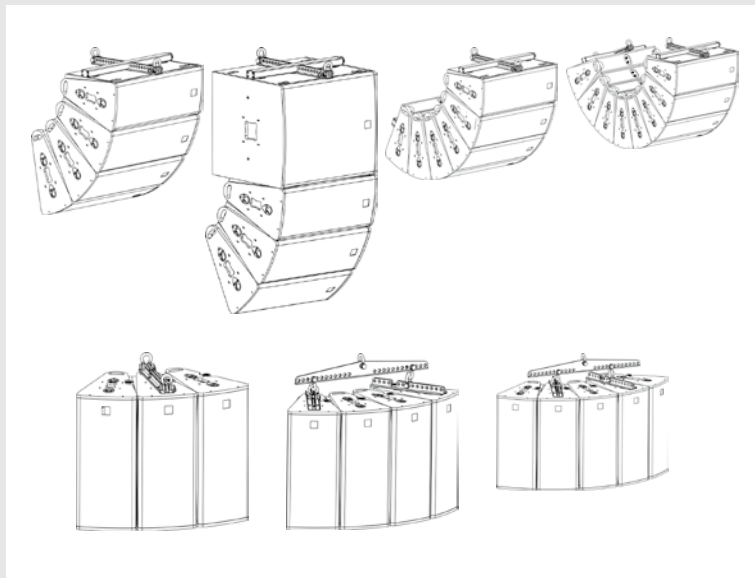

### ■ グラウンドスタッキング

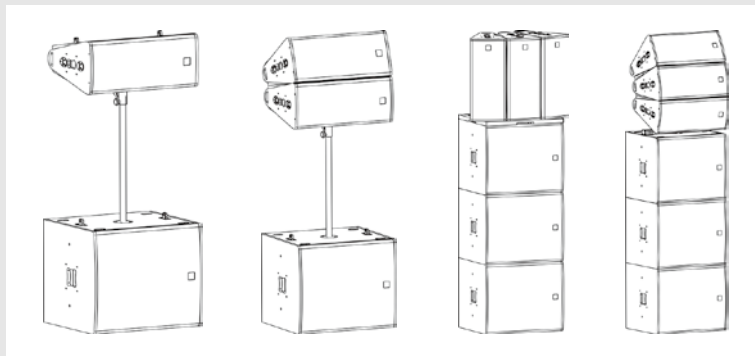

### ■ DDC (Dual Diaphragm Curved-wave-driver) 技術

APSは心臓部となる中高域に最新の9インチ同軸のDDCドライバーを搭載。各ドライバーは、2つのリングダイアフラムを使用する2-Way同軸システムで、パワーハンドリング、高ダイナミック、超低歪率を実現します。

- ・中域のリングダイアフラムは400Hz～6.5kHzの周波数をカバーし、滑らかでリニアなレスポンスを示します。ダイアフラムの振動面は最大±0.8mmとなり、高出力かつ1300Wまでのパワーハンドリングを実現。
- ・高域用の超軽量ダイアフラムは6～22kHzの周波数をカバーし、非常に高効率で優れた過渡特性を提供します。

独自の新しいトランスデューサは、優れた分散制御と忠実度の高いサウンドを出力するために、長方形のピストンから真のコヒーレントな20°の湾曲した波面を放射するように設計されています。

- ・低域は、3インチのボイスコイルでネオジウム磁石を採用した超低歪率の10インチのコーンドライバーを2つ搭載しています。新たに開発された超高効率なロングエクスカーション・ドライバーには、4つのデモジュレーションリングを備えた高フラックス・リニア・モーターが搭載されており、一定のインダクタンス、超低歪率、低消費電力を実現しています。

### ■ APS-COUPLER



APS-COUPLERは、DDCドライバー用のウェーブガイドとして機能し、すべてのトランスデューサーのエネルギーを集約して単一音源として機能させます。中高域における完璧な水平パターンコントロールで出力帯域を400Hzまで引き下げ、フェーズを壊さずコヒーレントで均一な波面を実現します。

APS-COUPLERは2つの低域ドライバーに対称的に搭載され、複数の最適な間隔スロットにより音響中心間の距離を広げ、300Hzまでの一定のカバレッジを実現。200Hzより上の帯域で、6dB感度が上がるように設計されています。

### ■調整可能なカバレッジ

水平:120°/90°/60°または非対称:105°(45°+60°)、90°(30°+60°)、75°(30°+45°)が利用可能で、非常に正確なオーディエンスカバレッジ、反射の可能性の低減、優れたシステムの明瞭度をもたらします。

垂直:キャビネットを追加するだけのシンプル設計。20°(キャビネット1つ)、40°(2つのキャビネット)、60°(3つのキャビネット)など360°(18キャビネット)まで変化します。

3-Wayフルレンジ・アレイアブル・ポイントソース・スピーカーシステム

# APS NEW オープンプライス



- アレイを可能にしたコンパクトなポイントソース・スピーカーシステム。
- 低域は10インチドライバーを2基、中高域は同軸9インチのDDCを搭載した3-Wayフルレンジ。
- コンパクトながら最大音圧146dB (Mid/Hi)、137dB (low)を実現した高出力モデル。
- 垂直、水平のアレイが組めるうえ、シングルでの使用も可能な高い柔軟性。あらゆるアプリケーションに対応できる高効率なシステム。
- オプションで、ウォータープルーフ加工 (IP-55) とRAL指定のカラーリングが可能。  
※最低ロット数など、詳細はお問い合わせください。

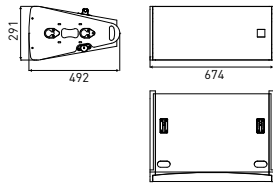

## 仕様 APS

形式	3-Wayフルレンジ・アレイアブル・ポイントソース・スピーカーシステム
連結台数	18台
周波数特性	50Hz~22kHz (-6dB)
許容入力 (AES/ピーク)	低域: 1200W/4800W 中高域: 150W/1300W
感度 (1W/1m)	低域: 100dB 中高域: 111dB
最大音圧	低域: 137dB 中高域: 146dB
カバーレージ角	水平: 120°, 90°, 60° or 105° (45°+60°): 90° (30°+60°): 75° (30°+45°) 垂直: 20°
ドライバー構成	低域: 2×10インチネオジム磁石採用、3インチ (77mm) ボイスコイル、2×600W (AES) 中高域: 9インチ同軸ネオジム磁石採用、20°曲面波ドライバー 中域: 3.5インチ (90mm) ボイスコイル、150W (AES) 高域: 1.75インチ (44.4mm) ボイスコイル、80W (AES)
クロスオーバー	500Hz, 6.3kHz / ツツシブ
入力コネクター	2×Neutrik™:1×Input+1×Link
公称インピーダンス	8Ω (+2/-2)
エンクロージャー	合板
仕上げ	ポリウレタ樹脂塗装、黒
フライング金具	製品に含む
寸法 (W×H×D)	674×291×492mm
質量	27kg

## ■ アクセサリー

■ **BAR-APS**  
オープンプライス  
水平アレイ用フレーム。  
FRH-APSと一緒に使用。

■ **FRH-APS**  
オープンプライス  
水平アレイ用フレーム。

■ **FRV-APS**  
オープンプライス  
垂直アレイ用フレーム。

■ **CU-APS**  
オープンプライス  
クランプ用スタック用ディスタンスボール調整器。

■ **LID-APS-SUB**  
オープンプライス  
グラウンドスタッキングしたAPS-SUB上に水平アレイを載せるときの天板。

■ **GAH-APS**  
オープンプライス  
グラウンドスタッキングしたAPS-SUB上に水平アレイを載せるときのアダプター。

■ **FRV-DA-APS**  
オープンプライス  
ダウンアダプター。

■ **FC-APS**  
オープンプライス  
フライトケース。  
3台のAPSに対応。

## ■ DSPコントローラー&アンプ

ツアリング用システムラック

# LINUS RACK 20T NEW オープンプライス

詳細はP.174参照。



ツアリング用システムラック

# LINUS T-RACK NEW 10U オープンプライス

詳細はP.175参照。

近日発売予定



サブウーファー

# APS-SUB NEW オープンプライス



- APSシステム専用サブウーファー。
- コンパクトさとコストパフォーマンスを重視した18インチ高出力サブウーファー。最適化されたエンクロージャーがタイトで正確な低域を提供。
- 最先端のカーボンファイバーを使用したコーンによる最大級の堅牢さを誇り、移動質量を抑えた設計。4インチのボイスコイルがリニアなエクスカージョンを確かなものになっています。
- APSと横幅が同じなので、垂直時に美しいアレイ構成が可能。
- オプションで、ウォータープルーフ加工 (IP-55) とRAL指定のカラーリングが可能。  
※最低ロット数など、詳細はお問い合わせください。

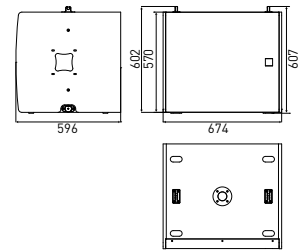

## 仕様 APS-SUB

形式	APS用サブウーファー
周波数特性	28Hz~150Hz (-6dB)
許容入力 (AES/ピーク)	1300W / 5000W
感度 (1W/1m) *1	98dB
最大音圧 *2	138dB
ドライバー構成	低域: 18インチ、超低歪率4インチボイスコイル、1300W (AES)
入力コネクター	2×Neutrik™ (NL4MP)
公称インピーダンス	8Ω (+1/-1)
エンクロージャー	合板
仕上げ	ポリウレタ樹脂塗装、黒
フライング金具	製品に含む
寸法 (W×H×D)	674×570×596mm
質量	45kg

\*1 ハーフスペース \*2 ピンクノイズ、クレストファクター6dB

## ■ アクセサリー

■ **DOT-APS-SUB**  
オープンプライス  
APS-SUB用ドリー。  
3台に対応。

■ **LID-APS-SUB**  
オープンプライス  
グラウンドスタッキングしたAPS-SUB上に水平アレイを載せるときの天板。

■ **CO-APS-SUB-3**  
オープンプライス  
APS-SUB用保護カバー。  
3台用。

ツアリング用システムラック

# LINUS RACK 40T NEW オープンプライス

詳細はP.174参照。



コンバーテーター内蔵4chパワーアンプ

# LINUS 14D NEW 2U オープンプライス

詳細はP.175参照。

近日発売予定





# LINUS RACK

ラインレイシステムをマネジメントする  
ツアリング用のシステムラック。

ツアリング用システムラック

## LINUS RACK 20T 7U オープンブライズ



- LINUS 10、電源分配器、コネクタパネルなどを19インチアンブラックに収めたツアリング用ラック。トランスポートやセッティングを効率的に行えます。
- 内部にショックマウントスチールサスペンションを組み込んでおり、移動中の衝撃から機器を保護します。
- 床置きだけでなくフライングにも対応。
- スライディングドアを採用。
- オプションでキャスター付ドリー (DOT-RC) も用意。
- ショックマウントと電源分配器、カバーのないインストレーション用のラック (LINUS RACK 20iとLINUS RACK 40i) も用意。

ツアリング用システムラック

## LINUS RACK 40T 11U オープンブライズ



LINUS RACK 20T

内容物	2×LINUS 10アンブ 7Uツアリングケース
	PAN4 I/O BOX 1U
	PD32 電源分電盤
	ケーブル カバー
寸法 (W×H×D)	607×413×600mm
質量	64kg

LINUS RACK 40T

内容物	4×LINUS 10アンブ 11Uツアリングケース
	PAN8 I/O BOX 2U
	PD32-6 電源分電盤
	ケーブル カバー
寸法 (W×H×D)	607×592×600mm
質量	98kg

### ■ アクセサリー

#### ■ RC-BOX オープンブライズ

小物を入れる収納ボックス。  
LINUS RACKと幅・奥行きサイズが  
同じなので、重ねて使用できる。

#### ■ LINUS RACK 4U オープンブライズ

4Uのシステムラック。  
ラックマウントフレーム、連結金具、  
ケーブルを通す穴を装備。

#### ■ PAN8 UPDATE SET オープンブライズ

LINUS RACK 40用PAN8 (I/O Box)に  
出力コネクタを増設。  
19ピン Socapex仕様。ピン配列は相談。

#### ■ DOT-RC オープンブライズ

キャスター付ドリー。

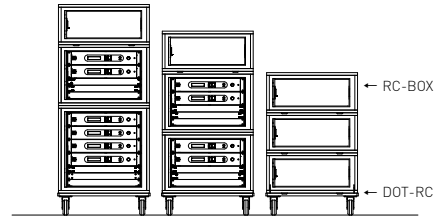

コンパレーター内蔵パワーアンプ

## LINUS 10 2U

※システムでの販売となります。システム構成は、2台1組。



仕様 LINUS 10

チャンネル	2in/2out 入力 (Analog, LINET)	
音響性能	入力インピーダンス	12kΩ (バランス)
	最大入力レベル	+21dBu
	周波数特性	±0.1dB (20Hz~20kHz、4Q)
	THD (20Hz~20kHz)	<0.01%、8Q P/2※
	ダンピングファクター	>400
DSP	入出力	2in/2out
	プロセッサー	アナログデバイス SHARC DSP
	サンプリングレート	96kHz/32bitフローティングポイント
	プリセット	190:工場設定、10:ユーザー設定
コンパレーター	チャンネル	2

※最大出力の1/2 (-3dB)

- DSP、ネットワーク、コンパレーターを内蔵する2chのパワーアンプ。
- 3000W (4Ω) もの圧倒的な出力パワーを実現し、CODA AUDIOのツアリングシステムの性能を最大限に引き上げます。
- ハイブリッドクラスHの採用により生じる広大なヘッドルームはさらなるダイナミックさと透明性をもたらす、システム全体のパフォーマンスを向上させます。
- CODA AUDIOのすべてのスピーカーシステムのプリセットを内蔵。
- 浮動小数点DSPのSHARCプロセッサー (96kHz/32bit) を搭載し、莫大なプロセッシングパワーを実現。
- 標準のCAT5ケーブルでデジタル音声信号を伝送するネットワークシステムLiNETに対応。最大8ch (AES3:4×2ch) までのデジタル音声信号の送信が可能。
- SCシリーズサブウーファァーの情報を受け取り、音源と比較してアンプのドライブを修正するコンパレーターを搭載。

パワーアンプ	チャンネル	2
	ステレオ出力 (THD1%, 100V, 60Hz)	8Ω:2×1950W、4Ω:2×3000W、2Ω:2×4000W
出力回路	ピーク出力 (偏差±1.25%)	4Ω:2×4700W
	ブリッジ出力 (THD1%, 100V, 60Hz)	8Ω:6000W、4Ω:8000W
出力回路	出力回路	Class H
	出力電圧	200V/pk
電源/エンクロージャー	電源	AC100V、50/60Hz
	寸法 (W×H×D)	483×88×453mm (除突起物)
	質量	13kg



ツアリング用システムラック

# LINUS T-RACK

Dante™ NEW 10U  
オープンプライス

近日発売予定



- LINUS 14D、コネクターパネルなどを19インチの堅牢なアンブラックに収めたツアリング用ラック。
- 12×3500W@4Ωを提供。
- 内部にショックマウントスチールサスペンションを組み込んでおり、移動中の衝撃から機器を保護。
- 床置きだけでなくフライングにも対応。
- フロント面ですっきり収まるスライディングドアを採用。
- LINUS 20T/40Tとの互換性あり。

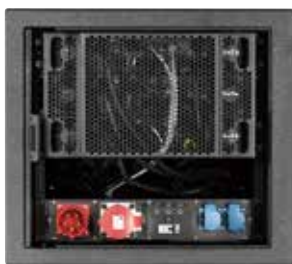

※画像の電源BOXは海外仕様です。日本では使用できません。

## LINUS T-RACK

内容物	3×LINUS 14Dアンプ 10Uツアリングケース PAN-T I/O BOX 1U ケーブル カバー
寸法 (W×H×D)	607×548×600mm

## ■アクセサリー

ドリー  
■DOT-T-RACK  
オープンプライス  
LINUS T-RACK用ドリー。

コネクターパネル  
■PAN-MP  
オープンプライス  
3×19ピン。  
LINUS T-RACK用  
マルチピンコネクターパネル。

# LINUS 14D

LINUS T-RACKの中核をなすLINUS 14D。  
単体でも購入可能なコンパレーター内蔵4chアンプ。

コンパレーター内蔵4chパワーアンプ

# LINUS 14D

Dante™ NEW 2U  
オープンプライス

近日発売予定



- DSP、ネットワーク、コンパレーターを内蔵する4chのパワーアンプ。
- 4×3700W @ 4Ωもの出力パワーを持ち、省スペースでCODA AUDIOのツアリングシステムを効率よくドライブ可能。
- クラス最高のサウンドパフォーマンスを実現するD-ICアンプを搭載。
- CODA AUDIOのすべてのスピーカーシステムのプリセットを内蔵。
- 浮動小数点DSPのSHARCプロセッサー (96kHz/32bit) を2基搭載し、莫大なプロセッシングパワーを実現。
- 標準のCAT5ケーブルでデジタル音声信号を伝送するネットワークシステムLiNETに対応。最大8ch (AES3:4×2ch) までのデジタル音声信号の送信が可能。
- DANTE-オーディオネットワークにも対応。
- SCシリーズサブウーファーの情報を受け取り、音源と比較してアンプのドライブを修正するコンパレーターを搭載。

## 仕様 LINUS 14D

チャンネル	4in/4out 入力 (Analog, LiNET, DANTE)	
音響性能	入力インピーダンス	12kΩ (バランス)
	最大入力レベル	+18dBu
	周波数特性	±0.2dB (20Hz ~ 20kHz, 4Ω)
	THD+N, IMD (20Hz - 20kHz)	<0.005%, 4Ω P/2*
	ダンピングファクター	>10,000 @ 1kHz / 8Ω
DSP	入出力	4in/4out
	プロセッサー	アナログデバイス SHARC DSP
	サンプリングレート プリセット	96kHz/32bitフローティングポイント 110: 工場設定, 20: ユーザー設定
コンパレーター	チャンネル	4
	チャンネル	4
パワーアンプ	ピーク出力 (クレストファクター=6dB)	8Ω: 4×2700W, 4Ω: 4×3700W, 2Ω: 4×4000W
	電源/エンクロージャー	電源
	寸法 (W×H×D)	483×88.9×453mm
	質量	14.75kg

※最大出力1/2 (-3dB)



# Electronics

CODA AUDIOスピーカーの性能を  
最大限に引き出す高品質プロセッサー&パワーアンプ。



DSP内蔵4chパワーアンプ

**LINUS 10-C** 2U

1,045,440円 (税抜968,000円)

**LINUS 5-C** 2U

807,840円 (税抜748,000円)

- DSP、ネットワークを内蔵する4chのパワーアンプ。高効率なクラスDを採用した軽量のスイッチング電源を搭載。
- 出力パワーの異なる2モデルを用意。常設設備、小規模ソラリング、企業のAV設備、仮設AVなどのアプリケーションに最適。
- 出力の大きさに合わせて、それぞれにプリセットを用意。
- 浮動小数点DSPのSHARCプロセッサー (96kHz/32bit) を搭載し、莫大なプロセッシングパワーを実現。
- 標準のCAT5ケーブルでデジタル音声信号を伝送するネットワークシステムLiNETに対応。最大4ch (AES3:2×2ch) までデジタル音声信号の送信が可能。LINUS 10のLiNETと互換性あり。



LINUS 10-C

仕様	LINUS 10-C	LINUS 5-C	
チャンネル	4in/4out, 入力 (Analog, LiNET-C)		
音響性能	入力インピーダンス	16kΩ (バランス)	
	最大入力レベル	+18dBu	
	周波数特性	±0.3dB (20Hz~20kHz, 4Ω)	
	THD (20Hz~20kHz)	<0.009%, 4Ω P/2*	
	ダンピングファクター	>600	
DSP	入出力	4in/4out	
	プロセッサー	アナログデバイス SHARC DSP	
	サンプリングレート	96kHz/32bitフローティングポイント	
	プリセット	24工場設定、10ユーザー設定	
パワーアンプ	チャンネル	4	
	出力 (THD1%, 100V, 60Hz)	8Ω:4×1260W 4Ω:4×1980W 2Ω:4×2250W	8Ω:4×360W 4Ω:4×630W 2Ω:4×1125W
	ピーク出力 (偏差±1.25%)	4Ω:4×4680W	4Ω:4×1440W
	出力回路	Class D	
	電源/エンクロージャー	電源 AC100V, 50/60Hz 寸法 (W×H×D) 483×88.9×453mm 質量 14.3kg	

\*最大出力の1/2(-3dB)

デジタルシステムコントローラー

**LINUS CON** 1U オープンプライス

※在庫限り

- CODA AUDIOのすべてのスピーカーシステムのコントロールを設計するマネージメントシステム。
- 1Uのユニットで4in (アナログ、バランス) 4out (アナログ & デジタル) を装備し、LiNET (AES3: 4×2ch) でデジタル信号を受信可能。AVBのデジタル伝送も対応予定。
- フロントパネルおよびイーサネットベースのLINUS LIVEソフトウェアでモニタリングとコントロールが可能。
- 浮動小数点DSPのSHARCプロセッサー (96kHz/32bit) を搭載し強力なプロセッシングパワーを実現。
- 高品位なAD/DAコンバーターで高音質を確保。



仕様 LINUS CON

チャンネル	4in/4out 入力 (Analog, LiNET, AVB) ※AVBは対応予定。		
音響性能	入力インピーダンス	12kΩ (バランス)	
	最大入力レベル	+18dBu	
	周波数特性	±0.5dB (10Hz~30kHz, 4Ω)	
	THD (20Hz~20kHz)	<0.001%	
	ダンピングファクター	-	
DSP	入出力	4in (アナログ)、4in (デジタル) / 4out (アナログ)	
	プロセッサー	アナログデバイス SHARC DSP	
	サンプリングレート	96kHz/32bitフローティングポイント	
	プリセット	190工場設定、10ユーザー設定	
電源/エンクロージャー	電源	AC100V, 50/60Hz	
	寸法 (W×H×D)	483×44.4×200mm (除突起物)	
	質量	3.4kg	

Shure  
Shure/DIS  
BRYSTON  
CALREC  
CAMCO  
CODA AUDIO  
DiGiCo  
DK-Technologies  
DPA Microphones  
Geten  
HIBINO  
iBasso Audio  
MUTEC  
PMC  
TRAD-ORBIT  
TUBE-TECH  
TVONE





# LINUS LIVE

Ethernetを使用した  
LINUS製品共通のソフトウェア。

ソフトウェア

## LINUS LIVE

- Ethernetを使用したLINUS製品全てに共通するコントロール及び監視用ソフトウェア。
- CODAスピーカー全てのプリセットを用意。
- 4chを1モジュールとしたモジュールを、75モジュールまでコントロール(99モジュールまで拡張予定)。
- システムに合わせたモジュールのグループ化が可能で、柔軟なデザインや音響調整が可能。
- デザインしたデータはファイルとして管理が可能。
- LINUS Systemの高度なアップデートがあった場合でも、機能拡張に合わせてバージョンアップが行われるよう予め考えて設計。

対応製品: LINUS RACK(20T, 40T, T)、LINUS 14D、LINUS 10-C、LINUS 5-C、LINUS CON



実際のシステム



LINUS LIVEセットアップ



### ■ Fallback

AES3を使用したLINET (AES3×8系統) にアナログ回線でバックアップする為の「Fallback」機能の設定と監視が可能。



### ■ Preset Builder

メーカープリセットを任意の組み合わせでデザインできる「Preset Builder」を装備。



### ■ Contributionモード

複雑にグループ化されたモジュールも「Contributionモード」により、全体把握が可能。

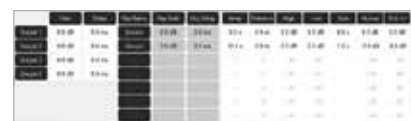

Shure  
Shure/DIS  
BRYSTON  
CALREC  
CAMCO  
CODA AUDIO  
DIGICO  
DK-Technologies  
DPA Microphones  
Gefen  
HIBINO  
iBasso Audio  
MUTEC  
PMC  
TRAD-ORBIT  
TUBE-TECH  
TVONE



# DATAD Digital Audio Transport And Distribution

長距離伝送をローレイテンシーで行う  
最高音質のLINUSシステム専用  
デジタルオーディオ送信 / 分配器。



AES/EBU→LiNETコンバーター

## LINET MASTER 1U オープンプライス

- 最大8チャンネルのAES/EBUの音声信号をひとつにまとめて4分配し、大型システムのセットアップを簡潔にします。
- 44.1~192kHzに対応する高品位なサンプリングレートコンバーターと低ジッターのワードクロックを搭載。
- リクロックとゲイン補正により、CAT5eケーブルで300m、CAT7ケーブルであればそれ以上の長距離伝送が可能。確実な同期による卓越した音声伝送を保証します。

※推奨

ケーブル	Cat5e以上のFTP(STP)ケーブル。可能な限り高周波に対応したカテゴリ。
コネクタ	RJ45で上位カテゴリに対応した物。
STP/FTPのシールド処理	基本的な考えとして数十メートル以上のケーブルは両端シールド線をコネクタに接続。数メートル程度の場合は片側のみ接続。



- ・4×AES/EBU入力(4×2ch)
- ・1×LiNET入力(1×8ch)
- ・4×LiNET出力(4×8ch)
- ・高精度のワードクロックを搭載
- ・サンプリングレート44.1~192kHzに対応
- ・リダント用の電源を搭載
- ・LINET SWITCHと一緒に使用して、リダントが可能
- ・LANケーブルですべてのLINUSアンプとラックに接続可能

LINETリダント / 分配器

## LINET SWITCH 1U オープンプライス

- LINET MASTERからLINET SWITCHのLiNET入力を2つ使用して、リダントを可能にします。
- 入力された音声信号はリフレッシュされ、4系統の分配器として機能します。
- LiNET出力すべてでゼロレイテンシーを実現。複数のLINUS RACK間でタイムアライメントのとれた動作を可能にします。

※推奨

ケーブル	Cat5e以上のFTP(STP)ケーブル。可能な限り高周波に対応したカテゴリ。
コネクタ	RJ45で上位カテゴリに対応した物。
STP/FTPのシールド処理	基本的な考えとして数十メートル以上のケーブルは両端シールド線をコネクタに接続。数メートル程度の場合は片側のみ接続。



- ・4×LiNET出力(4×8ch)
- ・ゼロレイテンシー
- ・2×LiNET入力でLINET MASTERへのリダントを可能にします。

AES/EBU→Ethernetコンバーター

## ATEC ハーフラック オープンプライス

- LINETをベースにAES/EBU信号をリモートコントロール用ケーブル(LANケーブル)に集約させ、小規模システムのセットアップを最適化。
- CAT5eケーブル1本で、AES3×2chのデジタルオーディオにLINUS LIVEソフトウェアのリモートコントロール信号を加えてLINUS CONやLINUS RACKに送信します。
- LINET MASTER同様、44.1~192kHzに対応する高品位なサンプリングレートコンバーターと低ジッターのワードクロックにより確実な同期で高品位なデジタル伝送を実現します。また、ATECは使いやすく価格も手ごろです。



- ・2×AES/EBU入力(4チャンネル)
- ・2×EtherCON出力
- ・サンプリングレート44.1~192kHzに対応
- ・高精度のワードクロックを搭載
- ・ローレイテンシー
- ・LANケーブルですべてのLINUSアンプとラックに接続可能
- ・ケーブルの長さは最長100mまで(コントロール用イーサネットによる制限)
- ・1Uラックマウント金具付

Shure  
Shure/DIS  
BRYSTON  
CALREC  
CAMCO  
CODA AUDIO  
DIGICO  
DK-Technologies  
DPA Microphones  
Genie  
HIBINO  
iBasso Audio  
MUTEC  
PMC  
TRAD-ORBIT  
TUBE-TECH  
TVOINE

■ 中規模セットアップ

- 1 × LINET MASTER
- 4 × LANケーブル

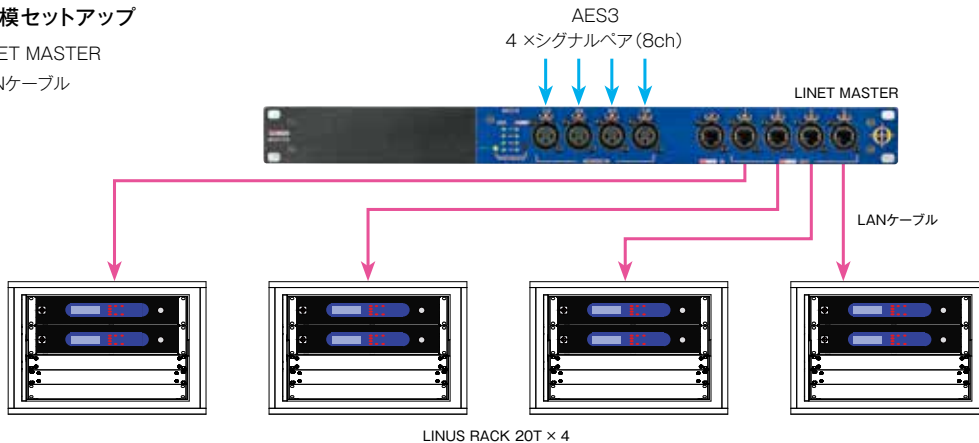

■ 大規模 (リダンダント) セットアップ 1

- 1 × LINET MASTER
- 2 × LINET SWITCH
- 12 × LANケーブル

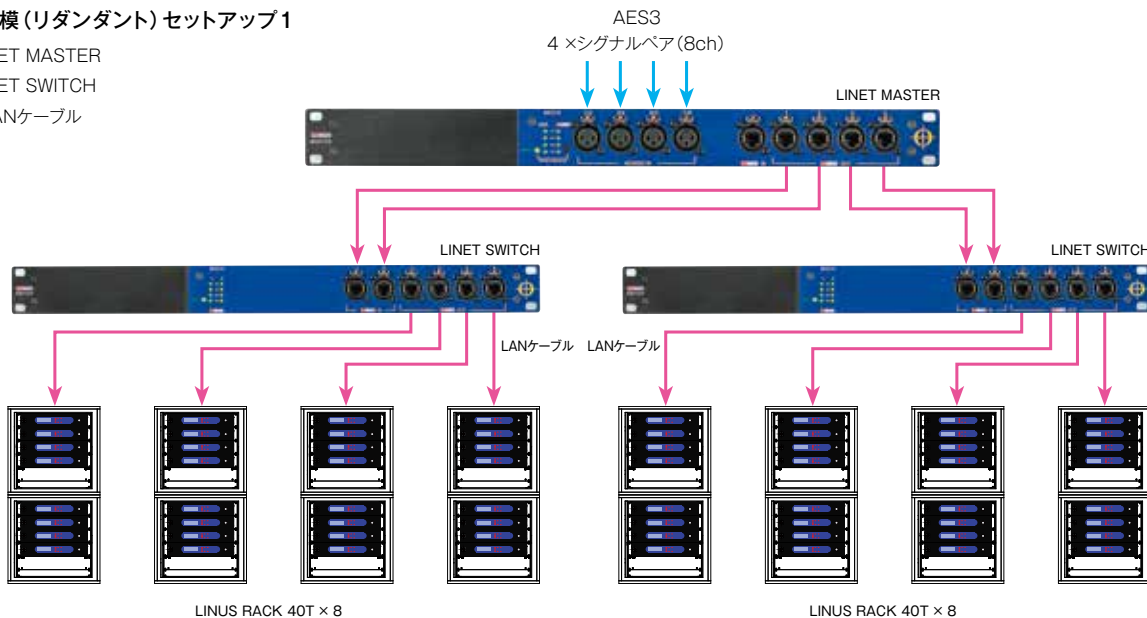

\*推奨は1系統でLINUS RACK×1以内。ラック間のリンクは最大LINUS RACK×2まで

■ 簡易セットアップ

- 1 × ATEC
- 3 × LANケーブル

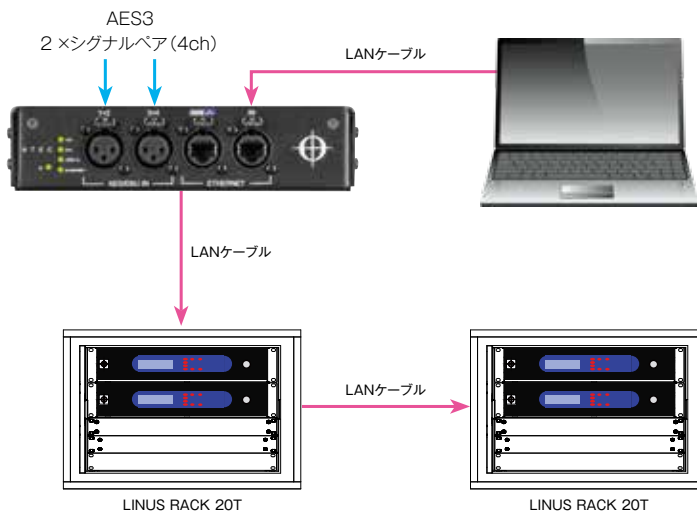



# CoRAY4 / CoRAY4i

2-Way フルレンジのコラムスピーカーシステム。  
高い明瞭度と高出力が求められる大きな空間に、  
クリアなサウンドを遠距離まで提供できます。

クリアで均一なサウンドを遠距離まで提供できるため、  
少ない機材で広い空間をカバーできます。  
環境に溶け込むすっきりとしたデザインは、商業施設での運用にも適しています。  
2本連結しての使用も可能。フライングや壁取り付け用の金具も取り揃えており、  
様々な場所に設置できます。



## クリアなサウンドを遠くまで提供

AIRLINE Line Array Systemに搭載されている平面波ドライバーを採用し、5インチドライバーを4つ縦に並べた構造。音の反射を抑制しつつ、クリアで均一なサウンドを遠距離まで提供できます。少ない機材で広い空間をカバーできるので、コストパフォーマンスにも優れています。  
また、すっきりとしたデザインは場所をとらないため、設置場所に厳しいSR現場や外観を重視する商業施設などにも最適。教会や体育館など残響の多い施設や空港、美術館、講義ホールなど高い明瞭度と高出力が求められる空間に最適です。

## 反射を抑制する垂直カバレッジ

垂直カバレッジは上1°、下11°の非対称。天井からの反射を削減し、リスナーへ音を集中させます。

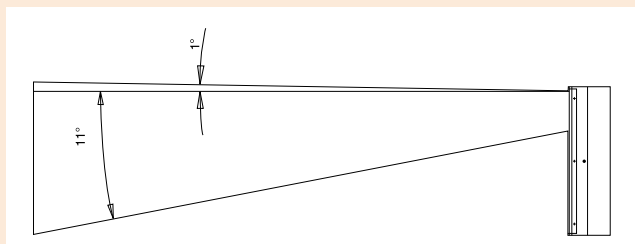

## 水平カバレッジの変更可能

水平角は120°。オプションの指向制御板(CODA60°)をホーンに取り付けると、水平角を60°または90°の非対称(60° + 30° or 30° + 60°)に設定可能。正確に音を届けることが可能になります。

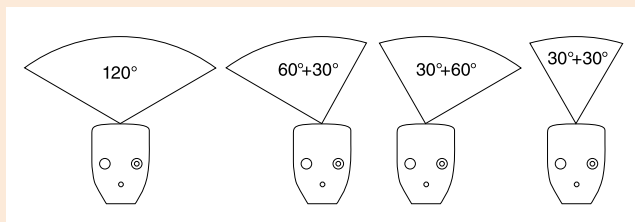

## ウォータープルーフ加工とカラーリング

CoRAY4の全モデルは、ウォータープルーフ加工(IP-55)とRAL指定のカラーリングが可能です。

※最低ロット数など、詳細はお問い合わせください。

## 2本連結して遠達性を向上



高域を隣接させるように2つのCoRAY4を連結することで、遠達性が向上します。6dBの出力増が見込め、低域もより遠くまで届けることができます。

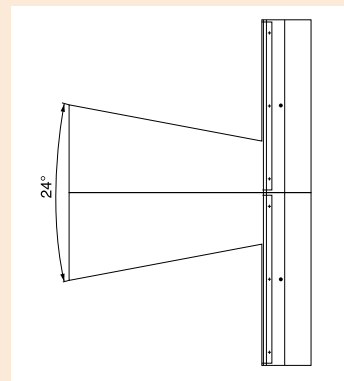

- 24°の垂直カバレッジを作れます。
- キャビネット間の干渉はありません。
- 水平方向は、広いエリア用に120°、遠距離用に60°に設定可能。

※CoRAY4 2本を  
アクセサリ「CA4」で連結

■ パワーアンプ/コントローラーと一緒に使用します。(P.175~176参照)

コンパレーター内蔵4chパワーアンプ

LINUS 14D **NEW** 2U

オープンプライス

近日発売予定



DSP内蔵4chパワーアンプ

LINUS 10-C 2U

1,045,440円(税抜968,000円)

LINUS 5-C 2U

807,840円(税抜748,000円)

デジタルシステムコントローラー

LINUS CON 1U

オープンプライス



※CAMCO製パワーアンプまたはそれに準じた製品と一緒にご使用ください。

2-Way フルレンジ コラムスピーカーシステム

# CoRAY4 オープンプライス

CoRAY4用低域拡張コラムスピーカーシステム

# CoRAY4L オープンプライス



- 仮設移動用のCoRAY4とCoRAY4L。ポールソケットやCMS(Coda Mobile Suspension)が装備されています。金具の取り付けを容易にし、設置時間を短縮。
- LINUS 14D、LINUS 10-C/5-Cまたは、LINUS CONと一緒に使用します。プリセットの設定で、システムをイコライジングし、スピーカーを保護するリミッターを最適化します。
- LINUS CONを使用する場合は、CAMCO製パワーアンプまたはそれに準じた製品を使用してください。

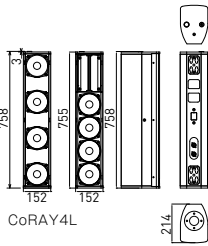

仕様	CoRAY4	CoRAY4L
形式	2-Way パッシブコラムスピーカー	CoRAY4用低域拡張コラムスピーカー
周波数特性	80Hz~20kHz (-3dB)	80Hz~13kHz (-3dB)
許容入力(AES/ピーク)	700W / 2800W	
感度	97dB	
最大音圧	131dB SPL	
カバレッジ角	水平 対称 120°or60°または非対称 90°(60°+30°、30°+60°) 垂直 12°(上1°、下11°)	—
ドライバー構成	低域 4×5インチ、1.5インチ(38mm)ボイスコイル、170W(AES) 高域 2×4インチ平面波ドライバー、1.75インチ(44.4mm)ボイスコイル、80W(AES)	—
クロスオーバー	1.3kHz パッシブ	—
公称インピーダンス	4Ω	
入力コネクター	2×Neutrik™ NL4MP	
エンクロージャー	合板	
仕上げ	ポリウレタン樹脂塗装、黒	
寸法(W×H×D)	152×758×214mm	
質量	15.7kg	13.2kg

## ■ アクセサリー

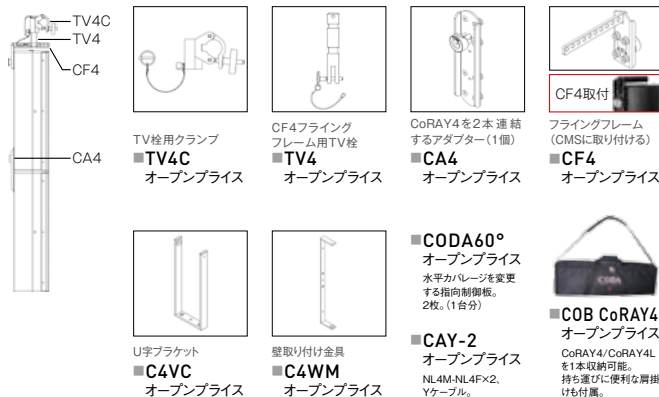

2-Way フルレンジ コラムスピーカーシステム

# CoRAY4i (-White) オープンプライス

CoRAY4i用低域拡張コラムスピーカーシステム

# CoRAY4Li (-White) オープンプライス



- 常設設備用のCoRAY4iとCoRAY4Li。オプションで壁取り付け金具も用意しています。
- ご要望の多かった白モデル(-White)を追加。
- LINUS 14D、LINUS 10-C/5-Cまたは、LINUS CONと一緒に使用します。プリセットの設定で、システムをイコライジングし、スピーカーを保護するリミッターを最適化します。
- LINUS CONを使用する場合は、CAMCO製パワーアンプまたはそれに準じた製品を使用してください。

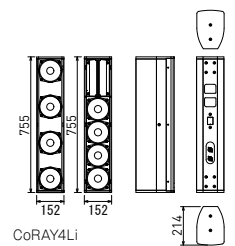

仕様	CoRAY4i	CoRAY4Li
形式	2-Way パッシブコラムスピーカー	CoRAY4i用低域拡張コラムスピーカー
周波数特性	80Hz~20kHz (-3dB)	80Hz~13kHz (-3dB)
許容入力(AES/ピーク)	700W / 2800W	
感度	97dB	
最大音圧	131dB SPL	
カバレッジ角	水平 対称 120°or60°または非対称 90°(60°+30°、30°+60°) 垂直 12°(上1°、下11°)	—
ドライバー構成	低域 4×5インチ、1.5インチ(38mm)ボイスコイル、170W(AES) 高域 2×4インチ平面波ドライバー、1.75インチ(44.4mm)ボイスコイル、80W(AES)	—
クロスオーバー	1.3kHz パッシブ	—
公称インピーダンス	4Ω	
入力コネクター	2×Neutrik™ NL4MP	
エンクロージャー	合板	
仕上げ	黒 / 白(-White)	
寸法(W×H×D)	152×755×214mm	
質量	15.7kg	12.7kg

## ■ アクセサリー



# CUE-Series

高出力・高音質の3-Way ステージモニター。  
真っ直ぐに届くクリアで鮮烈な音はプレーヤーの本能を高揚させ  
観客を熱狂させるライブへと昇華させる。

メインスピーカーに匹敵するほどの圧倒的な出力と3-Way構成から生み出されるクリアなサウンド。  
従来のモニタースピーカーと一線を画し、モニタースピーカーの概念をも覆すハイパフォーマンス。  
さらに、見切り問題を改善する高さを抑えた設計やステージ上を  
快適に保つための物理的な設計が施されています。

## 高出力・高音質の3-Way ステージモニター

3-Way構成を採用し、サウンドクオリティを追求した稀代のステージモニター。  
妥協することのない独自のスピーカー技術で、ホットスポットをつくることなく均一な波面を提供し、かつてないほどの高出力を実現しています。

※LINUS 14D、LINUS 10-CまたはLINUS CONと一緒に使用します。  
※LINUS CONと一緒に使用する場合は、CAMCO製パワーアンプまたはそれに準じた製品を使用してください。



## 高さを抑えた設計

ステージモニターの設計を根本から見直し、高さをギリギリまで削減。見切りの問題を改善し、ライブでの使用はもちろん、放送局やビデオ収録など、視覚的な制約の多い現場でも活躍します。



## ステージを快適にする設計

- コネクターを本体の裏側に配置し、ケーブルを通すくぼみやケーブルを押さえるプレートなどステージ上の引き回しを快適にする設計を施しています。
- 仰角用のスタンドを本体に備えています。普段は本体に収まっており、必要に応じて引き出して使用できます。



## オプション金具を使用してスタンドへの設置も可能



## Uブラケット取付時



## ウォータープルーフ加工とカラーリング

CUE-Seriesの全モデルは、ウォータープルーフ加工 (IP-55) とRAL指定のカラーリングが可能です。 ※最低ロット数など、詳細はお問い合わせください。

Shure  
Shure/DIS  
BRYSTON  
CALREC  
CAMCO  
CODA AUDIO  
DIGICO  
DK-Technologies  
DPA Microphones  
Geten  
HIBINO  
iBasso Audio  
MUTEC  
PMC  
TRAD-ORBIT  
TUBE-TECH  
TVONE



3-Way ステージモニター

# CUE ONE

709,560円(税抜657,000円)

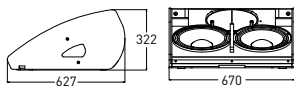

- 2×12インチの低域ドライバーと1.4インチのコアキシャル中高域ドライバーを搭載。3-Wayコヒーレントポイントソーステクノロジーにより、正確な指向性と明瞭度の高い音質を実現。
- コンパクトながら、最大音圧143dB、許容入力2000Wの驚異的な出力性能。
- 楕円形のホーンによる60°×95°の非対称なカバレッジ。
- パッシブ/バイアンプの切り替えが可能。

仕 様 CUE ONE

形式	3-Way ステージモニター
周波数特性	54Hz~21kHz(-3dB)
許容入力(AES/ピーク)	2000W / 8000W
感度(ハーフスペース)	104dB
最大音圧	143dB
カバレッジ角	水平: 60° 垂直: 95°(上方40°, 下方55°)
ドライバー構成	低域: 2×12インチネオジム磁石採用、4インチ(101.6mm) ボイスコイル、2×1000W 中高域: 1.4インチネオジム磁石採用コアキシャルドライバー、3.5インチ(90mm) + 1.75インチ(44.4mm)ボイスコイル、150W + 80W
クロスオーバー	パッシブ: 750Hz、6.3kHz バイアンプ: 内部コネクター切替、6.3kHz
入力コネクター	2×Neutrik™ NL4MP
公称インピーダンス	4Ω
エンクロージャー	15/18mm合板
仕上げ	黒
寸法(W×H×D)	670×322×627mm
質量	32kg

■ アクセサリー

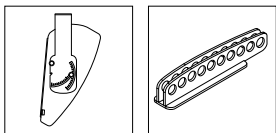

CUE ONE用Uブラケット

■A1HC  
32,292円  
(税抜29,900円)

CUE-Series用  
フラインクアダプター

■CFA  
13,500円  
(税抜12,500円)

■ パワーアンプ/コントローラーと一緒に使用します

コンパレーター内蔵4chパワーアンプ

NEW 2U

## LINUS 14D

オープンプライス

近日発売予定



3-Way ステージモニター

# CUE TWO

568,080円(税抜526,000円)

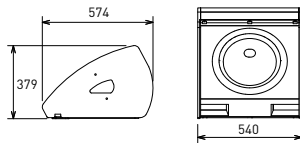

- 15インチの低域ドライバーと1.4インチのコアキシャル中高域ドライバーのトライアキシャル。3-Wayコヒーレントポイントソーステクノロジーにより、正確な指向性と明瞭度の高い音質を実現。
- 楕円形のホーンによる60°×90°の非対称なカバレッジ。
- パッシブ/バイアンプの切り替えが可能。

仕 様 CUE TWO

形式	3-Way ステージモニター
周波数特性	54Hz~21kHz(-3dB)
許容入力(AES/ピーク)	1000W / 4000W
感度(ハーフスペース)	103dB
最大音圧	139dB
カバレッジ角	水平: 60° 垂直: 90°
ドライバー構成	低域: 15インチネオジム磁石採用、4インチ(101.6mm) ボイスコイル、1000W 中高域: 1.4インチネオジム磁石採用コアキシャルドライバー、3.5インチ(90mm) + 1.75インチ(44.4mm)ボイスコイル、150W + 80W
クロスオーバー	パッシブ: 750Hz、6.3kHz バイアンプ: 内部コネクター切替、6.3kHz
入力コネクター	2×Neutrik™ NL4MP
公称インピーダンス	8Ω
エンクロージャー	15/18mm合板
仕上げ	黒
寸法(W×H×D)	540×379×574mm
質量	29kg

■ アクセサリー

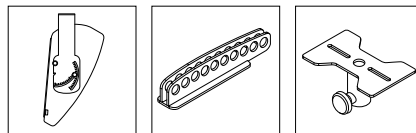

CUE TWO用Uブラケット

■A2HC  
32,292円  
(税抜29,900円)

CUE-Series用  
フラインクアダプター

■CFA  
13,500円  
(税抜12,500円)

CUE-Series用  
スタンド取付金具

■CSF  
17,820円  
(税抜16,500円)

\*詳細はP.175~176参照。

DSP内蔵4chパワーアンプ

2U

## LINUS 10-C 1,045,440円(税抜968,000円)



3-Way ステージモニター

# CUE FOUR

453,600円(税抜420,000円)

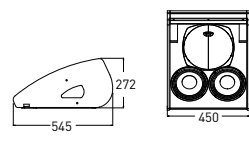

- 2×8インチの低域ドライバーと1.4インチのコアキシャル中高域ドライバーを搭載。3-Wayコヒーレントポイントソーステクノロジーにより、正確な指向性と明瞭度の高い音質を実現。
- 楕円形のホーンによる60°×95°の非対称なカバレッジ。
- パッシブ/バイアンプの切り替えが可能。

仕 様 CUE FOUR

形式	3-Way ステージモニター
周波数特性	54Hz~21kHz(-3dB)
許容入力(AES/ピーク)	500W / 2000W
感度(ハーフスペース)	104dB
最大音圧	137dB
カバレッジ角	水平: 60° 垂直: 95°(上方40°, 下方55°)
ドライバー構成	低域: 2×8インチネオジム磁石採用、2インチ(52mm)ボイスコイル、2×250W 中高域: 1.4インチネオジム磁石採用コアキシャルドライバー、3.5インチ(90mm) + 1.75インチ(44.4mm)ボイスコイル、150W + 80W
クロスオーバー	パッシブ: 750Hz、6.3kHz バイアンプ: 内部コネクター切替、6.3kHz
入力コネクター	2×Neutrik™ NL4MP
公称インピーダンス	8Ω
エンクロージャー	15/18mm合板
仕上げ	黒
寸法(W×H×D)	450×272×545mm
質量	19kg

■ アクセサリー

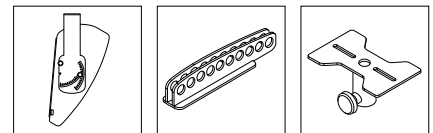

CUE FOUR用Uブラケット

■A4HC  
31,212円  
(税抜28,900円)

CUE-Series用  
フラインクアダプター

■CFA  
13,500円  
(税抜12,500円)

CUE-Series用  
スタンド取付金具

■CSF  
17,820円  
(税抜16,500円)

デジタルシステムコントローラー

1U

## LINUS CON

オープンプライス



\*CAMCO製パワーアンプまたはそれに準じた製品と一緒にご使用ください。



# G-Series

極上のドライバーから生み出される色付けのないクリアな音質。  
ハイパワーな出力で様々なアプリケーションに  
使用できるマルチパーパススピーカー。

コンパクトなボディに搭載された最高品質のドライバー。  
指向性コントロールされたサウンドは、  
力強い音圧となって、客席にストレートに届きます。  
クラブ、ライブハウスや商業施設、講演会やイベントなど  
クリアでリッチな音質が求められる様々なアプリケーションに最適です。

■ 高出力3-Way  
フルレンジ・スピーカー

## G700 Series



G715-96-R

**G715** : 許容入力1000W、  
最大音圧134dB SPL

ネオジム磁石採用の15インチドライバー  
とネオジム磁石を採用したコアキシャルの  
コンプレッションドライバーを搭載。

**G712** : 許容入力1000W、  
最大音圧134dB SPL

ネオジム磁石採用の12インチドライバー  
とネオジム磁石を採用したコアキシャルの  
コンプレッションドライバーを搭載。

■ 2-Way  
フルレンジ・スピーカー

## G500 Series



G515-96-R

**G515** : 許容入力600W、  
最大音圧132dB SPL

ネオジム磁石採用の15インチドライバー  
とネオジム磁石を採用したコンプレッション  
ドライバーを搭載。

**G512** : 許容入力600W、  
最大音圧132dB SPL

ネオジム磁石採用の12インチドライバー  
とネオジム磁石を採用したコンプレッション  
ドライバーを搭載。

■ コンパクト2-Way  
フルレンジ・スピーカー

## G300 Series

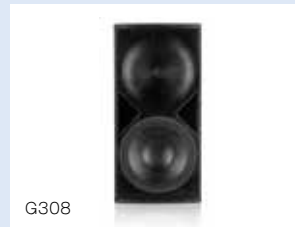

G308

**G308** : 許容入力220W、  
最大音圧124dB SPL

ネオジム磁石採用の8インチドライバーと  
ネオジム磁石を採用したコンプレッション  
ドライバーを搭載。

■ サブウーファー

## G SUB Series



G18-SUB

**G18-SUB** : 許容入力1250W、  
最大音圧139dB SPL

ネオジム磁石採用の  
18インチドライバーを搭載。

**G15-SUB** : 許容入力1250W、  
最大音圧138dB SPL

ネオジム磁石採用の  
15インチドライバーを搭載。

### ■ 共通の特長

#### ウェーブガイド

旧来のホーン理論の枠を超えた発想  
によって新たに設計された樹脂製の  
楕円形ウェーブガイドにより、並外れ  
た指向性コントロールを実現。内部  
回折や共鳴を極限まで抑え、著しく音質  
を向上させています。

#### 高域ドライバー

すべてのコンプレッションドライバーに、  
特許取得のアニュラー・ダイアフラム  
設計と相互変調歪み(IMD)を減衰さ  
せるCuCupテクノロジーを採用して  
います。

#### 低域ドライバー

ネオジム磁石を採用した低域ドライバ  
ーは遠達性に優れているうえ、アルミニ  
ウム製の復調リングを搭載した高磁  
束リニアモーターにより、超低歪率と  
出力性能の増強を実現させています。

#### アクセサリ

G-Seriesのエンクロージャーには、  
M6のフライングポイントがあります。  
オプションのUブラケットを使用して  
天井や壁に設置が可能です。また、  
常設設備やツアリングに適した金具  
も用意しており、様々なアプリケー  
ションで使用できます。

### ウォータープルーフ加工とカラーリング

G-Seriesの全モデルは、ウォータープルーフ加工(IP-55)とRAL指定のカラーリングが可能です。 ※最低ロット数など、詳細はお問い合わせください。

■ パワーアンプ/コントローラーと一緒に使用します ※詳細はP.175~176参照。

コンパレーター内蔵4chパワーアンプ

**NEW** [2U]

DSP内蔵4chパワーアンプ

[2U]

デジタルシステムコントローラー

[1U]

**LINUS 14D**

オープンプライス

近日発売予定



**LINUS 10-C**

1,045,440円(税抜968,000円)

**LINUS 5-C**

807,840円(税抜748,000円)

**LINUS CON**

オープンプライス



※CAMCO製パワーアンプまたはそれに準じた製品と一緒にご使用ください。

Shure  
Shure/DIS  
BRYSTON  
CALREC  
CAMCO  
CODA AUDIO  
DiGiCo  
DK-Technologies  
DPA Microphones  
Genen  
HIBINO  
iBasso Audio  
MUTEC  
PMC  
TRAD-ORBIT  
TUBE-TECH  
TVONE



# G700 Series

3-Way フルレンジ・スピーカー

**G715-96** (L)  
(-R) **537,840円** (税抜498,000円)



画像と寸法図は  
G715-96-R

- 超低歪率の15インチのドライバーと1.4インチのコアキシャルドライバーの3-Wayフルレンジ、高出力モデル。
- 縦横の設置はもちろん、モニターとしても利用可能。
- L仕様とR仕様を用意。
- 90°×60°のホーンは回転可能。設置場所に合わせた指向性に変更可能。
- パッシブ/ハイアンプ駆動が可能。
- M6のフライングポイントとオプション金具を利用して、様々な設置が可能。

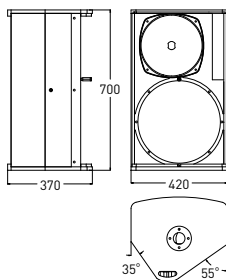

仕様	G715-96-L	G715-96-R	G715-96-L	G715-96-R
形式	3-Way フルレンジ・スピーカーシステム L仕様 R仕様		クロスオーバー 入力コネクター	パッシブ: 750Hz、6.3kHz 2×Neutrik™ NL4MP
周波数特性	50Hz~21kHz(-3dB)		公称インピーダンス	8Ω
許容入力(AES/ピーク)	1000W / 4000W		エンクロージャー	合板
感度	98dB		仕上げ	黒
最大音圧	134dB		寸法(W×H×D)	420×700×370mm
カバレッジ角	90°×60°		質量	24.5kg
ドライバー構成	低域: 1×15インチネオジウム磁石採用、4インチボイスコイル 中高域: 1.4インチネオジウム磁石採用コアキシャルドライバー、3.5インチ+1.75インチボイスコイル			

■アクセサリ

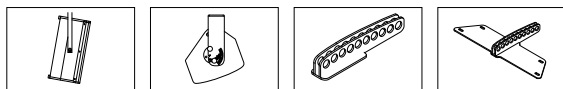

- **A15VG** 16,740円 (税抜15,500円) G715-96用Uブラケット縦設置用。
- **A15HG** 25,380円 (税抜23,500円) G715-96用Uブラケット横設置用。
- **GFA** 8,424円 (税抜7,800円) G-Series用フライングアダプター。
- **AK2G** 18,144円 (税抜16,800円) G715-96用アレキット2台を連結させる金具。



- **M6 Ring** 3,186円 (税抜2,950円) フラケット取付リング。(フライング時に使用)
- **COB G515** 45,360円 (税抜42,000円) G515/G715用カバーバッグ。被せたままで使用可能。ナイロン製。

- **CAY-2** オープンブラिस NL4M-NL4F×2、Yケーブル。

3-Way フルレンジ・スピーカー

**G712-96** (L)  
(-R) **509,760円** (税抜472,000円)



画像と寸法図は  
G712-96-R

- 超低歪率の12インチのドライバーと1.4インチのコアキシャルドライバーの3-Wayフルレンジ、高出力モデル。
- 縦横の設置はもちろん、モニターとしても利用可能。
- L仕様とR仕様を用意。
- 90°×60°のホーンは回転可能。設置場所に合わせた指向性に変更可能。
- パッシブ/ハイアンプ駆動が可能。
- M6のフライングポイントとオプション金具を利用して、様々な設置が可能。

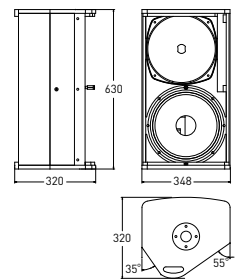

仕様	G712-96-L	G712-96-R	G712-96-L	G712-96-R
形式	3-Way フルレンジ・スピーカーシステム L仕様 R仕様		クロスオーバー 入力コネクター	パッシブ: 750Hz、6.3kHz 2×Neutrik™ NL4MP
周波数特性	60Hz~21kHz(-3dB)		公称インピーダンス	8Ω
許容入力(AES/ピーク)	1000W / 4000W		エンクロージャー	合板
感度	98dB		仕上げ	黒
最大音圧	134dB		寸法(W×H×D)	348×630×320mm
カバレッジ角	90°×60°		質量	21.5kg
ドライバー構成	低域: 1×12インチネオジウム磁石採用、4インチボイスコイル 中高域: 1.4インチネオジウム磁石採用コアキシャルドライバー、3.5インチ+1.75インチボイスコイル			

■アクセサリ

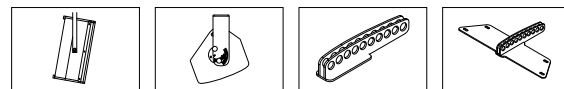

- **A12VG** 16,740円 (税抜15,500円) G712-96用Uブラケット縦設置用。
- **A12HG** 23,544円 (税抜21,800円) G712-96用Uブラケット横設置用。
- **GFA** 8,424円 (税抜7,800円) G-Series用フライングアダプター。
- **AK2G** 18,144円 (税抜16,800円) G712-96用アレキット2台を連結させる金具。

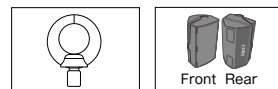

- **M6 Ring** 3,186円 (税抜2,950円) フラケット取付リング。(フライング時に使用)
- **COB G512** 35,100円 (税抜32,500円) G512/G712用カバーバッグ。被せたままで使用可能。ナイロン製。

- **CAY-2** オープンブラिस NL4M-NL4F×2、Yケーブル。

■ **パワーアンプ/コントローラーと一緒に使用します** ※詳細はP.175~176参照。

コンパレーター内蔵4chパワーアンプ **NEW** (2U)  
**LINUS 14D** オープンブラिस  
近日発売予定



DSP内蔵4chパワーアンプ (2U)  
**LINUS 10-C** 1,045,440円 (税抜968,000円)



デジタルシステムコントローラー (1U)  
**LINUS CON** オープンブラिस



※CAMCO製パワーアンプまたはそれに準じた製品と一緒にご使用ください。



# G500 Series

2-Way フルレンジ・スピーカー

**G515-96** <sup>(-L)</sup>  
<sub>(-R)</sub>

355,320円 (税抜329,000円)



画像と寸法図は  
G515-96-R

- 指向性コントロールを確実に施されたホーンと超低歪率の15インチのドライバーが生み出す、ストレートでクリアな音質。
- コンパクトな2-Wayフルレンジ。縦横の設置はもちろん、モニターとしても利用可能。
- L仕様とR仕様を用意。
- 90°×60°のホーンは回転可能。設置場所に合わせた指向性に変更可能。
- M6のフライングポイントとオプション金具を利用して、様々な設置が可能。

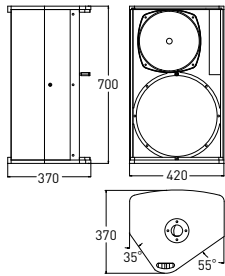

仕 様	G515-96-L		G515-96-R	
	形式	2-Way フルレンジ・スピーカーシステム	クロスオーバー	1.2kHz
	L仕様	R仕様	入カコネクター	2×Neutrik™ NL4MP
周波数特性	50Hz~21kHz (-3dB)		公称インピーダンス	8Ω
許容入力(AES/ピーク)	600W / 2400W		エンクロージャー	合板
感度	98dB		仕上げ	黒
最大音圧	132dB		寸法(W×H×D)	420×700×370mm
カバレッジ角	90°×60°		質量	17.5kg
ドライバー構成	低域: 1×15インチネオジム磁石採用、3インチボイスコイル 高域: 2インチネオジム磁石採用コンプレッションドライバー、1.75インチボイスコイル			

■ アクセサリー

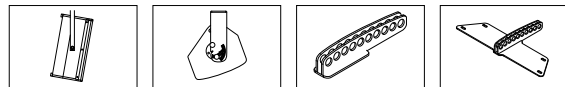

- **A15VG** 16,740円 (税抜15,500円)  
G515-96用Uプラケット縦設置用。
- **A15HG** 25,380円 (税抜23,500円)  
G515-96用Uプラケット横設置用。
- **GFA** 8,424円 (税抜7,800円)  
G-Series用フライングアダプター。
- **AK2G** 18,144円 (税抜16,800円)  
G515-96用アレイキット2台を連結させる金具。



- **M6 Ring** 3,186円 (税抜2,950円)  
プラケット取付リング。(フライング時に使用)
- **COB G515** 45,360円 (税抜42,000円)  
G515/G715用カバーバッグ。被せたままで使用可能。ナイロン製。
- **CAY-2** オープンブラिस NL4M-NL4F×2、Yケーブル。

■ パワーアンプ/コントローラーと一緒に使用します ※詳細はP.175~176参照。

コンパレーター内蔵4chパワーアンプ **NEW** (2U)  
**LINUS 14D** オープンブラिस  
近日発売予定



DSP内蔵4chパワーアンプ (2U)  
**LINUS 10-C** 1,045,440円 (税抜968,000円)  
**LINUS 5-C** 807,840円 (税抜748,000円)

2-Way フルレンジ・スピーカー

**G512-96** <sup>(-L)</sup>  
<sub>(-R)</sub>

321,840円 (税抜298,000円)



画像と寸法図は  
G512-96-R

- 指向性コントロールを確実に施されたホーンと超低歪率の12インチのドライバーが生み出す、ストレートでクリアな音質。
- コンパクトな2-Wayフルレンジ。縦横の設置はもちろん、モニターとしても利用可能。
- L仕様とR仕様を用意。
- 90°×60°のホーンは回転可能。設置場所に合わせた指向性に変更可能。
- M6のフライングポイントとオプション金具を利用して、様々な設置が可能。

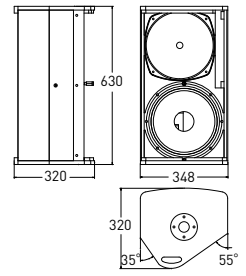

仕 様	G512-96-L		G512-96-R	
	形式	2-Way フルレンジ・スピーカーシステム	クロスオーバー	1.3kHz
	L仕様	R仕様	入カコネクター	2×Neutrik™ NL4MP
周波数特性	60Hz~21kHz (-3dB)		公称インピーダンス	8Ω
許容入力(AES/ピーク)	600W / 2400W		エンクロージャー	合板
感度	98dB		仕上げ	黒
最大音圧	132dB		寸法(W×H×D)	348×630×320mm
カバレッジ角	90°×60°		質量	16kg
ドライバー構成	低域: 1×12インチネオジム磁石採用、3インチボイスコイル 高域: 2インチネオジム磁石採用コンプレッションドライバー、1.75インチボイスコイル			

■ アクセサリー

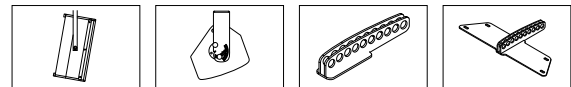

- **A12VG** 16,740円 (税抜15,500円)  
G512-96用Uプラケット縦設置用。
- **A12HG** 23,544円 (税抜21,800円)  
G512-96用Uプラケット横設置用。
- **GFA** 8,424円 (税抜7,800円)  
G-Series用フライングアダプター。
- **AK2G** 18,144円 (税抜16,800円)  
G512-96用アレイキット2台を連結させる金具。

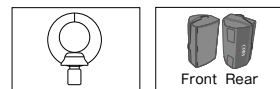

- **M6 Ring** 3,186円 (税抜2,950円)  
プラケット取付リング。(フライング時に使用)
- **COB G512** 35,100円 (税抜32,500円)  
G512/G712用カバーバッグ。被せたままで使用可能。ナイロン製。
- **CAY-2** オープンブラिस NL4M-NL4F×2、Yケーブル。

デジタルシステムコントローラー (1U)  
**LINUS CON** オープンブラिस



※CAMCO製パワーアンプまたはそれに準じた製品と一緒にご使用ください。

Shure | Shure/DIS | BRYSTON | CALREC | CAMCO | CODA AUDIO | DiGiCo | Dk-Technologies | DPA Microphones | Gefen | HIBINO | iBasso Audio | MUTEC | PMC | TRAD-ORBIT | TUBE-TECH | TVONE

# G300 Series

2-Way フルレンジ・スピーカー

**G308** (-L) 179,820円  
(-R) (税抜166,500円)

**G308** (-L) White 189,000円  
(-R) (税抜175,000円)

**G308F** (-L) 192,240円  
(-R) (税抜178,000円)



- コンパクトな2-Wayフルレンジ。縦横の設置はもちろん、モニターとしても利用可能。
- 2kHz~約15kHzのゲインが減衰するHuman EQスイッチ付き。スピーカーのすぐ近くに人がいる場合などに使用。
- ボールソケットを備えたG308Fも用意。アクセサリとのGSFを使用せずにスタンド立てが可能。

仕様 G308

形式	2-Way フルレンジ・スピーカーシステム	ドライバー構成	高域: 1インチネオジム磁石採用コンプレックスドライバー、1.5インチボイスコイル
周波数特性	70Hz~30kHz (-3dB)	クロスオーバー	1.9kHz
許容入力 (AES/ピーク)	220W / 880W	入コネクター	2×Neutrik™ NL4MP
感度	94.5dB	録音レベラス	8Ω
最大音圧	124dB	エンクロージャー	合板
カバー角	90°円錐	仕上げ	黒(G308/G308F) / 白(G308 White RAL9016)
ドライバー構成	低域: 1×8インチ、2インチボイスコイル	寸法(W×H×D)	230×471×260mm
		質量	9.5kg

## ■アクセサリ

■A8VG 14,580円 (税抜13,500円) G308用Uブラケット 縦設置用。黒/白(-White)	■A8HG 18,900円 (税抜17,500円) G308用Uブラケット 横設置用。黒/白(-White)	■GFA 8,424円 (税抜7,800円) G-Series用 フライングアダプター。 黒/白(-White)
■GSF 11,232円 (税抜10,400円) G308用スタンド取付金具。	■COB G308 36,720円 (税抜34,000円) G308/G308F用トランス ポッドバッグ。2本を収納。 クッション入りナイロン製。	■M6 Ring 3,186円 (税抜2,950円) ブラケット取付リング。 (フライング時に使用)
■CAY-2 オープンブライズ NL4M/NL4F×2、Yケーブル。		

■パワーアンプ/コントローラーと一緒に使えます

コンパレーター内蔵4chパワーアンプ **NEW** **[2U]**  
**LINUS 14D** オープンブライズ  
近日常売予定



# G SUB Series

サブウーファー

**G18-SUB** 421,200円  
(税抜390,000円)

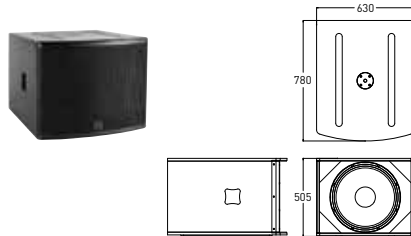

- 遠達性に優れた18インチのドライバー採用のサブウーファー。
- G500/G700シリーズと一緒にシステムを組み、28Hzまでの低域を増強。
- 最適化されたエンクロージャーから、最大音圧139dBの正確でタイトな低域を提供。
- 歪みを劇的に抑えたことにより音質と性能を向上。

仕様 G18-SUB

形式	サブウーファー
周波数特性	28Hz~120Hz (-6dB)
許容入力 (AES/ピーク)	1250W / 5000W
感度	102dB*1
最大音圧	139dB*2
ドライバー構成	1×18インチネオジム磁石採用 4インチボイスコイル
入コネクター	2×Neutrik™ NL4MP
公称インピーダンス	8Ω(+1/-1)
エンクロージャー	合板
仕上げ	黒
寸法(W×H×D)	630×505×780mm
質量	46kg

\*1 ハーフスペース \*2 ピンクノイズ、クレストファクター6dB

## ■アクセサリ

■DOT-G18-SUB 74,520円 (税抜69,000円) G18-SUB用ドリー。

サブウーファー

**G15-SUB** 351,000円  
(税抜325,000円)

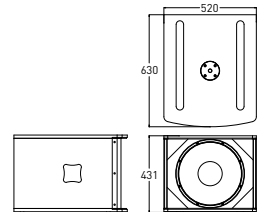

- 遠達性に優れた15インチのドライバー採用のサブウーファー。
- G500/G700シリーズと一緒にシステムを組み、38Hzまでの低域を増強。
- 最適化されたエンクロージャーから、最大音圧138dBの正確でタイトな低域を提供。
- 歪みを劇的に抑えたことにより音質と性能を向上。

仕様 G15-SUB

形式	サブウーファー
周波数特性	38Hz~180Hz (-6dB)
許容入力 (AES/ピーク)	1250W / 5000W
感度	101dB*1
最大音圧	138dB*2
ドライバー構成	1×15インチネオジム磁石採用 4インチボイスコイル
入コネクター	2×Neutrik™ NL4MP
公称インピーダンス	8Ω(+1/-1)
エンクロージャー	合板
仕上げ	黒
寸法(W×H×D)	520×431×630mm
質量	34kg

\*1 ハーフスペース \*2 ピンクノイズ、クレストファクター6dB

## ■アクセサリ

■DOT-G15-SUB 72,360円 (税抜67,000円) G15-SUB用ドリー。

\*詳細はP.175~176参照。

DSP内蔵4chパワーアンプ **[2U]**  
**LINUS 10-C** 1,045,440円 (税抜968,000円)

\*G18-SUB、G15-SUB用推奨アンプ。

**LINUS 5-C** 807,840円 (税抜748,000円)

デジタルシステムコントローラー **[1U]**  
**LINUS CON** オープンブライズ



\*CAMCO製パワーアンプまたはそれに準じた製品と一緒にご使用ください。



# HOPS Series

High Output Point Sourcesの頭文字をとった名称通り、「高出力、点音源」を実現。

HOPS Seriesは、フルレンジ同軸ユニットに低域用ユニットを追加したパッシブの2-Way フルレンジ・スピーカーです。見た目も細くコンパクトですが、クラスを超えた高出力を誇り、コアキシャル構成によって生み出された明瞭度の高いサウンドを優れた指向制御で提供します。



## High Output Point Sources

# HOPS Series

High Output Point Sources = 高出力  
 = 点音源

### HOPS8

#### 8インチ/1.75インチ同軸ユニット

- 先進的な点音源技術でコヒーレントな波面を生成。
- 高音圧でも優れた指向制御ができる高品位な音質。

#### 8インチ低域ユニット

- 高効率かつリニアなレスポンスを実現。
- デモジュレーション・リングを2つ搭載。
- 深くパンチの利いた低域で音質全体を向上。

許容入力:450W (AES)  
 最大音圧:131dB



### HOPS5

#### 5インチ/1.75インチ同軸ユニット

#### 5インチ低域ユニット



許容入力:300W (AES)  
 最大音圧:124dB

### ■小型スピーカーのイメージを一新

狭いスペースにも設置できるコンパクトなサイズにもかかわらず、小型ラインアレイ・モジュールにも匹敵するほどの性能を誇ります。

**小さい** 低域ドライバーを保護できるぎりぎりの幅でエンクロージャーを作成しており、見た目も細くコンパクト。

**ハイパワー** 同インチの既存スピーカーをはるかに上回る高出力。2基のドライバーがオーバーラップして音圧を引き上げます。

**高音質** 同軸ユニットから生まれる高品位な音質。聞き取りやすく、豊かな奥行きをとまっています。

※オプションで屋外に取り付ける際のウォータールーフ加工 (IP-55) とRAL指定のカラーリングが可能です。最低ロット数など、詳細はお問い合わせください。

■パワーアンプ/コントローラーと一緒に使用します ※詳細はP.175~176参照。

DSP内蔵4chパワーアンプ

(2U)

**LINUS 10-C** 1,045,440円 (税抜968,000円)

**LINUS 5-C** 807,840円 (税抜748,000円)



### ■商業設備やイベント会場、システムアップにも

ライブハウスやクラブ、展示場やAVルームなど、優れた音質と高出力が求められるSRに最適。

また、ステージモニターとしての使用やフロントフィル、アンダーバルコニーなど既存の設備に追加するなどのシステムアップにも適しています。

### ■推奨サブウーファー

サブウーファーが必要な場合は、推奨のG15-SUBをご使用ください。



コンバーター内蔵4chパワーアンプ

NEW (2U)

**LINUS 14D**

オープンブライズ

近日発売予定

デジタルシステムコントローラー

(1U)

**LINUS CON**

オープンブライズ

※CAMCO製パワーアンプまたはそれに準じた製品と一緒にご使用ください。

Shure  
 Shure/DIS  
 BRYSTON  
 CALREC  
 CAMCO  
 CODA AUDIO  
 DiGiCo  
 DK-Technologies  
 DPA Microphones  
 Gefen  
 HIBINO  
 iBasso Audio  
 MUTEC  
 PMC  
 TRAD-ORBIT  
 TUBE-TECH  
 TVONE

2-Way フルレンジ・スピーカーシステム (仮設移動用)

**HOPS8T** <sup>(-L)</sup>  
<sub>(-R)</sub> 298,080円 (税抜276,000円)

2-Way フルレンジ・スピーカーシステム (常設設備用)

**HOPS8i** <sup>(-L)</sup>  
<sub>(-R)</sub> 248,400円 (税抜230,000円)



※画像はHOPS8T-R

- 仮設移動用のHOPS8Tには天面と側面にCMS (Coda mobile suspension) を装備。金具の取付を容易にし、現場での素早い設置に貢献します。底面にはボールソケットを装備しており、スピーカースタンドに設置可能。
- 常設設備用のHOPS8iは、金具を取り付けるネジ穴を装備。
- LINUS 14D、LINUS 10-C/5-Cまたは、LINUS CONと一緒に使用します。LINUS CONを使用する場合は、CAMCO製パワーアンプまたはそれに準じた製品を使用してください。

2-Way フルレンジ・スピーカーシステム

**HOPS5** <sup>(-L)</sup>  
<sub>(-R)</sub> 214,920円 (税抜199,000円)



※画像はHOPS5-R

- HOPS5は、5インチ/1.75インチの同軸ユニットに5インチの低域ユニットを追加した、パッシブの2-Way フルレンジ・スピーカーシステム。
- コアキシャル構成によって生み出された明瞭度の高いサウンドと許容入力300W (AES)、最大音圧124dBのハイパワーを提供。
- 横幅15cmの超コンパクトサイズ。
- LINUS 14D、LINUS 10-C/5-Cまたは、LINUS CONと一緒に使用します。LINUS CONを使用する場合は、CAMCO製パワーアンプまたはそれに準じた製品を使用してください。

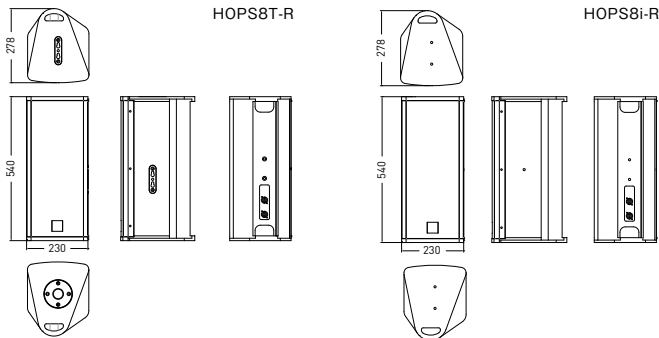

仕様 HOPS8

形式	2-Way フルレンジ・スピーカーシステム	クロスオーバー	パッシブ:1.5kHz
周波数特性	60Hz~20kHz (-6dB)	入力コネクター	2×Neutrik™NL4MP
許容入力 (AES/ピーク)	450W/1800W	公称インピーダンス	8Ω
感度*	98dB	エンクロージャー	合板
最大音圧	131dB	仕上げ	ポリウレタ樹脂塗装、黒
カバレッジ角	100°円錐	寸法 (W×H×D)	230×540×278mm
ドライバー構成	低域 : 1×8インチ、2インチボイスコイル 中高域 : 8インチ/1.75インチ コアキシャルドライバー 2インチ/1.75インチボイスコイル	質量	12kg

※ハーフスペース

■アクセサリ



- **H8V** 23,760円 (税抜22,000円)  
HOPS8i用Uブラケット、縦設置用。
- **H8H** 31,320円 (税抜29,000円)  
HOPS8i用Uブラケット、横設置用。
- **HL8** 106,920円 (税抜99,000円)  
HOPS8T用縦用L型ブラケット。

仕様 HOPS5

形式	2-Way フルレンジ・スピーカーシステム	クロスオーバー	パッシブ:1.5kHz
周波数特性	80Hz~20kHz (-6dB)	入力コネクター	2×Neutrik™NL4MP
許容入力 (AES/ピーク)	300W/1200W	公称インピーダンス	8Ω
感度*	94dB	エンクロージャー	合板
最大音圧	124dB	仕上げ	ポリウレタ樹脂塗装、黒
カバレッジ角	100°円錐	寸法 (W×H×D)	146×349×200mm
ドライバー構成	低域 : 5インチ、1.5インチボイスコイル 中高域 : 5インチ/1.75インチ コアキシャルドライバー 1.5インチ/1.75インチボイスコイル	質量	6.4kg

※ハーフスペース

■アクセサリ



- **H5V** 30,240円 (税抜28,000円)  
HOPS5用Uブラケット、縦設置用。
- **H5H** 45,360円 (税抜42,000円)  
HOPS5用Uブラケット、横設置用。
- **SF36** 8,100円 (税抜7,500円)  
HOPS5用スタンド取付金具。



# D-Series

超コンパクトでハイパワー。  
優れた音響性能でクリアな音質を商業空間にもたす  
コアキシャル・スピーカー。

3-Wayフルレンジ・スピーカー

**D20** (-L) (-R) 421,200円 (税抜390,000円)

**D20** (-L) (-R) **White** 442,800円 (税抜410,000円)



D20-R

- 8インチの中域と1.75インチの高域ドライバーをコアキシャルにしたコンパクトな3-Way構成。
- 低域には、エクスカージョンに優れた12インチのドライバーを搭載。高い音圧でも35Hzまでの低域をカバー可能。
- ドライバーの音響中心を揃え点音源を作り出す優れた設計技術により、ホットスポットのない位相のそろった波面を生成。
- 1000Wの高出力(AES)。
- 優れた指向性コントロールで、コンポーネント間のアライメントを完璧に施した一定のカバレッジを確立。
- 厳しいスペースながらも低域を必要とする高音質が求められる中規模の設備向けに最適。
- L仕様(D20-L)とR仕様(D20-R)を用意。
- LINUS 14D、LINUS 10-C/5-CまたはLINUS CONと一緒に使用します。LINUS CONを使用する場合は、CAMCO製パワーアンプまたはそれに準じた製品を使用してください。
- ウォータープルーフ加工(IP-55)とカラーリングが可能です。  
※最低ロット数など、詳細はお問い合わせください。

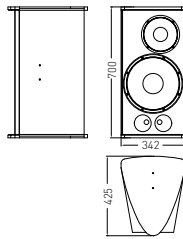

D20-R

仕 様	D20-L	D20-R
	形式	3-Wayフルレンジスピーカーシステム
	L仕様	R仕様
周波数特性	35Hz~20kHz(-4dB)	
許容入力(AES/ピーク)	1000W/4000W	
感度	97dB※1	
最大音圧	133dB※2	
カバレッジ角	90°円錐	
ドライバー構成	低域:12インチ 中高域:8インチ/1.75インチコアキシャルドライバー、2インチ+1.75インチボイスコイル	
クロスオーバー	パッシブ:300Hz、1.3kHz	
入カコネクター	2×Neutrik™ NL4MP	
公称インピーダンス	4Ω	
エンクロージャー	合板	
仕上げ	黒(D20)/白(D20 White)、ポリウレタン樹脂塗装	
寸法(W×H×D)	342×700×425mm	
質量	26kg	

※1 ハーフスペース ※2 ピンクノイズ、クレストファクター6dB

### ■アクセサリ-

- **CUD20V** 22,680円 (税抜21,000円)  
D20用Uブラケット、縦設置用。  
黒/白(-White)
- **CUD20H** 21,600円 (税抜20,000円)  
D20用Uブラケット、横設置用。  
黒/白(-White)
- **DSF** 11,232円 (税抜10,400円)  
D20/D12用スタンド取付金具。
- **AK2D** 18,144円 (税抜16,800円)  
D20/D12用アレイキット2台を  
連結させる金具。
- **DFA** 8,424円 (税抜7,800円)  
D20/D12用フライングアダプター。
- **M6 Ring** 3,186円 (税抜2,950円)  
ブラケット取付リング。  
(フライング時に使用)

■ **パワーアンプ/コントローラーと一緒に使用します** ※詳細はP.175~176参照。

DSP内蔵4chパワーアンプ 2U

**LINUS 10-C** 1,045,440円 (税抜968,000円)

**LINUS 5-C** 807,840円 (税抜748,000円)



2-Wayフルレンジ・スピーカー

**D12** 280,800円 (税抜260,000円)

**D12 White** 295,920円 (税抜274,000円)



- 点音源技術を搭載した、2-Wayコアキシャル設計。12インチのコーンドライバーで60Hz~1.3kHzまでをカバー。
- 低域にはデモジュレーション・リングを三重にした超低歪率ドライバーを、高域にはアナキュラーダイアフラムを搭載した最新鋭のドライバーを採用。
- 600Wの高出力(AES)。
- 内部の変調歪みを排除し、変動率を最小限に抑制。熱の発生が抑えられ、高効率でリニアなレスポンスを実現。
- 優れた指向性コントロールで、90°円錐のカバレッジを実現。
- LINUS 14D、LINUS 10-C/5-CまたはLINUS CONと一緒に使用します。LINUS CONを使用する場合は、CAMCO製パワーアンプまたはそれに準じた製品を使用してください。
- ウォータープルーフ加工(IP-55)とカラーリングが可能です。  
※最低ロット数など、詳細はお問い合わせください。

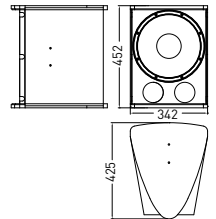

仕 様 D12

形式	2-Wayフルレンジスピーカーシステム
周波数特性	60Hz~20kHz(-4dB)
許容入力(AES/ピーク)	600W/2400W
感度	98dB※1
最大音圧	132dB※2
カバレッジ角	90°円錐
ドライバー構成	低域12インチ+中高域1.75インチ コアキシャルドライバー、アナキュラー ダイアフラム搭載のコンプレッション ドライバー
クロスオーバー	パッシブ:1.2kHz
入カコネクター	2×Neutrik™ NL4MP
公称インピーダンス	4Ω
エンクロージャー 仕上げ	合板 黒(D12)/白(D12 White)、 ポリウレタン樹脂塗装
寸法(W×H×D)	342×452×425mm
質量	19kg

※1 ハーフスペース ※2 ピンクノイズ、クレストファクター6dB

### ■アクセサリ-

- **CUD12V** 19,764円 (税抜18,300円)  
D12用Uブラケット、縦設置用。  
黒/白(-White)
- **CUD12H** 18,684円 (税抜17,300円)  
D12用Uブラケット、横設置用。  
黒/白(-White)
- **DSF** 11,232円 (税抜10,400円)  
D20/D12用スタンド取付金具。
- **AK2D** 18,144円 (税抜16,800円)  
D20/D12用アレイキット2台を  
連結させる金具。
- **DFA** 8,424円 (税抜7,800円)  
D20/D12用フライングアダプター。
- **M6 Ring** 3,186円 (税抜2,950円)  
ブラケット取付リング。  
(フライング時に使用)

コンパレーター内蔵4chパワーアンプ

**LINUS 14D** NEW 2U

オープンプライス

近日発売予定

デジタルシステムコントローラー

**LINUS CON** 1U

オープンプライス

※CAMCO製パワーアンプまたはそれに準じた製品と一緒にご使用ください。

# D-Series

2-Way フルレンジ・スピーカー

**D5-Cube** 102,384円  
(税抜94,800円)

**D5-Cube White** 106,920円  
(税抜99,000円)

**D5-Cube-100V** 115,560円  
(税抜107,000円)



マイクスタンドに取り付け可能

- 16cm立方体のコンパクトボディで500Wのハイパワー。
- 5インチ/1インチコアキシャル構造。優れた指向性コントロールでクリアな音質を提供。
- D5-Cubeは16Ωとインピーダンスが高く、デジチェーン接続が容易。
- マイクスタンドに取り付け可能な3/8インチボールソケットを装備。
- D5-Cube-100Vは、定電圧伝送システム用ハイ・インピーダンス仕様。\*70Vも受注可能。最低ロット数など、詳細はお問い合わせください。
- LINUS 14D、LINUS 10-C/5-Cまたは、LINUS CONと一緒に使用します。LINUS CONを使用する場合は、CAMCO製パワーアンプまたはそれに準じた製品を使用してください。
- ウォータープルーフ加工 (IP-55) とカラーリングが可能です。\*最低ロット数など、詳細はお問い合わせください。

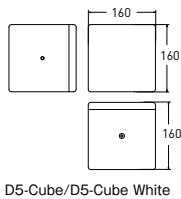

D5-Cube/D5-Cube White

仕様	D5-Cube / D5-Cube White	D5-Cube-100V
形式	2-Way フルレンジ・スピーカーシステム	
	ロー・インピーダンス仕様	ハイ・インピーダンス仕様
周波数特性	90Hz~30kHz(-3dB)	90Hz~20kHz(-3dB)
許容入力 (AES/ピーク)	125W / 500W	—
トランス(100V)	—	100W
感度	91dB	—
最大音圧	117dB	114dB
カバーレージ角	90°円錐	
ドライバー構成	低域: 1×5インチ 1.5インチボイスコイル 高域: 1インチコアキシャルドライバー 1.75インチボイスコイル	
クロスオーバー	1.6kHz パッシブ	
入力コネクター	2×Neutrik™ NL4MP	
公称インピーダンス	16Ω	—
エンクロージャー	合板、M8ボイント、3/8インチボールソケット	
仕上げ	黒、白 (D5-Cube White)	黒
寸法(W×H×D)	160×160×160mm	160×160×200mm
質量	3.5kg	4.5kg

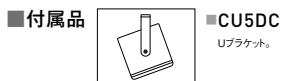

■ パワーアンプ/コントローラーと一緒に使用します \*詳細はP.175~176参照。

DSP内蔵4chパワーアンプ 2U  
**LINUS 10-C** 1,045,440円 (税抜968,000円)  
**LINUS 5-C** 807,840円 (税抜748,000円)

2-Way フルレンジ・スピーカー

**D5-Tube** 114,480円  
(税抜106,000円)

**D5-Tube-100V** 127,440円  
(税抜118,000円)



画像と寸法図はD5-Tube

- アルミニウムの円筒形。Uブラケットが標準装備。コンパクトながら500Wのハイパワー。
- 5インチ/1インチコアキシャル構造。優れた指向性コントロールでクリアな音質を提供。
- 照明器具と統一のとれたデザインで、商業空間の雰囲気を損ねません。
- D5-Tubeは16Ωとインピーダンスが高く、デジチェーン接続が容易。
- D5-Tube-100Vは、定電圧伝送システム用ハイ・インピーダンス仕様。\*70Vも受注可能。最低ロット数など、詳細はお問い合わせください。
- LINUS 14D、LINUS 10-C/5-Cまたは、LINUS CONと一緒に使用します。LINUS CONを使用する場合は、CAMCO製パワーアンプまたはそれに準じた製品を使用してください。
- ウォータープルーフ加工 (IP-55) とカラーリングが可能です。\*最低ロット数など、詳細はお問い合わせください。

仕様	D5-Tube	D5-Tube-100V
形式	2-Way フルレンジ・スピーカーシステム	
	ロー・インピーダンス仕様	ハイ・インピーダンス仕様
周波数特性	90Hz~30kHz(-3dB)	90Hz~20kHz(-3dB)
許容入力 (AES/ピーク)	125W / 500W	—
トランス(100V)	—	100W
感度	91dB	—
最大音圧	117dB	114dB
カバーレージ角	90°円錐	
ドライバー構成	低域: 1×5インチ 1.5インチボイスコイル 高域: 1インチコアキシャルドライバー 1.75インチボイスコイル	
クロスオーバー	1.6kHz パッシブ	
入力コネクター	2×Neutrik™ NL4MP	
公称インピーダンス	16Ω	—
エンクロージャー	アルミニウム製、M8ボイント	
仕上げ	メタル	
寸法(φ×D)	φ160×193mm	φ160×230mm
質量	4kg	4.5kg

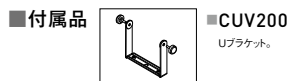

2-Way フルレンジ・スピーカー

**D5-Ceiling** 114,480円  
(税抜106,000円)

**D5-Ceiling-100V** 127,440円  
(税抜118,000円)

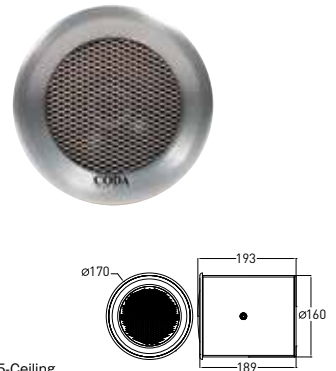

画像と寸法図はD5-Ceiling

- 小型の天井埋込用2-Way フルレンジ・スピーカーシステム。高出力なので天井の高い空間にもクリアな音質を提供できます。
- 5インチ/1インチのコアキシャル構造。
- D5-Ceilingは16Ωとインピーダンスが高く、デジチェーン接続が容易。
- D5-Ceiling-100Vは、定電圧伝送システム用ハイ・インピーダンス仕様。\*70Vも受注可能。最低ロット数など、詳細はお問い合わせください。
- LINUS 14D、LINUS 10-C/5-Cまたは、LINUS CONと一緒に使用します。LINUS CONを使用する場合は、CAMCO製パワーアンプまたはそれに準じた製品を使用してください。
- ウォータープルーフ加工 (IP-55) とカラーリングが可能です。\*最低ロット数など、詳細はお問い合わせください。

仕様	D5-Ceiling	D5-Ceiling-100V
形式	天井埋込用、2-Way フルレンジ・スピーカーシステム	
	ロー・インピーダンス仕様	ハイ・インピーダンス仕様
周波数特性	90Hz~30kHz(-3dB)	90Hz~20kHz(-3dB)
許容入力 (AES/ピーク)	125W / 500W	—
トランス(100V)	—	100W
感度	91dB	—
最大音圧	117dB	114dB
カバーレージ角	90°円錐	
ドライバー構成	低域: 1×5インチ、1.5インチ (38mm) ボイスコイル 高域: 1インチコアキシャルドライバー、1.75インチ (44.4mm) ボイスコイル	
クロスオーバー	1.6kHz パッシブ	
入力コネクター	2×Neutrik™ NL4MP	
公称インピーダンス	16Ω	—
エンクロージャー	アルミニウム製、M8ボイント	
仕上げ	メタル	
寸法(φ×D)	φ170×193mm	φ170×230mm
質量	4kg	4.6kg

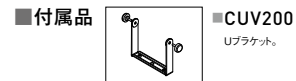

コンパレーター内蔵4chパワーアンプ NEW 2U  
**LINUS 14D** オープンブライズ  
 近日発売予定  
 デジタルシステムコントローラー 1U  
**LINUS CON** オープンブライズ  
 \*CAMCO製パワーアンプまたはそれに準じた製品と一緒にご使用ください。

## 汎用サブウーファー

サブウーファー

# U4

669,600円  
(税抜620,000円)

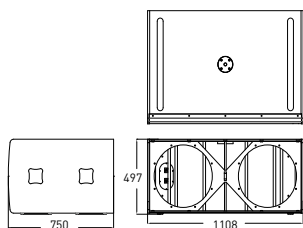

- 18インチドライバーを2基搭載した高出力、超低歪率のサブウーファー。
- APS、G-Series、D-Series、Cue-Seriesと組み合わせ、30Hzまでの低域を増強。
- 最適化されたエンクロージャーから、最大音圧144dBのタイトで正確な低域を提供。
- ライブハウスやダンスクラブ、劇場などライブサウンドを提供する施設に最適。
- LINUS 14D、LINUS 10-C/5-Cまたは、LINUS CONと一緒に使用します。LINUS CONを使用する場合は、CAMCO製パワーアンプまたはそれに準じた製品を使用してください。

仕様 U4

形式	サブウーファー
周波数特性	30Hz~150Hz(-6dB)
許容入力 (AES/ピーク)	2500W / 10000W
感度(1W/1m)※1	104dB
最大音圧※2	144dB
ドライバー構成	2×18インチ超低歪率ウーファー 4インチ(101.6mm)ボイスコイル、2×1250W(AES)
入力コネクター	2×Neutrik™ NL4MP
公称インピーダンス	4Ω(+1/-1)
エンクロージャー	合板
仕上げ	ポリウレタン樹脂塗装、黒
フラング金具	オプション
寸法(W×H×D)	1108×497×750mm
質量	77kg

※1 ハーフスペース ※2 クレストファクター、6dB

■ パワーアンプ/コントローラーと一緒に使用します

DSP内蔵4chパワーアンプ 2U

**LINUS 10-C** 1,045,440円 (税抜968,000円)

**LINUS 5-C** 807,840円 (税抜748,000円)

## 全指向性スピーカー

全天候型2-Way全指向性スピーカー

# OMNI05 / OMNI05-100V

オープンプライス

※プロジェクト対応製品

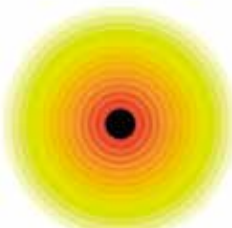

OMNI05の音声分散  
(中央の黒丸がOMNI05)

- 常に360°の一定したカバレッジをつくり出すために、コンポーネント間の完璧なタイムアライメントを施し、トランスデューサーの音響中心を一致。
- 5インチ/1インチのコアキシャル構成。ホットスポットを発生させることなく、真に位相のそろった波面を放出。
- 低域にはデモジュレーション・リングを三重にした超低歪率ドライバーを、高域にはアナキュラダイアフラムを搭載した最新鋭のドライバーを採用。
- IEC(国際電気標準会議)の保護等級IP-56に相当。屋外でも使用可能な全天候型なので、アムューズメントパーク、ホテル、空港、店舗、スポーツ施設、博物館、プールなど幅広いフィールドで活躍。

IP-56:有害な影響が発生するほどの粉塵が侵入せず、あらゆる方向からの強力な噴流水による有害な影響がない

- LINUS 14D、LINUS 10-C/5-Cまたは、LINUS CONと一緒に使用します。LINUS CONを使用する場合は、CAMCO製パワーアンプまたはそれに準じた製品を使用してください。

- プロジェクトにも対応できるので、状況用途に合わせた加工が可能。RALカラーによる色指定、光沢仕上げのほか、高さや取り付け面などの形状変更や70Vトランスへの仕様変更などができます。  
※最低発注数や価格はお問い合わせください。

仕様	OMNI05	OMNI05-100V
形式	2-Way フルレンジスピーカーシステム	
	ローインピーダンス仕様	ハイインピーダンス仕様
周波数特性	80Hz~20kHz(-3dB)	
許容入力 (AES/ピーク)	300W/600W	150W/300W
トランス(70V/100V)	—	150W/75W/32W/16W/8W
感度	92dB*	
最大音圧(ピーク)	119dB SPL	116dB SPL
カバレッジ角	360°均一	
ドライバー構成	低域:1×5インチ、1.5インチ(38mm)ボイスコイル 高域:1インチコアキシャルドライバー、1インチ(25.4mm)ボイスコイル	
クロスオーバー	1140Hz/バッシブ	
公称インピーダンス	16Ω	32Ω(70V/150W)、64Ω(100V/150W)
入力コネクター	3mケーブル	
エンクロージャー	アルミニウム製	
仕上げ	黒(RAL7021)	
寸法(W×H×D)	164×395×164mm	
質量	5.4kg	6.7kg

※ハーフスペース

※詳細はP.175~176参照。



## サウンドバー

3-Way 2.1chサウンドシステム

# KTV SOUNDBAR

486,000円 (税抜450,000円)

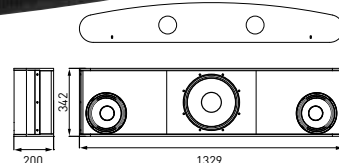

- 2.1chのステレオサウンドを1つのキャビネットを提供。8インチと1.75インチのコアキシャルドライバーを左右に、12インチの低域ドライバーを中央に配置した3-Way構成。
- 全ての帯域を一つにセットした省スペースモデル。大型モニターと一緒に使用する常設設備などに最適。高音質を効率よく提供できます。
- 低域ドライバーはエクスカージョンに優れており、アルミニウムを三重にしたショートリングは内部変調歪みを減少。熱圧縮を抑えながら誘導変動を最小限に抑制するため、システムの音質を改善し、深くパンチのある低域を提供。
- 中域ドライバーは高効率かつ滑らかでリニアなレスポンスを実現。高域ドライバーのアキュラリングダイアフラムは並外れた透明なレスポンスを誇ります。
- 100°のカバレッジで広範囲に優れた音質を提供。
- 約53インチの幅でテレビスクリーンの上下に簡単にマウント可能。M6のブラッキングポイントを装備。
- LINUS 14D、LINUS 10-C/5-Cまたは、LINUS CONと一緒に使用します。LINUS CONを使用する場合は、CAMCO製パワーアンプまたはそれに準じた製品を使用してください。

仕様 KTV SOUNDBAR

形式	3-Way 2.1chサウンドシステム
周波数特性	35Hz~20kHz(-4dB)
許容入力 (AES/ピーク)	低域:1000W/4000W、左右:2×200W/2×800W
最大音圧	133dB
カバレッジ角	100°円錐
ドライバー構成	低域:12インチ 中高域:2×8インチ/1.75インチコアキシャルドライバー 2インチ+1.75インチボイスコイル
クロスオーバー	200Hzアクティブ、1.7kHzパッシブ
公称インピーダンス	低域:4Ω(+1/-1) 中高域(L):4Ω(+2/-2) 中高域(R):4Ω(+3/-3)
入力コネクター	Neutrik™ NL8MPR-BAG
エンクロージャー	合板
仕上げ	ポリウレタン樹脂塗装、黒
寸法(W×H×D)	1329×342×200mm
質量	30kg

■ アクセサリー



■ **KTV WM**  
25,380円 (税抜23,500円)  
KTV用取付金具(1セット2本入り)。  
※1台のキャビネットに2本必要です。

コンパレーター内蔵4chパワーアンプ

**LINUS 14D** オープンプライス NEW 2U

近日発売予定

デジタルシステムコントローラー 1U

**LINUS CON** オープンプライス

※CAMCO製パワーアンプまたはそれに準じた製品と一緒にご使用ください。

Shure  
Shure/DIS  
BRYSTON  
CALREC  
CAMCO  
CODA AUDIO  
DIGICO  
DK-Technologies  
DPA Microphones  
Genen  
HIBINO  
iBasso Audio  
MUTEC  
PMC  
TRAD-ORBIT  
TUBE-TECH  
tVONE