



P R O D U C T  
C A T A L O G  
2 0 2 4



# Headset Microphones

## ヘッドセット・マイクロホン

小型で目立たず超軽量のヘッドセット・マイクロホンは、付け心地も良好。自然でクリアな音質と優れた機能を併せ持ち、世界中の劇場で使用されています。



ヘッドセット・マイクロホン

## CORE6066

オープンプライス



▶P.34

### 無指向性

簡単かつ確実にフィットする新機構を採用。明瞭な音質を獲得する高品位モデル。

- ブームとフレームのサイズはいずれも1種類のみ。簡単な調整だけで誰にでもフィットするため、短い時間で確実に装着。
- COREテクノロジーを搭載した直径3mmのカプセルを採用。全帯域にわたって透明感のある明瞭な音質を表現。
- マイク本体を目立たせずにクオリティの高い音質が要求される舞台や放送などハイレベルなシーンで活躍。
- 別売のワイヤレス用アダプターを使用して、各社のワイヤレス用マイクとしても使用可能。ShureやSennheiserなど主要なワイヤレスシステム用のアダプターは、直付け加工を施した製品も用意。

### ■型番一覧

色	端子	型番	色	端子	型番
黒	MicroDot	6066-OC-R-B00	ベージュ	MicroDot	6066-OC-R-F00
	LEMO 3ピン	6066-OC-R-B03		LEMO 3ピン	6066-OC-R-F03
	TA4F	6066-OC-R-B10		TA4F	6066-OC-R-F10
	Mini-Jack	6066-OC-R-B34		Mini-Jack	6066-OC-R-F34

### 仕様 CORE6066 (MicroDot)

指向特性	無指向性
カートリッジ	プリポラライズド・コンデンサー型
周波数レンジ	20Hz~20kHz
周波数レンジ (±2dB)	40Hz~20kHz
感度 (±3dB@1kHz)	-44dB re. 1V/Pa
等価雑音レベル (Aウェイト)	26dB (A) re. 20μPa
全高調波歪 (THD)	1%以下 (128dB SPLピーク)
ダイナミックレンジ	102dB
最大音圧レベル	144dB SPL
出カインピーダンス	MicroDot:30~40Ω, DAD6001-BC:100Ω

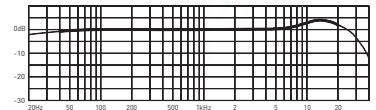

ケーブル引き延ばし可能距離	最大300m (DAD6001-BC使用時)
電源	ワイヤレス:5V~10V、ワイヤード (DAD6001-BC):ファンタムDC48V±4dB
色	黒、ベージュ
質量	11g (ケーブル-MicroDot端子含む)
マイクヘッド寸法	H3.4×W8.9mm (グリッド装着時)
カプセル直径	3mm
ケーブル長	1.3m
付属品	ウインドスクリーン×3、メイクアップカバー×1

## 各部の名称と機能 (CORE6066、CORE4488、CORE4466共通)

●90°ケーブルマネージメント機構  
ケーブルに負荷をかけることなく、真下に下ろすことができるケーブルガイドです。ガイドは左右にスライドできるため、目立たない位置を選んでスムーズにケーブルを取りまわすことができます。

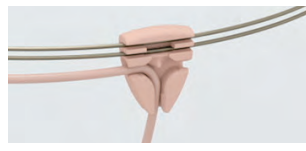

●プロテクトカバー  
マイクブームの結合部は、汗やメイクアップの侵入を防ぐ、頑丈なプラスチック製のカバーで覆われています。

●2-Wayアジャスタブルブーム  
ブーム長は130mm。前後(長さ)と上下の2点で調整可能です。"長さ"はスライド式のロック機構により確実に固定できるため、激しいパフォーマンスでもマイク位置のずれやブームの回転を防止し、長時間使用しても安定感が続きます。またスライド式ロック部分を起点に"上下"にも調整可能です。

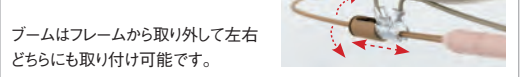

●ケブラー®コアケーブル  
従来モデル同様φ1.6mmのケーブルを採用。耐久性の高いケブラー®素材を使用しているほか、コネクタとの接合部には強度を高めるケーブルリリーフも装備。

●3ポイント・イヤークリップ  
イヤークリップは、耳の上部・下部のほか、後ろからも支える新機構を採用しています。大きな動きでもずれにくい安定感と程よい装着感があるため、長時間でも快適に使用できます。

●PVDコーティング仕上げ  
ブームとグリッドは耐久性に優れたPVDコーティング仕上げ。照明があたっても反射しにくい消し仕上げです。

ヘッドセット・マイクロホン

## CORE4488

オープンプライス

単一指向性

優れた耐久性と柔軟性の高いフレーム。  
イベントやスピーチ等に最適な単一指向性モデル。

- 定評あるCORE4088、CORE4288と同一の高品位単一指向性カプセルを搭載。
- フレキシブルで安定した装着感を獲得するハイブリッドタイプのフレームを搭載。
- ブームとフレームのサイズはいずれも1種類のみ。簡単な調整だけで誰にでもフィットするため、短い時間で確実に装着。
- IP58 規格対応など高い耐久性を獲得。
- 別売のワイヤレス用アダプターを使用して、各社のワイヤレス用マイクとしても使用可能。Shure や Sennheiser など主要なワイヤレスシステム用のアダプターは、直付け加工を施した製品も用意。

■ 型番一覧

色	端子	型番
黒	MicroDot	4488-DC-R-B00
	LEMO 3ピン	4488-DC-R-B03
	TA4F	4488-DC-R-B10
	ミニプラグ	4488-DC-R-B34
ベージュ	MicroDot	4488-DC-R-F00
	LEMO 3ピン	4488-DC-R-F03
	TA4F	4488-DC-R-F10
	ミニプラグ	4488-DC-R-F34
茶	MicroDot	4488-DC-R-C00
	LEMO 3ピン	4488-DC-R-C03
	TA4F	4488-DC-R-C10
	ミニプラグ	4488-DC-R-C34

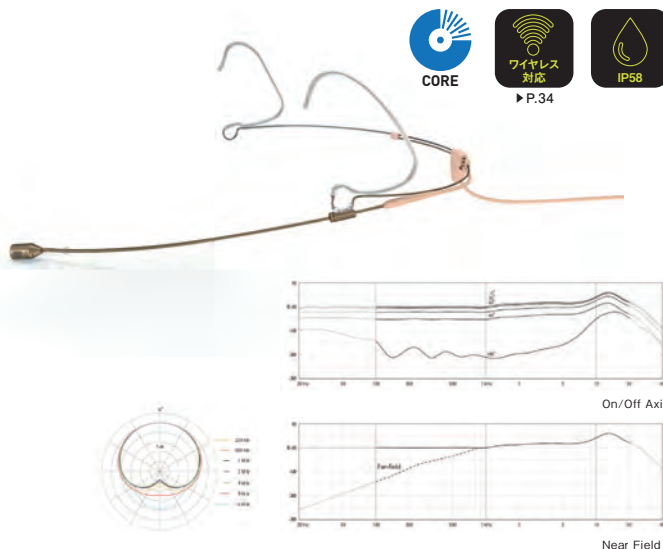

仕様 CORE4488

指向特性	単一指向性
カートリッジ	プリポラライズド・コンデンサー型
周波数レンジ (±2dB)	100Hz~20kHz (4~6dBソフトブースト@15kHz) *ニアフィールド (2~3cm)
感度 (±3dB@1kHz)	-44dB re. 1V/Pa
等価雑音レベル (Aウエイト)	26dB (A) re. 20μPa
全高調波歪 (THD)	1%以下 (137dB SPLピーク)
ダイナミックレンジ	111dB
最大音圧レベル	144dB
出力インピーダンス	MicroDot:30~40Ω, DAD6001-BC:100Ω
ケーブル引き延ばし可能距離	最大300m (DAD6001-BC使用時)
電源	ワイヤレス:5V~10V, ファイヤー (DAD6001-BC):ファンタムDC48V
色	黒、ベージュ、茶
ケーブル長	1.25m
付属品	・ウインドスクリーン大×3、小×2 ・メイクアップカバー×1 ・キャリングポーチ

ヘッドセット・マイクロホン

## CORE4466

オープンプライス

無指向性

柔軟性のあるフレームにより快適な装着感を獲得。  
自然で明瞭なサウンドの無指向性モデル。

- 定評ある CORE4066、CORE4266 と同一の高品位無指向性カプセルを搭載。
- フレキシブルで安定した装着感を獲得するハイブリッドタイプのフレームを搭載。
- ブームとフレームのサイズはいずれも1種類のみ。簡単な調整だけで誰にでもフィットするため、短い時間で確実に装着。
- IP58 規格対応など高い耐久性を獲得。
- 別売のワイヤレス用アダプターを使用して、各社のワイヤレス用マイクとしても使用可能。Shure や Sennheiser など主要なワイヤレスシステム用のアダプターは、直付け加工を施した製品も用意。

■ 型番一覧

色	端子	型番
黒	MicroDot	4466-OC-R-B00
	LEMO 3ピン	4466-OC-R-B03
	TA4F	4466-OC-R-B10
	ミニプラグ	4466-OC-R-B34
ベージュ	MicroDot	4466-OC-R-F00
	LEMO 3ピン	4466-OC-R-F03
	TA4F	4466-OC-R-F10
	ミニプラグ	4466-OC-R-F34
茶	MicroDot	4466-OC-R-C00
	LEMO 3ピン	4466-OC-R-C03
	TA4F	4466-OC-R-C10
	ミニプラグ	4466-OC-R-C34



仕様 CORE4466

指向特性	無指向性
カートリッジ	プリポラライズド・コンデンサー型
周波数レンジ (±2dB)	40Hz~20kHz 3dBソフトブースト@8~20kHz
感度 (±3dB@1kHz)	-44dB re. 1V/Pa
等価雑音レベル (Aウエイト)	26dB (A) re. 20μPa
全高調波歪 (THD)	1%以下 (137dB SPLピーク)
ダイナミックレンジ	111dB
最大音圧レベル	144dB
出力インピーダンス	MicroDot:30~40Ω, DAD6001-BC:100Ω
ケーブル引き延ばし可能距離	最大300m (DAD6001-BC使用時)
電源	ワイヤレス:5V~10V, ファイヤー (DAD6001-BC):ファンタムDC48V
色	黒、ベージュ、茶
ケーブル長	1.25m
付属品	・ウインドスクリーン大×3、小×2 ・メイクアップカバー×1 ・キャリングポーチ

Headset  
Microphones

Miniature  
Microphones

Live Instrument  
Microphones

Vocal  
Microphones

Pencil  
Microphones

Shotgun  
Microphones

Installation  
Solutions

Surround  
Solutions

Binaural  
Microphone

Adapters

ヘッドセット・マイクロホン

## CORE4088

オープンプライス

■ 単一指向性

ハウリングに強く、ライブシーンに最適な単一指向性モデル。ボーカーはもちろんスピーチにも対応する明瞭な音質。

- 周囲の雑音を排除して目的の音を確実に捉える単一指向性で、ライブパフォーマンスで威力を発揮。
- 装着感のあるワイヤー製のフレームを採用。耳掛け部やブームは優しく曲げることで微調整可能。
- ブームは左右どちらにも設置可能。
- マイクブームに付属する汗ストッパーと防湿性の高いダイアフラムを採用し、過酷な環境下でも高い信頼性を獲得。
- MicroDot 端子モデルは、別売りのワイヤレス変換アダプターと組み合わせることで、各社のワイヤレスシステムに対応 (P.34参照)。
- 交換用パーツ・アクセサリ (P.7参照)

■ 型番一覧

色	端子	型番
黒	MicroDot	4088-DC-A-B00-LH-S
	LEMO 3ピン	4088-DC-A-B03-LH-S
	TA4F	4088-DC-A-B10-LH-S
ベージュ	MicroDot	4088-DC-A-F00-LH-S
	LEMO 3ピン	4088-DC-A-F03-LH-S
	TA4F	4088-DC-A-F10-LH-S
茶	MicroDot	4088-DC-A-C00-LH-S

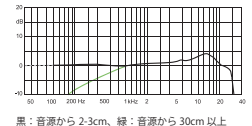
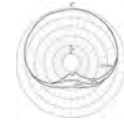

仕様 CORE4088 (MicroDot)

指向特性	単一指向性
カートリッジ	プリボラライズド・コンデンサー型
周波数特性 (±2dB)	100Hz~20kHz (4~6dBソフトブースト@15kHz)
感度 (±3dB)	-44dB re. 1V/Pa
等価雑音レベル (Aウェイト)	26dB (A) re. 20μPa
全高調波歪 (THD)	1%以下 (137dB SPLピーク)
ダイナミックレンジ	111dB
最大音圧レベル	144dB SPL
出カインピーダンス	30~40Ω
ケーブル長	1.2m (ケーブル径1.6mm)
ケーブル引き延ばし可能距離	最大300m (DAD6001-BC使用時)
電源	ワイヤレス DC5V~50V ワイヤード ファンタムDC48V±4V
質量	約14g ※ケーブル・コネクタを含む
付属品	ウインドスクリーン (DUA0560:黒 or DUA0567:ベージュ)×3※、ウインドスクリーン (DUA0531B:黒 or DUA0531F:ベージュ)×2、ポップスクリーン×1※、メイクアップカバー×1、キャリングポーチ×1 ※出荷時装着済

ヘッドセット・マイクロホン

## CORE4066

オープンプライス

■ 無指向性

明瞭なサウンドの無指向性モデル。IP58規格適合で、水や湿気、塵への高い耐久性を獲得。

- どの角度からもまんべんなく取音できる無指向性。スピーチやナレーション、歌など様々なシーンで活躍。
- ナノコーティングとハーメチック・シーリングを施し、水や湿気、塵に対する耐久性を備える、JIS 防水保護等級 IP58 規格に適合。
- マイクカプセルは精製水を使用したクリーニングが可能。
- 装着感のあるワイヤー製のフレームを採用。耳掛け部やブームは優しく曲げることで微調整可能。
- マイクブームに付属する汗ストッパーと防湿性の高いダイアフラムを採用し、過酷な環境下でも高い信頼性を獲得。
- ブームは左右どちらにも設置可能。
- MicroDot 端子モデルは、別売りのワイヤレス変換アダプターと組み合わせることで、各社のワイヤレスシステムに対応 (P.34参照)。
- 交換用パーツ・アクセサリ (P.7参照)

■ 型番一覧

色	端子	型番
黒	MicroDot	4066-OC-A-B00-LH-S
	LEMO 3ピン	4066-OC-A-B03-LH-S
	TA4F	4066-OC-A-B10-LH-S
ベージュ	MicroDot	4066-OC-A-F00-LH-S
	LEMO 3ピン	4066-OC-A-F03-LH-S
	TA4F	4066-OC-A-F10-LH-S
茶	MicroDot	4066-OC-A-C00-LH-S

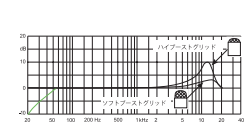
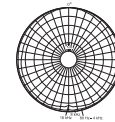
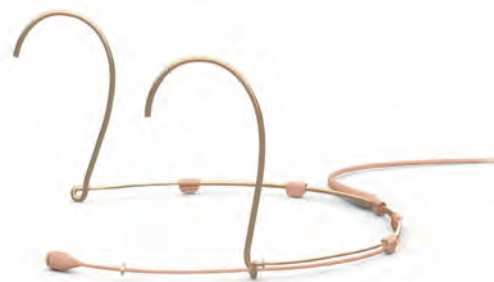

仕様 CORE4066 (MicroDot)

指向特性	無指向性
カートリッジ	プリボラライズド・コンデンサー型
周波数特性 (±2dB)	20Hz~20kHz (3dBブースト@8~20kHz)※1 20Hz~20kHz (10dBブースト@12kHz)※2 ※1 ミニチュアグリッド (ソフトブースト) 装着時、※2 ミニチュアグリッド (ハイブースト) 装着時
感度 (±3dB)	-44dB re. 1V/Pa
等価雑音レベル (Aウェイト)	26dB (A) re. 20μPa
全高調波歪 (THD)	1%以下 (137dB SPLピーク)
ダイナミックレンジ	111dB
最大音圧レベル	144dB SPL
出カインピーダンス	30~40Ω
ケーブル長	1.2m (ケーブル径1.6mm)
ケーブル引き延ばし可能距離	最大300m (DAD6001-BC使用時)
電源	ワイヤレス DC5V~50V ワイヤード ファンタムDC48V±4V
質量	約14g ※ケーブル・コネクタを含む
付属品	ウインドスクリーン×3、ミニチュアグリッド (ソフトブースト)×1※、ミニチュアグリッド (ハイブースト)×1、メイクアップカバー×1、キャリングポーチ×1 ※出荷時装着済



ヘッドセット・マイクロホン

# CORE4288

オープンプライス

**単一指向性**

透明感のある自然な音質の単一指向性モデル。  
優れたセパレーションによりステージで活躍。

- 周囲の雑音を排除して目的の音を確実に捉える単一指向性で、ライブパフォーマンスで威力を発揮。
- イヤーフック部には弾力性に富んだ素材を採用し、どのような形状の耳にも確実にフィット。長時間使用しても疲れにくく、着脱も容易です。
- マイクケーブルやイヤーフック、マイクブームなどのパーツは取り外し可能。
- ブームは左右どちらにも設置可能。
- MicroDot 端子モデルは、別売りのワイヤレス変換アダプターと組み合わせることで、各社のワイヤレスシステムに対応 (P.34参照)。

**■ 交換用パーツ・アクセサリ (P.7参照)**

**■ 型番一覧**

色	端子	デュアルイヤー		シングルイヤー	
		ロング (120mm)	ミディアム (100mm)	ロング (120mm)	ミディアム (100mm)
黒	MicroDot	4288-DC-F-B00-LH	4288-DC-F-B00-MH	4288-DC-F-B00-LE	4288-DC-F-B00-ME
	LEMO 3ピン	4288-DC-F-B03-LH	—	4288-DC-F-B03-LE	—
	TA4F	4288-DC-F-B10-LH	—	4288-DC-F-B10-LE	—
ページジュ	MicroDot	4288-DC-F-F00-LH	4288-DC-F-F00-MH	4288-DC-F-F00-LE	4288-DC-F-F00-ME
	LEMO 3ピン	4288-DC-F-F03-LH	—	4288-DC-F-F03-LE	—
	TA4F	4288-DC-F-F10-LH	—	4288-DC-F-F10-LE	—
茶	MicroDot	4288-DC-F-C00-LH	4288-DC-F-C00-MH	4288-DC-F-C00-LE	4288-DC-F-C00-ME

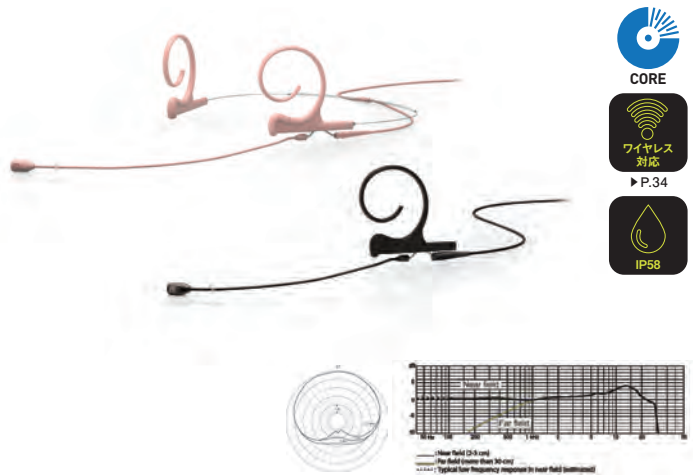

仕様 CORE4288 (MicroDot)

指向特性	単一指向性
カートリッジ	プリボラライズド・コンデンサー型
周波数特性 (±2dB)	100Hz~20kHz (4~6dBソフトブースト@15kHz)
感度 (±3dB)	-44dB re. 1V/Pa
等価雑音レベル (Aウェイト)	26dB (A) re. 20μPa
全高調波歪 (THD)	1%以下 (137dB SPLピーク)
ダイナミックレンジ	111dB
最大音圧レベル	144dB SPL
出力インピーダンス	MicroDot端子:30~40Ω, DAD6001-BC:100Ω
ケーブル長	1.3m
ケーブル引き延ばし可能距離	最大300m (DAD6001-BC使用時)
電源	ワイヤレス DC5V~50V ワイヤード ファンタムDC48V±4V
消費電力	1.5mA (マイクロホン)、3.5mA (DAD6001-BC)
質量	約11g
付属品	ウインドスクリーン (DUA0560:黒 or DUA0567:ページジュ)×3※、ウインドスクリーン (DUA0531B:黒 or DUA0531F:ページジュ)×2、ポップスクリーン×1※、メイクアップカバー×1、識別リング (5色)×各1、キャリングポーチ ※出荷時装着済

ヘッドセット・マイクロホン

# CORE4266

オープンプライス

**無指向性**

全帯域にわたって明瞭な音質を実現する無指向性モデル。  
IP58規格適合の優れた耐久性で、ハードな環境にも対応。

- どの角度からもまんべんなく收音できる無指向性。スピーチやナレーション、歌など様々なシーンで活躍。
- イヤーフック部には弾力性に富んだ素材を採用し、どのような形状の耳にも確実にフィット。長時間使用しても疲れにくく、着脱も容易。
- マイクケーブルやイヤーフック、マイクブームなどのパーツは取り外して交換も容易です。
- ナノコーティングとハーメチックシーリングを施し、水や湿気、塵に対する耐久性を備える。JIS 防水保護等級 IP58 規格に適合。
- マイクカプセルは精製水を使用したクリーニングが可能。
- ブームは左右どちらにも設置可能。
- MicroDot 端子モデルは、別売りのワイヤレス変換アダプターと組み合わせることで、各社のワイヤレスシステムに対応 (P.34参照)。

**■ 交換用パーツ・アクセサリ (P.7参照)**

**■ 型番一覧**

色	端子/ブーム	デュアルイヤー		シングルイヤー	
		ロング (110mm)	ミディアム (90mm)	ロング (110mm)	ミディアム (90mm)
黒	MicroDot	4266-OC-F-B00-LH	4266-OC-F-B00-MH	4266-OC-F-B00-LE	4266-OC-F-B00-ME
	LEMO 3ピン	4266-OC-F-B03-LH	—	4266-OC-F-B03-LE	—
	TA4F	4266-OC-F-B10-LH	—	4266-OC-F-B10-LE	—
ページジュ	MicroDot	4266-OC-F-F00-LH	4266-OC-F-F00-MH	4266-OC-F-F00-LE	4266-OC-F-F00-ME
	LEMO 3ピン	4266-OC-F-F03-LH	—	4266-OC-F-F03-LE	—
	TA4F	4266-OC-F-F10-LH	—	4266-OC-F-F10-LE	—
茶	MicroDot	4266-OC-F-C00-LH	4266-OC-F-C00-MH	4266-OC-F-C00-LE	4266-OC-F-C00-ME



仕様 CORE4266 (MicroDot)

指向特性	無指向性
カートリッジ	プリボラライズド・コンデンサー型
周波数特性 (±2dB)	20Hz~20kHz (3dBブースト@8~20kHz) ※1 20Hz~20kHz (10dBブースト@12kHz) ※2 ※1 ミニチュアグリッド(ソフトブースト)装着時、※2 ミニチュアグリッド(ハイブースト)装着時
感度 (±3dB)	-44dB re. 1V/Pa
等価雑音レベル (Aウェイト)	26dB (A) re. 20μPa
全高調波歪 (THD)	1%以下 (137dB SPLピーク)
ダイナミックレンジ	111dB
最大音圧レベル	144dB SPL
出力インピーダンス	MicroDot端子:30~40Ω, DAD6001-BC:100Ω
ケーブル長	1.25m (ケーブルφ1.6mm)
ケーブル引き延ばし可能距離	最大300m (DAD6001-BC使用時)
電源	ワイヤレス DC5V~50V ワイヤード ファンタムDC48V±4V
消費電力	1.5mA (マイクロホン)、3.5mA (DAD6001-BC)
質量	約11g
付属品	ウインドスクリーン×3、ミニチュアグリッド(ソフトブースト)×1※、メイクアップカバー×1、識別リング (5色)×各1、キャリングポーチ ※出荷時装着済

Headset  
Microphones

Miniature  
Microphones

Live Instrument  
Microphones

Vocal  
Microphones

Pencil  
Microphones

Shotgun  
Microphones

Installation  
Solutions

Surround  
Solutions

Binaural  
Microphone

Adapters

ヘッドセット・マイクロホン

## CORE4188

オープンプライス

■ 単一指向性

目的の音を確実に捉える単一指向性モデル。講演等のスピーチはもちろんライブステージでも活躍。

- 周囲の雑音を排除して目的の音を確実に捉える単一指向性で、ライブパフォーマンスで威力を発揮。
- イヤーフック部には弾力性に富んだ素材を採用し、どのような形状の耳にも確実にフィット。長時間使用しても疲れにくく、着脱も容易です。
- マイクケーブルやイヤーフック、マイクブームなどのパーツは取り外し可能。パーツを組み合わせることでカスタマイズできるほか、万が一のケーブル断線などのトラブルにも即座に対応できます。
- ブームは左右どちらにも設置可能。
- MicroDot 端子モデルは、別売りのワイヤレス変換アダプターと組み合わせることで、各社のワイヤレスシステムに対応 (P.34参照)。

■ 交換用パーツ・アクセサリ (P.7参照)

■ 型番一覧

色	端子/ブーム	デュアルイヤー		シングルイヤー	
		ロング (120mm)	ミディアム (100mm)	ロング (120mm)	ミディアム (100mm)
黒	MicroDot	4188-DC-F-B00-LH	4188-DC-F-B00-MH	4188-DC-F-B00-LE	4188-DC-F-B00-ME
	LEMO 3ピン	4188-DC-F-B03-LH	—	4188-DC-F-B03-LE	—
	TA4F	4188-DC-F-B10-LH	—	4188-DC-F-B10-LE	—
ベージュ	MicroDot	4188-DC-F-F00-LH	4188-DC-F-F00-MH	4188-DC-F-F00-LE	4188-DC-F-F00-ME
	LEMO 3ピン	4188-DC-F-F03-LH	—	4188-DC-F-F03-LE	—
	TA4F	4188-DC-F-F10-LH	—	4188-DC-F-F10-LE	—
茶	MicroDot	4188-DC-F-C00-LH	4188-DC-F-C00-MH	4188-DC-F-C00-LE	4188-DC-F-C00-ME

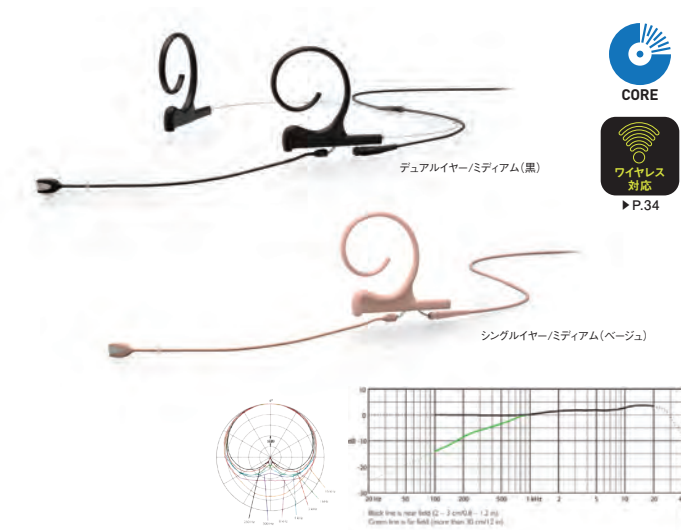

仕様 CORE4188 (MicroDot)

指向特性	単一指向性
カートリッジ	プリボラライズド・コンデンサー型
周波数特性 (±2dB)	100Hz~20kHz (3dBソフトブースト@8~20kHz)
感度 (±3dB)	-44dB re. 1V/Pa
等価雑音レベル (Aウエイト)	26dB (A) re. 20μPa
全高調波歪 (THD)	1%以下 (137dB SPLピーク)
ダイナミックレンジ	111dB
最大音圧レベル	144dB SPL
出力インピーダンス	MicroDot端子:30~40Ω, DAD6001-BC:100Ω
ケーブル長	1.3m (φ1.6mm)
ケーブル引き延ばし可能距離	最大300m (DAD6001-BC使用時)
電源	ワイヤレス DC5V~50V ワイヤード ファンタムDC48V±4V
消費電力	1.5mA (マイクロホン)、3.5mA (DAD6001-BC)
質量	約8.5g ※コネクタを除く
付属品	ウインドスクリーン×4※、モイスチャーフィルター×1※、メイクアップカバー×1、識別リング(5色)×各1、キャリングポーチ ※出荷時装着済

ヘッドセット・マイクロホン

## CORE4166

オープンプライス

■ 無指向性

バランスの良い音質で会議室や講演に最適。長時間装着しても疲れにくく、着脱も容易。

- どの角度からもまんべんなく取音できる無指向性。スピーチやナレーション、歌など様々なシーンで活躍。
- イヤーフック部には弾力性に富んだ素材を採用し、どのような形状の耳にも確実にフィット。長時間使用しても疲れにくく、着脱も容易な設計です。
- マイクケーブルやイヤーフック、マイクブームなどのパーツは取り外して交換も容易です。パーツを組み合わせることでカスタマイズできるほか、万が一のケーブル断線などのトラブルにも即座に対応可能。
- ブームは左右どちらにも設置可能。
- MicroDot 端子モデルは、別売りのワイヤレス変換アダプターと組み合わせることで、各社のワイヤレスシステムに対応 (P.34参照)。

■ 交換用パーツ・アクセサリ (P.7参照)

■ 型番一覧

色	端子/ブーム	デュアルイヤー		シングルイヤー	
		ロング (110mm)	ミディアム (90mm)	ロング (110mm)	ミディアム (90mm)
黒	MicroDot	4166-OC-F-B00-LH	4166-OC-F-B00-MH	4166-OC-F-B00-LE	4166-OC-F-B00-ME
	LEMO 3ピン	4166-OC-F-B03-LH	—	4166-OC-F-B03-LE	—
	TA4F	4166-OC-F-B10-LH	—	4166-OC-F-B10-LE	—
ベージュ	MicroDot	4166-OC-F-F00-LH	4166-OC-F-F00-MH	4166-OC-F-F00-LE	4166-OC-F-F00-ME
	LEMO 3ピン	4166-OC-F-F03-LH	—	4166-OC-F-F03-LE	—
	TA4F	4166-OC-F-F10-LH	—	4166-OC-F-F10-LE	—
茶	MicroDot	4166-OC-F-C00-LH	4166-OC-F-C00-MH	4166-OC-F-C00-LE	4166-OC-F-C00-ME

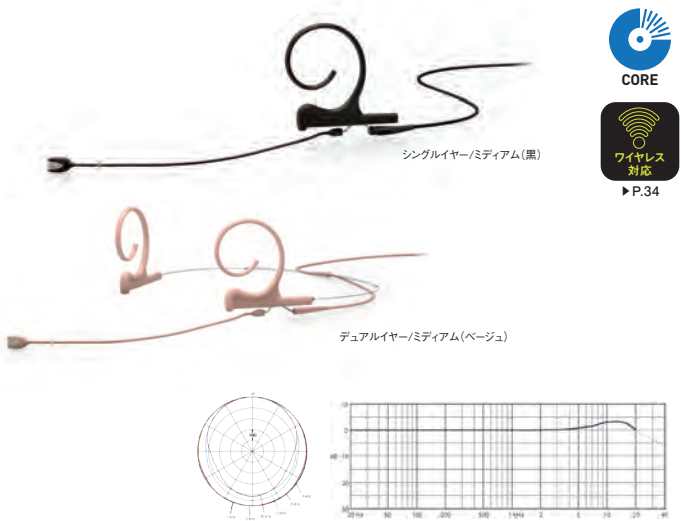

仕様 CORE4166 (MicroDot)

指向特性	無指向性
カートリッジ	プリボラライズド・コンデンサー型
周波数特性 (±2dB)	20Hz~20kHz (3dBソフトブースト@8~15kHz)
感度 (±3dB)	-44dB re. 1V/Pa
等価雑音レベル (Aウエイト)	26dB (A) re. 20μPa
全高調波歪 (THD)	1%以下 (137dB SPLピーク)
ダイナミックレンジ	111dB
最大音圧レベル	144dB SPL
出力インピーダンス	MicroDot端子:30~40Ω, DAD6001-BC:100Ω
ケーブル長	1.3m (ケーブルφ1.6mm)
ケーブル引き延ばし可能距離	最大300m (DAD6001-BC使用時)
電源	ワイヤレス DC5V~50V ワイヤード ファンタムDC48V±4V
消費電力	1.5mA (マイクロホン)、3.5mA (DAD6001-BC)
質量	約11g
付属品	ウインドスクリーン×3、モイスチャーフィルター×1※、メイクアップカバー×1、識別リング(5色)×各1、キャリングポーチ ※出荷時装着済

■ 交換用パーツ・アクセサリ ※詳細はホームページでご確認ください

■ ウインドスクリーン

- DUA9531-B(黒)
- DUA9531-F(ベージュ)  
CORE6066用、各色5個組



- DUA0560(黒)
- DUA0567(ベージュ)
- DUA0568(茶)  
CORE44XX, CORE42XX, CORE40XX用、各色5個組、φ15×21mm



- DUA0570  
CORE44XX, CORE42XX, CORE40XX用、8色×各1個、φ15×21mm



- DUA0531B(黒)
- DUA0531F(ベージュ)
- DUA0531C(茶)  
CORE4188, CORE4166用、各色5個組、φ11×15mm



■ グリッド

- DUA9301-B(黒)
- DUA9301-F(ベージュ)  
CORE6066用、各色3個組



■ ポップスクリーン

- DUA0574(黒)
- DUA0575(ベージュ)
- DUA0576(茶)  
CORE4488/4288/4088用、単色5個組



■ ミニチュアグリッド

- DUA6001(黒)
- DUA6029F(ベージュ)
- DUA6029C(茶)  
CORE4466用、ソフトブースト、各色5個組、8kHz~20kHzの帯域を3dBブースト



- DUA6002(黒)
- DUA6030F(ベージュ)
- DUA6030C(茶)  
CORE4466用、ハイブースト、各色5個組、12kHzを10dBブースト



- DUA6001(黒)
- DUA6003(ベージュ)
- DUA6017(茶)  
CORE4266/4066用、ソフトブースト、単色5個組、8kHz~20kHzの帯域を3dBブースト



- DUA6002(黒)
- DUA6004(ベージュ)
- DUA6018(茶)  
CORE4266/4066用、ハイブースト、単色5個組、12kHzを10dBブースト



■ ヘッドバンド・イヤーフック

- MAHM6000-BP(黒)
- MAHM6000-FP(ベージュ)  
CORE6066, CORE4466, CORE4488用、ヘッドバンド

- HE2B12P(黒)
- HE2F12P(ベージュ)
- HE2C12P(茶)  
CORE4288, CORE4266, CORE4188, CORE4166用、デュアルイヤードヘッドバンド



- HE2B8P(黒)
- HE2F8P(ベージュ)
- HE2C8P(茶)  
CORE4288, CORE4266, CORE4188, CORE4166用、デュアルイヤードヘッドバンド、ヘッドバンドの長さが短いモデル

- HEB12P(黒)
- HEF12P(ベージュ)
- HEC12P(茶)  
CORE4288, CORE4266, CORE4188, CORE4166用、シングルイヤードイヤーフック



- AHM6001-SP(黒)
- AHM6000-SP(ベージュ)  
CORE4066, CORE4088用、アジャスタブル、ヘッドバンド・マウント



■ モイスチャーフィルター

- DUA0523B(黒)
- DUA0523F(ベージュ)
- DUA0523C(茶)  
CORE4188, CORE4166用、単色5個組、汗や唾の浸入を防ぐ



■ マイクブーム

- ▼CORE6066用
- MMB6066-OC-BS2(黒)
- MMB6066-OC-FS2(ベージュ)
- MMB6066-OC-CS2(茶)

- ▼CORE4466用
- MMB4466-OC-BS2(黒)
- MMB4466-OC-FS2(ベージュ)
- MMB4466-OC-CS2(茶)

- ▼CORE4488用
- MMB4488-DC-BS2(黒)
- MMB4488-DC-FS2(ベージュ)
- MMB4488-DC-CS2(茶)

- ▼CORE4266用
- MMB4266-OC-BS1-L(黒/110mm)
- MMB4266-OC-FS1-L(ベージュ/110mm)
- MMB4266-OC-CS1-L(茶/110mm)
- MMB4266-OC-BS1-M(黒/90mm)
- MMB4266-OC-FS1-M(ベージュ/90mm)
- MMB4266-OC-CS1-M(茶/90mm)

- ▼CORE4288用
- MMB4288-DC-BS1-L(黒/120mm)
- MMB4288-DC-FS1-L(ベージュ/120mm)
- MMB4288-DC-CS1-L(茶/120mm)
- MMB4288-DC-BS1-M(黒/100mm)
- MMB4288-DC-FS1-M(ベージュ/100mm)
- MMB4288-DC-CS1-M(茶/100mm)

- ▼CORE4066用
- MMB4066-OC-B00-L(黒)
- MMB4066-OC-F00-L(ベージュ)
- MMB4066-OC-C00-L(茶)  
※MicroDot端子です。LEMO端子、TA4F端子モデルも用意しています。



- ▼CORE4088用
- MMB4088-DC-B00-L(黒)
- MMB4088-DC-F00-L(ベージュ)
- MMB4088-DC-C00-L(茶)  
※MicroDot端子です。LEMO端子、TA4F端子モデルも用意しています。

- ▼CORE4188用
- MMB4188-DC-BS1-L(黒/120mm)
- MMB4188-DC-FS1-L(ベージュ/120mm)
- MMB4188-DC-CS1-L(茶/120mm)
- MMB4188-DC-BS1-M(黒/100mm)
- MMB4188-DC-FS1-M(ベージュ/100mm)
- MMB4188-DC-CS1-M(茶/100mm)



- ▼CORE4166用
- MMB4166-OC-BS1-L(黒/110mm)
- MMB4166-OC-FS1-L(ベージュ/110mm)
- MMB4166-OC-CS1-L(茶/110mm)
- MMB4166-OC-BS1-M(黒/90mm)
- MMB4166-OC-FS1-M(ベージュ/90mm)
- MMB4166-OC-CS1-M(茶/90mm)

■ メイクアップカバー

- DUA9501  
CORE6066用、5個組、赤



- DUA0590  
CORE4466/4488/4066/4266用、5個組、青



- DUA0592  
CORE4188, CORE4166用、5個組



- DUA0591  
CORE4088/4288用、5個組、赤



- DUA0585  
CORE4188, CORE4166用、メイクアップカバー×1、識別リング×5

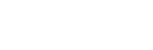

■ ブームホルダー

- DUA9502  
CORE6066/4466/4488用

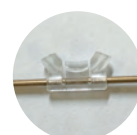

■ マイクケーブル

- CS216B00(黒)
- CS216F00(ベージュ)
- CS216C00(茶)

CORE6066, CORE4466, CORE4488用  
※MicroDot端子。LEMO端子、TA4F端子モデルも用意しています。

- CH16B00(黒)
- CH16F00(ベージュ)
- CH16C00(茶)

CORE42XX, CORE41XX用  
※MicroDot端子。LEMO端子、TA4F端子モデルも用意しています。

■ 変換アダプター (P.34参照)

お手持ちのワイヤレスシステムでご使用できます。

# Miniature Microphones

## ミニチュア・マイクロホン

非常に小さいカプセルを使用した超小型マイクロホン。

高品位な音響性能を持ちあわせ、サイズからは想像できないほど多くの可能性を秘めています。

ミニチュア・マイクロホン

# CORE6060/CORE6061

オープンプライス

CORE6060 **無指向性** **高感度**

CORE6061 **無指向性** **低感度**

比類ない音質を実現する超小型マイクロホン。  
感度の異なる2モデルを用意。

### ■ 直径わずか3mmながら比類ない音質を実現

- 従来モデル(φ5mm)と比較して約60%のサイズを実現。
- COREテクノロジー搭載により全帯域にわたってひずみがなく透明感のある音質。ささやき声から叫び声まで、明瞭度の高い自然なDPAサウンドを獲得。
- 6061の等価雑音レベルは、ワンサイズ上の4061と同じ26dB(A)を実現。
- グリッドは一種類で、8kHz~20kHzの帯域を4dBブースト。



### ■ 過酷なシーンにも対応する高い耐久性

- マイク本体は撥水性ナノコーティング、アンプ部にはハーメチック・シーリング加工を施し、IP58規格\*に適合する高い耐久性を獲得。

防塵5級:有害な影響が発生するほどの粉塵が内部に入らない  
防水8級:継続的に水没しても内部に浸水しない

\*試験は、DPA Microphones社からデンマークの第三者機関であるフォース・テクノロジーに委託して実施しています。

- ダイアフラムは二重金メッキ処理。
- ハウジングおよびグリッドは、衝撃に強く耐摩耗性にも優れるPVDコーティングが施されたステンレススチール製。
- 従来モデル同様φ1.6mmのマイクケーブルを採用。耐久性の高いケーブル素材を使用しているほか、コネクタとの接続部には強度を高めるケーブルリリフも装備。

### ■ 各社のワイヤレスシステムに対応

- 別売のワイヤレス用アダプターを使用して、各社のワイヤレス用マイクとしても使用可能(P.34参照)。ShureやSennheiserなど主要なワイヤレスシステム用のアダプターは、直付け加工を施した製品も用意。

### ■ メンテナンス性

- グリッドは取り外してクリーニングが可能。マイクカプセルに戻す際には正しく装着できたことを確認できるクリック機構を搭載。
- マイクロホン本体も水洗いが可能。
- ヘッドセットモデルはブームとケーブル、ヘッドバンド部をそれぞれ取り外し可能。

## ■ CORE6060/6061 共通アクセサリ-パーツ

### ■ ウィンドスクリーン

- DUA9531-B(黒)
  - DUA9531-F(ベージュ)
- 5個組



### ■ メイクアップカバー

- DUA9501
- カプセルにメイク汚れが付着するのを防ぎます。  
5個組



※メイクアップカバー使用例

### ■ グリッド

- DUA9301-B(黒)
  - DUA9301-F(ベージュ)
- 3個組



▶P.34

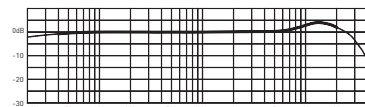

仕様 (MicroDot)	CORE6060	CORE6061
指向特性	無指向性	
カートリッジ	プリボラライズド・コンデンサー型	
周波数レンジ	20Hz~20kHz	
周波数レンジ(±2dB)	40Hz~20kHz 4dBソフトブースト@8~20kHz	
感度(±3dB@1kHz)	-34dB re. 1V/Pa	-44dB re. 1V/Pa
等価雑音レベル(AWEIT)	24dB (A) re. 20μPa	26dB (A) re. 20μPa
全高調波歪 (THD)	1%以下 (126dB SPLピーク)	1%以下 (128dB SPLピーク)
ダイナミックレンジ	102dB	
最大音圧レベル	134dB SPL	144dB SPL
出カインピーダンス	MicroDot:30~40Ω, DAD6001-BC:100Ω	
ケーブル引き延ばし可能距離	最大300m (DAD6001-BC使用時)	
電源	ワイヤレス:5V~10V、 ワイヤード(DAD6001-BC):ファンタムDC48V±4dB	
色	黒、ベージュ	
質量	8g(ケーブル-MicroDot端子含む)	
マイクヘッド寸法	H3.4×W14.4mm(グリッド装着時)	
カプセル直径	3mm	
ケーブル長	1.8m	

### ■ 型番一覧

色	端子	CORE6060	CORE6061
		高感度	低感度
黒	MicroDot	6060-OC-U-B00	6061-OC-U-B00
	LEMO 3ピン	6060-OC-U-B03	6061-OC-U-B03
	TA4F	6060-OC-U-B10	6061-OC-U-B10
	Mini-Jack	6060-OC-U-B34	6061-OC-U-B34
ベージュ	MicroDot	6060-OC-U-F00	6061-OC-U-F00
	LEMO 3ピン	6060-OC-U-F03	6061-OC-U-F03
	TA4F	6060-OC-U-F10	6061-OC-U-F10
	Mini-Jack	6060-OC-U-F34	6061-OC-U-F34



### ■ アクセサリ-

#### ■ SCM0030-B

- 8-Wayクリップ
- 360°回転するクリップは45°間隔で8ポジションの角度調整が可能



#### ■ SCM0034-B

- 8-Wayクリップ
- 360°回転するクリップは45°間隔で8ポジションの角度調整が可能

- DUA9103
- メッシュグリッド  
φ6.6mm、ウインドノイズを約20dB低減

#### ■ DUA9302

- ベントブル・キャップ
- コスチュームやメイクに合わせた塗装が可能



ミニチュア・マイクロホン

# CORE4060/CORE4061/ CORE4062/CORE4063

オープンプライス

CORE4060	無指向性	高感度	CORE4061	無指向性	低感度
CORE4062	無指向性	超低感度	CORE4063	無指向性	低感度 低電圧

音声、楽器、アンビエントなどオールラウンドに使用できる超小型マイクロホン。

- COREテクノロジーを搭載。ささやくような小さな声から叫び声や大音量の楽器まで、全帯域にわたって明瞭かつ自然な音質を実現。
- 感度の異なるバリエーションで、様々な現場にも対応。
- カプセルの直径わずか5.4mmの超小型設計。
- ナノコーティングとハーメチック・シーリングを施し、水や湿気、塵に対する耐久性を備える、JIS防水保護等級IP58規格に適合。
- マイクヘッドとコネクターの接合部に頑丈なケーブルブッシュを採用。
- グリッドの形状によって物理的に高域特性を変化させる二種類のミニチュア・グリッドが付属。
- マイクカプセルは精製水を使用したクリーニングが可能。
- MicroDot 端子モデルは、別売りのワイヤレス変換アダプターと組み合わせることで、各社のワイヤレスシステムに対応 (P.34参照)。

## ■ アクセサリー・パーツ ※CORE4071にも対応

### ■ GM1600

グースネックマウント  
・約15cmのグースネック部と  
・ショックマウントが一体化  
・楽器用マイクロホンの専用クリップ(P.12参照)に対応



### ■ DMM0021 (1個)

■ DMM0521 (5個)  
コンシラー  
両面テープ付属

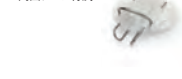

### ■ DMM0003-B (黒)

ミニチュアマグネット



### ■ SCM0013-B

ミニチュアクリップ  
・マイクロホンは上下左右に固定可能



### ■ DMM0011-B

マグネットマウント



### ■ SCM0004-B (黒)

■ SCM0004-W (白)  
ミニチュアクリップ/スモールタイプ



### ■ DMM0007

ユニバーサル・サーフェス・マウント(5個組)



### ■ SCM0017-B (黒)

■ SCM0017-W (白)  
ミニチュアマイクロホン用クリップ



### ■ SCM0008-B (黒)

■ SCM0008-W (白)  
ミニチュアクリップ/ダブルロック



### ■ ADH0005 (50枚)

両面マイクテープ



### ■ ADH0002 (25枚)

コンシラー用両面テープ



### ■ MHS6005 (5個)

ミニチュア・ストリングス用マイクホルダー



### ■ DUA0560 (黒)

■ DUA0566 (白)

■ DUA0567 (ベージュ)

■ DUA0568 (茶)

ウインドスクリーン(単色5個組)



### ■ DUA0570

ウインドスクリーン  
(各色1個、全8個組)



### ■ CM2250B00

MicroDot→MicroDot φ2.2mmケーブル、5m、黒

### ■ CM22100B00

MicroDot→MicroDot φ2.2mmケーブル、10m、黒

### ■ CM22200B00

MicroDot→MicroDot φ2.2mmケーブル、20m、黒

※白モデルもあります。

### ■ DAK4060

4060シリーズ用アクセサリキット  
DMM0003-B×1  
SCM0008×1、DUA0570×1

### ■ DUA6001 (黒)

■ DUA6003 (ベージュ)

■ DUA6005 (白)

■ DUA6017 (茶)

ミニチュア・グリッド(各5個組)  
ソフトブースト:8kHz~20kHzの  
帯域を3dBブースト



### ■ DUA6002 (黒)

■ DUA6004 (ベージュ)

■ DUA6006 (白)

■ DUA6018 (茶)

ミニチュア・グリッド(各5個組)  
ハイブースト:12kHzを10dBブースト



### ■ BLM6000-B

バウンダリーレイヤーマウント



仕様 (MicroDot)	CORE4060	CORE4061	CORE4062	CORE4063
指向特性	無指向性			
カートリッジ	プリボラライズド・コンデンサー型			
周波数レンジ(±2dB)	20Hz~20kHz (3dBブースト@8~20kHz) ※ミニチュアグリッド(ソフトブースト)装着時			
感度(±3dB)	-34dB re. 1V/Pa	-44dB re. 1V/Pa	-60dB re. 1V/Pa	-44dB re. 1V/Pa
等価雑音レベル (Aウエイト)	23dB (A) re. 20μPa	26dB (A) re. 20μPa	33dB (A) re. 20μPa	26dB (A) re. 20μPa
全高調波歪 (THD)	1%以下 (129dB SPL、ピーク)	1%以下 (137dB SPL、ピーク)	1%以下 (139dB SPL、ピーク)	1%以下 (135dB SPL、ピーク)
ダイナミックレンジ	106dB	111dB	106dB	109dB
最大音圧レベル	134dB SPL	144dB SPL	154dB SPL	138dB SPL
出力インピーダンス	30~40Ω			
ケーブル引き伸ばし 可能距離	最大300m			
電源 (DPA アダプター 使用)	ワイヤレス	5V~50V		3V~50V
	ワイヤード	ファンタムDC48V±4V		ファンタムDC48V±4V
ケーブル長	1.8m			
色	黒、ベージュ、茶、白		黒、ベージュ	黒、ベージュ、白
付属品	ミニチュアグリッド(ハイブースト)×1、ミニチュアグリッド(ソフトブースト)×1 ※出荷時装着済			

## ■ 型番一覧

色	端子	CORE4060	CORE4061	CORE4062	CORE4063
		高感度	低感度	超低感度	低感度・低電圧
黒	MicroDot	4060-OC-C-B00	4061-OC-C-B00	4062-OC-C-B00	4063-OC-C-B00
	LEMO	4060-OC-C-B03	4061-OC-C-B03	-	-
	TA4F	4060-OC-C-B10	4061-OC-C-B10	-	-
ベージュ	MicroDot	4060-OC-C-F00	4061-OC-C-F00	4062-OC-C-F00	4063-OC-C-F00
	LEMO	4060-OC-C-F03	4061-OC-C-F03	-	-
	TA4F	4060-OC-C-F10	4061-OC-C-F10	-	-
茶	MicroDot	4060-OC-C-C00	4061-OC-C-C00	-	-
白	MicroDot	4060-OC-C-W00	4061-OC-C-W00	-	4063-OC-C-W00



CORE



ワイヤレス  
対応  
▶ P.34



IP58

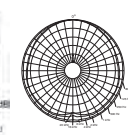
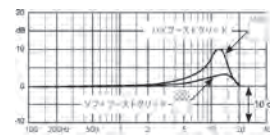

SCM0013-B使用例



Headset Microphones  
Miniature Microphones  
Live Instrument Microphones  
Vocal Microphones  
Pencil Microphones  
Shotgun Microphones  
Installation Solutions  
Surround Solutions  
Binaural Microphone  
Adapters

Headset Microphones  
Miniature Microphones  
Live Instrument Microphones  
Vocal Microphones  
Pencil Microphones  
Shotgun Microphones  
Installation Solutions  
Surround Solutions  
Binaural Microphone  
Adapters

■ CORE4060/CORE4061とアクセサリーのセット

ステレオキット

KIT-4060-OC-SMK  
KIT-4061-OC-SMK



オープンプライス



■セット内容

- ミニチュアマイクロホン×2
  - KIT-4060-OC-SMK:4060-OC-C-B00(高感度モデル)※
  - KIT-4061-OC-SMK:4061-OC-C-B00(低感度モデル)※
  - ウインドスクリーン(DUA0560)×1 ※5個組
  - マグネットマウント(DMM0011-B)×2
  - MicroDot→XLR3ピン変換アダプター(DAD6001-BC)×2
  - ユニバーサル・サーフェス・マウント(DMM0007)×1 ※5個組
  - バウンダリーレイヤーマウント(BLM6000-B)×2
  - ミニチュア・ストリングス用ホルダー×2
  - キャリングポーチ×1
- ※ミニチュアグリッド(ハイブースト)は付属しません

楽器収録用キット

KIT-4060-OC-IMK  
KIT-4061-OC-IMK



オープンプライス



■セット内容

- ミニチュアマイクロホン黒×1
  - KIT-4060-OC-IMK:4060-OC-C-B00(高感度モデル)※
  - KIT-4061-OC-IMK:4061-OC-C-B00(低感度モデル)※
  - ミニチュア・ストリングス用マイクロホルダー×2
  - ウインドスクリーン(DUA0560)×1 ※5個組
  - マグネットマウント(DMM0011-B)×1
  - ユニバーサル・サーフェス・マウント(DMM0007)×1 ※5個組
  - MicroDot→XLR3ピン変換アダプター(DAD6001-BC)×1
  - キャリングポーチ×1
- ※ミニチュアグリッド(ハイブースト)は付属しません

ラベリア・マイクロホンキット

KIT-4060-OC-LMK



オープンプライス



■セット内容

- ミニチュアマイクロホン×1
- 4060-OC-C-B00(高感度モデル)
- MicroDot→XLR3ピン変換アダプター(DAD6001-BC)×1
- ミニチュアマイクロホン用クリップ(SCM0017-B)×1
- ミニチュアグリッドソフトブースト(DUA6001)×1
- ミニチュアグリッドハイブースト(DUA6002)×1
- キャリングポーチ×1

ミニチュア・マイクロホン

CORE4071

オープンプライス



4071-OC-C-B00 無指向性 低感度

ニュースキャスターや映画出演者の仕込みに最適。

■スピーチ収録に適した無指向性コンデンサーマイクです。装着したときに最適な周波数特性が得られるよう、プレゼンスブーストおよびローカット処理があらかじめ施されています。

仕様 CORE4071

指向特性	無指向性
カートリッジ	プリボラライズド・コンデンサー型
周波数レンジ(±2dB)	100Hz~15kHz(5dBソフトブースト@4~6kHz)
感度(±3dB)	-44.4dB re. 1V/Pa
等価雑音レベル(Aウェイト)	26dB (A) re. 20μPa
全高調波歪(THD)	1%以下(137dB SPL、ピーク)
ダイナミックレンジ	111dB
最大音圧レベル	144dB SPL
出力インピーダンス	30~40Ω
ケーブル引き伸ばし可能距離	最大300m
電源	ワイヤレス 5V~50V
(DPAアダプター使用)	ワイヤード ファンタムDC48V±4V
コネクタ	MicroDot
ケーブル長	1.8m
質量	7.5g
色	黒

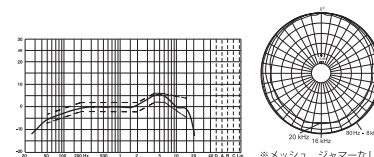

■ アクセサリー

■DUA0571  
ウインドジャマー  
(CORE4071用)



■DUA0572  
ミニチュアメッシュ  
(CORE4071用)



■ 目的に合わせたアクセサリーを組み合わせたセット

映画・演劇制作用キット

KIT-4071-OC-FMK

オープンプライス

■セット内容

- ミニチュアマイクロホン黒(4071-OC-C-B00)×1
- 両面テープ(丸型)×10
- 両面マイクテープ(長方形)×10
- ミニチュアコンシーラー×1
- ウインドジャマー(DUA0571)×1
- ミニチュアメッシュ(DUA0572)×1
- キャリングポーチ×1



外録制作現場用キット

KIT-4071-OC-EMK

オープンプライス

■セット内容

- ミニチュアマイクロホン黒(4071-OC-C-B00)×1
- ミニチュアメッシュ(DUA0572)×1
- ウインドジャマー(DUA0571)×1
- ウインドスクリーン[8色セット](DUA0570)×1
- ミニチュアクリップ黒(SCM0017-B)×1
- MicroDot→XLR3ピン変換アダプター(DAD6024)×1
- キャリングポーチ×1



ヘビーデューティー・マイクロホン

# CORE4660/CORE4661/ CORE4671

オープンプライス

CORE4660 無指向性 高感度 CORE4661 無指向性 低感度  
CORE4671 無指向性 ハイブースト

小型ながら極めて頑丈なヘビーデューティーモデルのミニチュア・マイクロホン。

- 強い力が加わっても変形しにくいスチール製のハウジングを採用。
- 太さ2.2mmのケーブルには、ストレスのかかりやすいマイクヘッドとコネクタ部に頑丈なケーブルブッシュを使用したほか、従来モデルよりストレーンリリーフを延長。
- 4060シリーズの高性能カートリッジを搭載。超小型ながらDPAならではの自然で透明感のある音質を実現。

## ■ アクセサリー

- DMM0022 (1個) コンシラー
- DMM0522 (5個) コンシラー
- SCM0020-B クリップ
- ADH0005 (50枚) 両面マイクテープ
- DUA0560 (黒)
- DUA0566 (白)
- DUA0567 (ページュ)
- DUA0568 (茶)
- CM2250B00 MicroDot→MicroDot φ2.2mmケーブル、5m、黒
- CM22100B00 MicroDot→MicroDot φ2.2mmケーブル、10m、黒
- CM22200B00 MicroDot→MicroDot φ2.2mmケーブル、20m、黒

CORE  
ワイヤレス対応  
▶ P.34

仕様 (MicroDot)	CORE4660 (高感度)	CORE4661 (低感度)	CORE4671 (ハイブースト)
指向特性	無指向性		
カートリッジ	プリボラライズド・コンデンサー型		
周波数レンジ (±2dB)	20Hz~20kHz		100Hz~15kHz
感度 (±3dB)	-34dB re. 1V/Pa	-44dB re. 1V/Pa	-44.4dB re. 1V/Pa
等価雑音レベル (Aウエイト)	23dB (A) re. 20μPa	26dB (A) re. 20μPa	
全高調波歪 (THD)	1%以下 (129dB SPL、ピーク)		
ダイナミックレンジ	106dB	111dB	
最大音圧レベル	134dB SPL	144dB SPL	
出カインピーダンス	30~40Ω		
ケーブル引き伸ばし可能距離	最大300m		
電源	ワイヤレス	5~50V	
ワイヤード	ファンタムDC48V±4V		
コネクタ	MicroDot、LEMO		MicroDot
ケーブル長	1.8m (φ2.2mm)		
色	黒、ページュ		黒
付属品	ミニチュアグリッド(ハイブースト)×1、ミニチュアグリッド(ノットブースト)×1 ※出荷時装着済		

## ■ 型番一覧

色	端子	CORE4660	CORE4661	CORE4671
		高感度	低感度	ハイブースト
黒	MicroDot	4660-OC-H-B00	4661-OC-H-B00	4671-OC-H-B00
	LEMO	4660-OC-H-B03	4661-OC-H-B03	-
ページュ	MicroDot	4660-OC-H-F00	4661-OC-H-F00	-

ミニチュア・マイクロホン

# CORE4080

オープンプライス

4080-DC-D-B00 単一指向性

ショックマウントクリップ付きで、仕込み時間を短縮。

- スタジオ収録やレコーディング、会議、ライブパフォーマンスに最適な単一指向性ミニチュアマイクロホン。
- ショックマウントクリップが一体化しており、素早く装着可能。
- クリップ部分が回転し、角度を調整可能。
- オプションの変換アダプターを使用し、各種ワイヤレスシステムでもお使いいただけます。(P.34参照)

## ■ アクセサリー・パーツ

- DMM0015 ダブルクリップ
- SM4080 ショックマウント
- DMM0016 マグネットマウント
- DMM0014 クリップ
- DUA0577 (黒)
- DUA0577-W (白)
- CM2250B00 MicroDot→MicroDot φ2.2mmケーブル、5m、黒
- CM22100B00 MicroDot→MicroDot φ2.2mmケーブル、10m、黒
- CM22200B00 MicroDot→MicroDot φ2.2mmケーブル、20m、黒

CORE  
ワイヤレス対応  
▶ P.34

## 仕様 CORE4080

指向特性	単一指向性
カートリッジ	プリボラライズド・コンデンサー型、φ5.4mm
周波数レンジ (±2dB)	250Hz~17kHz (4dBソフトブースト@4~6kHz)
感度 (±3dB)	-34dB re. 1V/Pa
等価雑音レベル (Aウエイト)	23dB (A) re. 20μPa
全高調波歪 (THD)	1%以下 (129dB SPL、ピーク)
ダイナミックレンジ	106dB
最大音圧レベル	134dB SPL
出カインピーダンス	30~40Ω
ケーブル引き伸ばし可能距離	最大300m
電源	ワイヤレス
(DPAアダプター使用)	ワイヤード
	ファンタムDC48V±4V
コネクタ	MicroDot
ケーブル長	1.2m
質量	15g
付属品	ウインドスクリーン (白)×1 ※ショックマウント、クリップ、ウインドスクリーン (黒) は出荷時装着済

Headset  
Microphones

Miniature  
Microphones

Live Instrument  
Microphones

Vocal  
Microphones

Pencil  
Microphones

Shotgun  
Microphones

Installation  
Solutions

Surround  
Microphones

Binaural  
Microphone

Adapters

# Live Instrument Microphones

## 楽器用マイクロホン

限られた空間を有効に活用するコンパクトタイプから、キックドラム用マイクまで多彩な製品をラインナップ

楽器用マイクロホン

# CORE4099

オープンプライス

超単一指向性

PAやライブステージで威力を発揮する楽器用マイクロホン。楽器を傷つけることなく装着できるクリップを各種用意。

- 楽器の収音に最適なグースネック式 超単一指向性マイクロホン。フィードバックにも強く、楽器から生まれる本来のサウンドを最大限に収音可能。
- 全帯域にわたって歪を最小限に抑え、広大なダイナミックレンジを獲得する CORE テクノロジーを搭載。従来モデル以上に明瞭度が高く、楽器の繊細な響きまで鮮やかに描き出します。
- グースネック部とケーブルの接続には着脱可能なコネクター方式を採用。メンテナンスに優れています。
- それぞれの楽器のために設計されたクリップを用意。楽器に傷を付けることなく、安定して装着可能。
- マイク本体は高感度モデル (Max SPL 142dB) と低感度モデル (Max SPL 152dB) の2種類を用意。トランペットやドラムなど音圧の大きな楽器には低感度モデルを推奨。
- マイクロホン本体のみの単品モデルと、必要なアクセサリが全て付属したセットモデルを用意。
- 別売のワイヤレス変換アダプターを組みあわせることで、各社のワイヤレスシステムに対応。

### ■ マイクロホン単品

#### ■ 4099-DC-1

最大音圧レベル142dB SPLの高感度モデル。  
 ・マイクロホン本体 ・ウインドスクリーン (DUA4099)  
 ・キャリングポーチ ・グースネック  
 ※ウインドスクリーン (DUA4099) は単品購入可 (オープンプライス)。

#### ■ 4099-DC-2

最大音圧レベル152dB SPLの低感度モデル。  
 ・マイクロホン本体 ・ウインドスクリーン (DUA4099)  
 ・キャリングポーチ ・グースネック

### ■ クリップ単品

※セットモデル購入後も、クリップを交換して他の楽器に取り付けることができます。ただしマイクロホン本体には高感度モデルと低感度モデルがありますのでご注意ください。

#### ■ AC4099

アコーディオン用クリップ

#### ■ BC4099

ベース用クリップ

#### ■ CC4099

チェロ用クリップ

#### ■ CM4099

クラムマウント

#### ■ DC4099

ドラム用クリップ

#### ■ GC4099

ギター用クリップ

#### ■ MS4099

マイクスタンドマウント

#### ■ PC4099

ピアノ用マグネットマウント

#### ■ STC4099

サクソフトランペット用クリップ

#### ■ UC4099

木管楽器用クリップ

#### ■ VC4099

バイオリン用クリップ

### ■ ツアリングキット



KIT-4099-DC-10

KIT-4099-DC-4

### KIT-4099-DC-10R オープンプライス

#### ■ セット内容

- ・低感度マイクロホン (4099-DC-2) × 10
- ・楽器用クリップ 全25個
- クラムマウント × 3
  - マイクスタンドマウント × 2
  - ドラム用 × 6
  - サクソフトランペット用 × 4
  - 木管楽器用 × 2
  - ピアノ用 × 2
  - ベース用 × 1
  - バイオリン用 × 3
  - ギター用 × 2
- ・変換アダプター (DAD6001-BC) × 10
- ・ヘビーデューティーケーブル (CM2218B00) × 10
- ・マイクポーチ
- ・Peli® ケース

### KIT-4099-DC-10C オープンプライス

#### ■ セット内容

- ・高感度マイクロホン (4099-DC-1) × 10
- ・楽器用クリップ 全25個
- クラムマウント × 3
  - マイクスタンドマウント × 1
  - サクソフトランペット用 × 2
  - 木管楽器用 × 2
  - ピアノ用 × 2
  - ベース用 × 2
  - チェロ用 × 2
  - バイオリン用 × 8
  - ギター用 × 4
- ・変換アダプター (DAD6001-BC) × 10
- ・スタンダードケーブル (CM1618B00) × 10
- ・マイクポーチ
- ・Peli® ケース

### KIT-4099-DC-4R オープンプライス

#### ■ セット内容

- ・低感度マイクロホン (4099-DC-2) × 4
- ・楽器用クリップ 全10個
- クラムマウント × 3
  - ドラム用 × 3
  - サクソフトランペット用 × 2
  - 木管楽器用 × 2
- ・変換アダプター (DAD6001-BC) × 4
- ・ヘビーデューティーケーブル (CM2218B00) × 4
- ・マイクポーチ
- ・Peli® ケース

### KIT-4099-DC-4C オープンプライス

#### ■ セット内容

- ・高感度マイクロホン (4099-DC-1) × 4
- ・楽器用クリップ 全10個
- ピアノ用 × 2
  - ベース用 × 1
  - チェロ用 × 2
  - バイオリン用 × 4
  - ギター用 × 1
- ・変換アダプター (DAD6001-BC) × 4
- ・スタンダードケーブル (CM1618B00) × 4
- ・マイクポーチ
- ・Peli® ケース

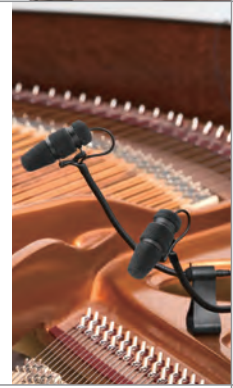

■ セットモデル (マイクロホン+クリップ+アクセサリ)

<p><b>チェロセット</b> 4099-DC-1-201-C オープンブライズ</p> <ul style="list-style-type: none"> <li>・高感度マイクロホン(4099-DC-1)×1</li> <li>・チェロ用クリップ(CC4099)×1</li> <li>・変換アダプター(DAD6001-BC)×1</li> <li>・1.8mヘビードューティーケーブル(CM2218B00)×1</li> <li>・キャリングケース</li> </ul> <p>弦を挟み込む固定方式のため、楽器の響きに影響を与えません。</p> 	<p><b>ベースセット</b> 4099-DC-1-201-B オープンブライズ</p> <ul style="list-style-type: none"> <li>・高感度マイクロホン(4099-DC-1)×1</li> <li>・ベース用クリップ(BC4099)×1</li> <li>・変換アダプター(DAD6001-BC)×1</li> <li>・1.8mヘビードューティーケーブル(CM2218B00)×1</li> <li>・キャリングケース</li> </ul> <p>弦を挟み込む固定方式のため、楽器の響きに影響を与えません。</p> 	<p><b>バイオリンセット</b> 4099-DC-1-199-V オープンブライズ</p> <ul style="list-style-type: none"> <li>・高感度マイクロホン(4099-DC-1)×1</li> <li>・バイオリン用クリップ(VC4099)×1</li> <li>・変換アダプター、HPF:80Hz(DAD4099-BC)×1</li> <li>・1.8mスタンダードケーブル(CM1618B00)×1</li> <li>・キャリングケース</li> </ul> <p>厚み:3.5~5.5cmの楽器に対応。</p> 
<p><b>ギターセット</b> 4099-DC-1-199-G オープンブライズ</p> <ul style="list-style-type: none"> <li>・高感度マイクロホン(4099-DC-1)×1</li> <li>・ギター用クリップ(GC4099)×1</li> <li>・変換アダプター、HPF:80Hz(DAD4099-BC)×1</li> <li>・1.8mスタンダードケーブル(CM1618B00)×1</li> <li>・キャリングケース</li> </ul> <p>厚み:3.5~12.2cmの楽器に対応。</p> 	<p><b>ピアノセット</b> 4099-DC-1-101-P オープンブライズ</p> <ul style="list-style-type: none"> <li>・高感度マイクロホン(4099-DC-1)×2</li> <li>・ピアノ用マグネットマウント(PC4099)×2</li> <li>・MicroDot→XLR3ピン変換アダプター×2</li> <li>・1.8mスタンダードケーブル(CM1618B00)×2</li> <li>・キャリングケース</li> </ul> <p>ゴムでコーティングされており、ピアノを傷つけません。</p> 	<p><b>木管楽器セット</b> 4099-DC-1-101-U オープンブライズ</p> <ul style="list-style-type: none"> <li>・高感度マイクロホン(4099-DC-1)×1</li> <li>・木管楽器用クリップ(UC4099)×1</li> <li>・変換アダプター(DAD6001-BC)×1</li> <li>・1.8mスタンダードケーブル(CM1618B00)×1</li> <li>・キャリングケース</li> </ul> <p>面ファスナーを使用しており、様々な形状の楽器にしっかりとフィットします。マイクスタンドにも取り付け可能。</p> 
<p><b>サクソセット</b> 4099-DC-1-199-S オープンブライズ</p> <ul style="list-style-type: none"> <li>・高感度マイクロホン(4099-DC-1)×1</li> <li>・サクソ(トランペット)用クリップ(STC4099)×1</li> <li>・変換アダプター、HPF:80Hz(DAD4099-BC)×1</li> <li>・1.8mスタンダードケーブル(CM1618B00)×1</li> <li>・キャリングケース</li> </ul> 	<p><b>トランペットセット</b> 4099-DC-2-199-T オープンブライズ</p> <ul style="list-style-type: none"> <li>・低感度マイクロホン(4099-DC-2)×1</li> <li>・サクソ(トランペット)用クリップ(STC4099)×1</li> <li>・変換アダプター、HPF:80Hz(DAD4099-BC)×1</li> <li>・1.8mスタンダードケーブル(CM1618B00)×1</li> <li>・キャリングケース</li> </ul> <p>※トランペットのミュート時でも取り付け可能です。</p> 	<p><b>ドラムセット</b> 4099-DC-2-201-D オープンブライズ</p> <ul style="list-style-type: none"> <li>・低感度マイクロホン(4099-DC-2)×1</li> <li>・ドラム用クリップ(DC4099)×1</li> <li>・MicroDot→XLR3ピン変換アダプター×1</li> <li>・1.8mヘビードューティーケーブル(CM2218B00)×1</li> <li>・キャリングケース</li> </ul> <p>スネアのトップだけでなく、ボトム裏にもセットできます。</p> 
<p><b>アコーディオンセット</b> 4099-DC-1-101-A オープンブライズ</p> <ul style="list-style-type: none"> <li>・高感度マイクロホン(4099-DC-1)×2</li> <li>・アコーディオン用クリップ(AC4099)×2</li> <li>・延長用グースネック(GE4099)×2</li> <li>・1.8mスタンダードケーブル(CM1618B00)×2</li> <li>・MicroDot→XLR3ピン変換アダプター×2</li> <li>・キャリングケース×1</li> </ul> <p>楽器に付属しているネジまたは両面テープを使用して固定。</p> 	<p><b>マイクスタンドマウントセット</b> 4099-DC-1-101-MS オープンブライズ</p> <ul style="list-style-type: none"> <li>・高感度マイクロホン(4099-DC-1)×1</li> <li>・マイクスタンドマウント(MS4099)×1</li> <li>・1.8mスタンダードケーブル(CM1618B00)×1</li> <li>・変換アダプター(DAD6001-BC)×1</li> <li>・キャリングケース×1</li> </ul> <p>付属の変換ねじを使って3/8インチと5/8インチに対応。</p> 	<p><b>クランプマウントセット</b> 4099-DC-1-101-CM オープンブライズ</p> <ul style="list-style-type: none"> <li>・高感度マイクロホン(4099-DC-1)×1</li> <li>・クランプマウント(CM4099)×1</li> <li>・1.8mスタンダードケーブル(CM1618B00)×1</li> <li>・変換アダプター(DAD6001-BC)×1</li> <li>・キャリングケース×1</li> </ul> 

■ VC4099/GC4099  
を使用してバスドラムへ  
セッティングできます。



■ アクセサリー・パーツ

■ DAD4099-BC MicroDot→XLR3ピン変換アダプター、HPF:80Hz(48V)、クリップ付	■ DAD6001-BC MicroDot→XLR3ピン変換アダプター、48V、クリップ付	■ GE4099 延長用グースネック(80mm)	■ DUA0578 グースネックロック(5個組)
■ CM1610B00 スタンダードケーブル(φ1.6mm)1.0m(MicroDot-MicroDot)	■ CM2218B00 ヘビードューティーケーブル(φ2.2mm)1.8m(MicroDot-MicroDot)	■ CM1618B00 スタンダードケーブル(φ1.6mm)1.8m(MicroDot-MicroDot)	■ DUA0587 ウインドスクリーン(5個組)

■ 変換アダプター (P.34参照) お手持ちのワイヤレスシステムでCORE4099を使用できます。

Headset Microphones  
Miniature Microphones  
Live Instrument Microphones  
Vocal Microphones  
Pencil Microphones  
Shotgun Microphones  
Installation Solutions  
Surround Solutions  
Binaural Microphone  
Adapters

キックドラム・マイクロホン

# 4055

オープンプライス

■ オープン・カーディオイド

## ■ あらゆるジャンルやプレイスタイルに対応するフラットな周波数特性

4055は、DPAサウンドの特徴でもある「色付けのない、透明感のある音質」を備えており、キックドラム本来の響きを色付けなく正確にピックアップします。キックドラム用マイクロホンとしては珍しく周波数特性がフラットに調整されているため、音楽のジャンルやプレイスタイルを問わずあらゆるシーンに対応。エンジニアは、イメージに合わせて思い通りに音作りをすることができます。

## ■ 特徴的な非対称デザインによる設置の柔軟性

マイクロホルダーを装着した状態で最小のサイズになる非対称なデザインを採用し、サウンドホールのある小さなドラム内部にも、ドラムスキンを傷つけることなく思い通りに設置することができます。



## ■ ライブステージなど過酷な環境に対応する高い耐久性

頑丈なメタル製グリルを採用しています。グリル内部にはウインドノイズを低減するフォーム・ウインドスクリーンを内蔵。またカプセル装着部には特別設計のショックマウント機構を搭載し、ステージの振動ノイズによる影響を最小限に抑えています。

## ■ 4055用アクセサリ

- DUA0720B グリル
- UA0961 マイクロホルダー

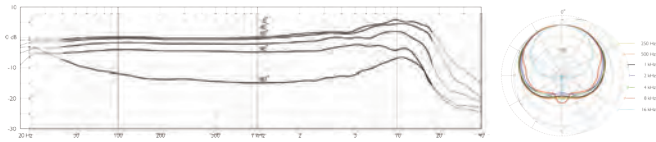

### 仕様 4055

指向特性	オープンカーディオイド
カートリッジ	プリボラライズド・コンデンサー型
周波数特性 (±2dB)	20Hz~20kHz
周波数レンジ (±2dB/20cm)	40Hz~18 kHz (6dB/ソフトブースト@10kHz)
感度 (±2dB@1kHz)	2mV/Pa: -54dB re. 1V/Pa
等価雑音レベル (Aウェイト)	27dB (A) re. 20μPa
全高調波歪 (THD)	1%以下 (156dB SPL RMS, 159dB SPL ピーク)
ダイナミックレンジ	132dB
最大音圧レベル (THD 10%)	164dB SPL peak
出カインピーダンス	380Ω
最小負荷インピーダンス	2kΩ
ケーブル長	1.25m (ケーブルφ1.6mm)
ケーブル引き伸ばし可能距離	最大100m
電源	ファンタムDC48V
色	マットブラック
コネクター	XLR3ピン (オス)
カプセルサイズ	φ17mm
寸法・質量	最大径57×全長132mm、241g
付属品	マイクロホルダー

楽器用マイクロホン

# 2012

NEW  
オープンプライス

■ 単一指向性

最大音圧レベル156dB、あらゆる楽器の近接近音に対応するオールラウンドモデル

※2012の詳細は22ページ



楽器用マイクロホン

# 2015

NEW  
オープンプライス

■ ワイド単一指向性

ドラムのオーバーヘッドやグランドピアノなど空気感のある収音に最適

※2015の詳細は22ページ



ドラム用マイクロホン・キット

# DDK4000

NEW  
オープンプライス

### ■ セット内容

- <マイクロホン>
- ・2012 (カーディオイド) ×1
  - ・2015 (ワイドカーディオイド) ×2
  - ※感度の差が±1.5dB以内の厳選した2本の2015を組み合わせたステレオペア
  - ・4055 (オープンカーディオイド) ×1
  - ・4099-DC-2 (超単一指向性) ×3

### <アクセサリ>

- UA0961 (マイクロホルダー) ×4
- CM2218B00 (MicroDot→MicroDotケーブル) ×3\*
- DC4099 (ドラム用クリップ) ×3\*
- DAD6001 (MicroDot→XLR変換アダプター) ×3\*
- \*4099-DC-2用

※すべてのマイクロホンとアクセサリは頑丈なベリカンケースに収納されています。



# Vocal Microphones

## ボーカル・マイクロホン

原音を忠実に描き出す、透明感のある音質。

ウィスパーボイスからロックなどの力強いボーカルまで、全帯域にわたって明瞭なサウンドを提供。



Sting

ボーカル・マイクロホン

## 2028 オープンプライス

超単一指向性



ワイヤードタイプ

ワイヤレスタイプ

- **ワイヤードタイプ**
- 2028-B-B01
- **ワイヤレスタイプ**
- 2028-B-SL1 (Shure/Sony/Lectrosonics対応)
- 2028-B-SE2 (Sennheiser 2000/6000/9000/D1/evolution対応)

DPAが誇る最上級サウンドをもっと身近に。  
ワンランク上のパフォーマンスを  
実現する、ボーカル・マイクロホン。

- ナチュラルで色付けのないDPAサウンドを継承する新開発のカプセルを搭載。
- フィードバックに強く、周囲の音も自然に収音する優れた軸外特性。
- 4018VL同様、リニアな周波数特性。
- カプセル固定の一体型。
- ショックマウントとポップフィルターを搭載。
- XLR端子搭載のワイヤードモデルのほか、2種類のワイヤレスモデルを用意。

仕様 2028

指向特性	超単一指向性
形式	プリポラライズド・コンデンサー型
周波数レンジ	20Hz~20kHz
周波数レンジ(±2dB/12cm)	100Hz~16kHz
感度(±2dB@1kHz)	-46dB re 1V/Pa
等価雑音レベル(Aウエイト)	22dB (A) re. 20μPa
全高調波歪 (THD)	1%以下(139dB SPL、ピーク)
ダイナミックレンジ(代表値)	117dB
最大音圧レベル	160dB SPL
電源	ファンタムDC48V±4V
コネクター ※ワイヤードのみ	XLR3ピン
寸法・質量 ※ワイヤードのみ	φ48×全長188mm、286g

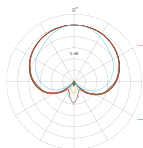
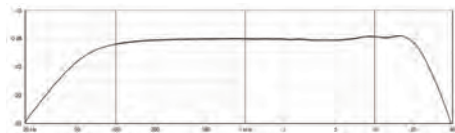

### 2028用アクセサリ

- **DUA0415**  
マイクホルダー
- **DUA0410B**  
グリル
- **DUA0411**  
ポップフィルター

ボーカル・マイクロホン

## d:facto 4018V/d:facto 4018VL オープンプライス

d:facto 4018V 超単一指向性

- **ワイヤードタイプ**
- 4018V-B-B01
- **ワイヤレスタイプ**
- 4018V-B-SL1 (Shure/Sony/Lectrosonics対応)
- 4018V-B-SE2 (Sennheiser 2000/6000/9000/D1/evolution対応)
- 4018V-B-SE5 (Sennheiser 5200対応)
- 4018V-B-WI2 (Wisycm対応)



ワイヤードタイプ

ワイヤレスタイプ

d:facto 4018VL 超単一指向性 (リニアモデル)

- **ワイヤードタイプ**
- 4018VL-B-B01
- **ワイヤレスタイプ**
- 4018VL-B-SL1 (Shure/Sony/Lectrosonics対応)
- 4018VL-B-SE2 (Sennheiser 2000/6000/9000/D1/evolution対応)
- 4018VL-B-SE5 (Sennheiser 5200対応)
- 4018VL-B-WI2 (Wisycm対応)

ライブステージに  
スタジオクオリティーをもたらす  
ボーカル・マイクロホン。

- 驚くほど自然で色付けのない音質を実現する高品位カプセルを搭載。
- セパレーションに優れており、多彩な音源が混在するライブステージでもボーカルを鮮明に収音。
- 自然な音質の「4018V」とハイエンドブーストを取り除き極めてフラットな音質の「4018VL」の2種類を用意。

仕様 d:facto 4018V/d:facto 4018VL

指向特性	スーパーカーディオイド
形式	プリポラライズド・コンデンサー型
周波数レンジ	20Hz~20kHz
周波数レンジ(±2dB/12cm)	4018V:100Hz~16kHz(3dBブースト@12kHz) 4018VL:100Hz~16kHz
感度(±2dB@1kHz)	-46dB re.1V/Pa
等価雑音レベル(Aウエイト)	19dB (A) re. 20μPa
全高調波歪 (THD)	1%以下(139dB SPL、ピーク)
ダイナミックレンジ(代表値)	120dB
最大音圧レベル	160dB SPL
出カインピーダンス	100Ω
電源ファンタム	DC48V±4V/2mA
コネクター ※ワイヤードのみ	XLR3ピン
寸法・質量 ※ワイヤードのみ	φ52×全長205mm、309g
セット内容	ワイヤード グリル、カプセル、ワイヤード用ハンドル、マイクホルダー(DUA0415)、キャリングポーチ
	ワイヤレス グリル、カプセル、ワイヤレス用アダプター、キャリングポーチ

4018V

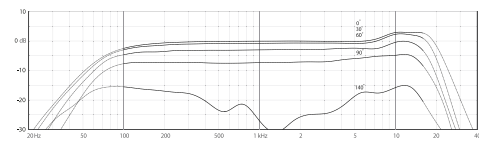
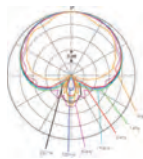

4018VL

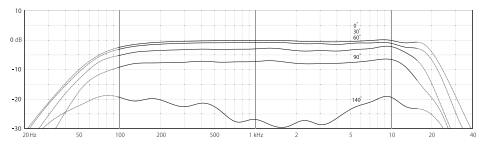

### d:facto 4018共通アクセサリ

- **FAADPA2B**  
ワイヤード用アダプター



- **FAASL1B** (Shure/Sony/Lectrosonics対応)
- **FAASE2-ewB** (Sennheiser 2000/6000/9000/D1/evolution対応)
- **FAASE5B** (Sennheiser 5200対応)
- **FAAWI2B** (Wisycm対応)



ワイヤレス用アダプター

- **DUA0710 (黒)**  
グリル



- **DUA0415**  
マイクホルダー



- **DUA0703**  
ウインドスクリーン



# Pencil Microphones

## ペンシル・マイクロホン

スタンダード・マイクロホンのカプセルと新開発のプリアンプを組み合わせるフレキシブルなモジュラー式のマイクロホン。フラットな周波数特性と色付けのないクリアな音質は、様々な音源に対して高品位な音を実現。

マイクロホン

### 4006A

オープンプライス

無指向性

### 4006C

オープンプライス

無指向性

自然で透明感のある音質を獲得する無指向性マイクロホン。

- フラットな周波数特性と低いノイズフロアを実現。
- 永年にわたりスタンダードマイクとして愛される4006の技術を継承し、レコーディングマイクの定番としての地位を確立。
- 近接收音はもちろん、音源が少し離れた状況でも原音の特性を変化させることなく收音可能。
- グリッド3種 (DD0251、DD0254、DD0297) が付属するほか、全周波数帯域を完全に無指向性にするノーズコーンをオプションで用意。プログラムに合わせてさまざまな特性にアレンジ可能。
- 4006Aは、20dBのアッテネータースイッチ装備。

仕様	4006A	4006C
指向特性	無指向性	
カートリッジ	プリボラライズド・コンデンサー型	
周波数レンジ (±2dB)	10Hz~20kHz	20Hz~20kHz
感度 (±2dB)	-28.9dB re. 1V/Pa	
等価雑音レベル (Aウェイト)	15dB (A) re. 20μPa	
全高調波歪 (THD)	1%以下 (136dB SPL)	1%以下 (131dB SPL)
ダイナミックレンジ	121dB	116dB
最大音圧レベル	146dB SPL	139dB SPL
アッテネータースイッチ	0dB/-20dB	-
インピーダンス	200Ω	100Ω
ケーブル引き伸ばし可能距離	最大100m	
電源	ファンタムDC48V (±4V)/2.8mA	
コネクター	XLR3ピン (オス)	
寸法・質量	φ16~19×169mm、約165g	φ16~19×64mm、約64g

マイクロホン

### 4006ER

オープンプライス

無指向性

### 4006ES

オープンプライス

無指向性

マイクが目立ってほしくないシチュエーションに最適。天井から吊り下げて、アンビエントの收音にも。

- サスペンションマウント (SM4000-C) が付属し、天井からの吊り下げにも対応。
- 4006A、4006Cと同じカプセルを使用し、ケーブルを接続した超コンパクトモデル。サイドケーブル (4006ES) またはリアケーブル (4006ER) の2モデル。
- グリッド3種 (DD0251、DD0254、DD0297) が付属。

仕様	4006ER / 4006ES	
指向特性	無指向性	
カートリッジ	プリボラライズド・コンデンサー型	
周波数レンジ (±2dB)	20Hz~20kHz	
感度 (±2dB)	-28.9dB re. 1V/Pa	
等価雑音レベル (Aウェイト)	15dB (A) re. 20μPa	
全高調波歪 (THD)	1%以下 (129dB SPL)	
ダイナミックレンジ	114dB	
最大音圧レベル	132dB SPL	
インピーダンス	100Ω	
ケーブル長	3m	
ケーブル引き伸ばし可能距離	最大100m	
電源	ファンタムDC48V (±4V)/3.5mA	
コネクター	XLR3ピン (オス)	
寸法・質量	φ16~19×35mm、約114g	

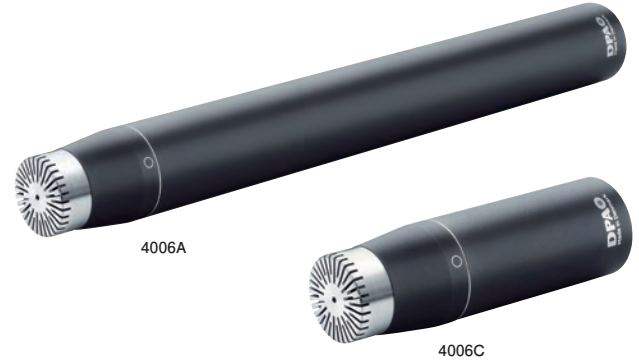

4006A

4006C

#### ■ 付属品 ※単品購入可



■ UA0639  
マイクホルダー



■ UA0896  
ウインドスクリーン  
※4006Aに付属



■ DUA0020  
ウインドスクリーン  
※4006Cに付属



■ DD0251  
フリーフィールドグリッド  
※出荷時装着済



■ DD0254  
クローズマイキンググリッド



■ DD0297  
ティフューズフィールドグリッド



4006ER

4006ES

#### ■ 付属品 ※単品購入可



■ MC4001  
マイククリップ

■ SM4000-C  
サスペンションマウント



■ DUA0041  
ウインドスクリーン



■ DD0251  
フリーフィールドグリッド  
※出荷時装着済



■ DD0254  
クローズマイキンググリッド



■ DD0297  
ティフューズフィールドグリッド



## DPA音響補正イコライザー



DPAの音響補正イコライザーを使用すると、4006Aや4006Cなどの無指向性マイクロホン1本から、最大7タイプの異なる周波数レスポンスや指向性を得ることができます。コンソールやアウトボードによる音質調整とは異なり、ノイズや位相変調、歪みは発生しません。

### ■ MMC4006の交換用グリッドについて (4006A、4006C、4006ER、4006ES)

グリッドは、本来マイクロホンのダイアフラムを保護するためのものですが、形状や溝の深さなどによってマイクロホンの特性を調整することが可能です。



#### DD0251 オープンブライス

フリーフィールドグリッド(シルバー)

オールラウンドに使えるグリッドで、自然な音質が得られます。通常、購入時にはこのグリッドが装着されています。

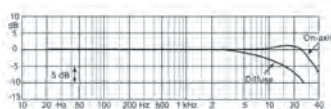

#### DD0254 オープンブライス

クロスマイキンググリッド(台形、シルバー)

近接収音時に使用します。耳障りな高域をロールオフさせ、ソフトで自然な高域を得られる効果が期待できます。

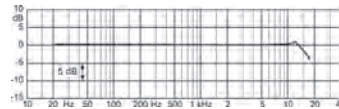

#### DD0297 オープンブライス

ディフューズフィールドグリッド(黒)

楽器、聖歌隊、オーケストラなどの音源から遠距離にマイクロホンを設置する場合に使用します。大きなスタジオやコンサートホールで、アンビエンスと、ほど良くブレンドされた音質での収音が期待できます。

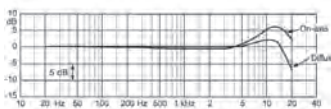

#### UA0777 オープンブライス

ノーズコーン

低～高域までの全ての可聴周波数が、完全な無指向性となります。優れた音響空間を持つコンサートホールや教会などで、色付けの少ない、広がりのある美しい音質を得られます。

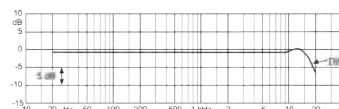

### ■ MMC4006用 音圧イコライザー



音圧イコライザーは、音響補正用アクセサリです。ダイアフラム付近の音場を変化させることにより、ボーカルや楽器などの存在感を際立たせる効果があります。

4006A、4006C、4006ER、4006ESの無指向性マイクロホンで、DD0251(フリーフィールドグリッド、シルバー)と併せてご使用いただけます。

#### 主な効果

1. 低音へ影響を与えずに、中高音(中高域)または高音(高域)を滑らかにブースト。
2. 高音の指向性がタイトになり、フォーカスを高める。

#### APE30RS オープンブライス

30mm、青

2~8kHzの周波数帯域(4kHzを中心とした)をブーストし、クリアな表情を付加。

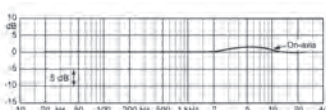

#### APE40RS オープンブライス

40mm、緑

2~8kHzの周波数帯域をブースト。高域の指向性を高める効果も期待できます。

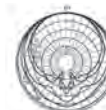
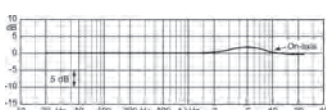

#### APE50RS オープンブライス

50mm、赤

1~16kHzの広い周波数帯域をブースト。よりクリアで明快な音質が得られます。



Headset Microphones  
Miniature Microphones  
Live Instrument Microphones  
Vocal Microphones  
Pencil Microphones  
Shotgun Microphones  
Installation Solutions  
Surround Solutions  
Binaural Microphone  
Adapters

マイクロホン

# 4011A/4011C オープンプライス

単一指向性

均一で安定した単一指向特性。色付けがなくクリーンなサウンドを獲得。

- 軸外でも安定した指向特性により、クローズマイキング時にも高いセパレーションを獲得。
- 最大音圧レベル159dBに対応し、近接取音にも余裕をもって対応。
- フラットな周波数特性と優れた位相特性により、原音を忠実に收音。
- コンパクトな4011Cはドラムなど音圧の高い楽器の取音に最適。
- 4011Aは20dBのアッテネータースイッチ装備。

仕様	4011A	4011C	最大音圧レベル	159dB SPL	152dB SPL
指向特性	単一指向性		アッテネータースイッチ	0dB/-20dB	-
カートリッジ	プリボラライズドコンデンサー型		インピーダンス	200Ω	100Ω
周波数レンジ(±2dB/30cm)	40Hz~20kHz		ケーブル引き伸ばし可能距離	最大100m	
感度(±2dB)	-40dB re. 1V/Pa		電源	ファンタムDC48V(±4V)/2.8mA	
等価雑音レベル(Aウエイト)	18dB (A) re. 20μPa		コネクター	XLR3ピン(オス)	
全高調波歪(THD)	1%以下(139dB SPL)		寸法・質量	φ19×169mm、約160g	φ19×64mm、約60g
ダイナミックレンジ	121dB				

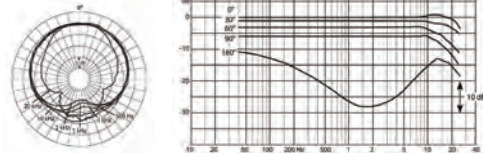

■ 付属品 ※単品購入可



マイクロホン

# 4011ER/4011ES オープンプライス

単一指向性

マイクが目立ってほしくないシチュエーションに最適。天井から吊り下げて、オーケストラやコーラスのセクションの取音にも。

- サスペンションマウント(SM4000-C)が付属し、天井からの吊り下げにも対応。
- 4011A、4011Cと同じカプセルを使用し、ケーブルを接続した超コンパクトモデル。サイドケーブル(4011ES)またはリアケーブル(4011ER)の2モデル。

仕様	4011ER / 4011ES		最大音圧レベル	144dB SPL
指向特性	単一指向性		インピーダンス	100Ω
カートリッジ	プリボラライズドコンデンサー型		ケーブル長	3m
周波数レンジ(±2dB/30cm)	40Hz~20kHz		ケーブル引き伸ばし可能距離	最大100m
感度(±2dB)	-40dB re. 1V/Pa		電源	ファンタムDC48V(±4V)/3.5mA
等価雑音レベル(Aウエイト)	18dB (A) re. 20μPa		コネクター	XLR3ピン(オス)
全高調波歪(THD)	1%以下(139dB SPL)		寸法・質量	φ19×35mm、約109g
ダイナミックレンジ	121dB			



■ 付属品 ※単品購入可



マイクロホン

# 4015A/4015C オープンプライス

ワイド単一指向性

ワイドな指向軸をもつ単一指向性マイクロホン。

- 20kHzまでほぼフラットで、高域をなだらかにブーストした周波数特性。
- 近接取音時の音の輪廓を明確にし、音の拡散領域においてもフラットな特性を獲得。
- カバーエリアが広いため、パーカッションやピアノなど音の拡散が複雑な音源の取音にも最適。

仕様	4015A	4015C	最大音圧レベル	159dB SPL	152dB SPL
指向特性	ワイド単一指向性		アッテネータースイッチ	0dB/-20dB	-
カートリッジ	プリボラライズドコンデンサー型		インピーダンス	200Ω	100Ω
周波数レンジ(±2dB/60cm)	40Hz~20kHz		ケーブル引き伸ばし可能距離	最大100m	
感度(±2dB)	-40dB re. 1V/Pa		電源	ファンタムDC48V(±4V)/2.8mA	
等価雑音レベル(Aウエイト)	18dB (A) re. 20μPa		コネクター	XLR3ピン(オス)	
全高調波歪(THD)	1%以下(139dB SPL)		寸法・質量	φ19×169mm、約160g	φ19×64mm、約60g
ダイナミックレンジ	121dB				

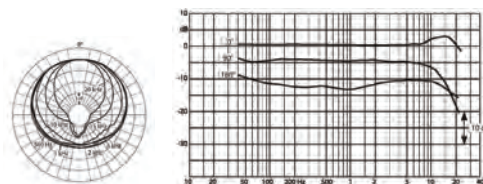

■ 付属品 ※単品購入可



ショットガン・マイクロホン

# 4017B

オープンプライス

超単一指向性

# 4017C

オープンプライス

超単一指向性

コンパクト・軽量・高音質のショットガン・マイクロホン。

- スタジオ収録から野外のライブレコーディングまで、幅広いシーンで活躍。
- 音声だけでなく、アコースティック楽器などの収録にも最適。
- 軽量・コンパクト設計で、ブームやビデオカメラに長時間装着も可能。
- 4017Bは120Hzのローカットフィルターと8kHzのハイブーストスイッチを搭載。

仕様	4017B	4017C
指向特性	超単一指向性	
カートリッジ	プリボラライズド・コンデンサー型、19mm	
周波数レンジ(±2dB/60cm)	70Hz~18kHz(3dBソフトブースト@15kHz)	40Hz~18kHz(3dBソフトブースト@15kHz)
感度(±2dB)	-34.4dB re. 1V/Pa	
等価雑音レベル(Aウエイト)	13dB (A) re. 20μPa	
全高調波歪 (THD)	1%以下 (137dB SPL)	
ダイナミックレンジ	124dB	
最大音圧レベル	138dB SPL	146dB SPL
フィルター	ハイブースト+4dB@8kHz/ローカット:120Hz	-
インピーダンス	100Ω	
ケーブル引き伸ばし可能距離	最大100m	
電源	ファンタムDC48V(±4V)/4.5mA	ファンタムDC48V(±4V)/2.8mA
コネクター	XLR3ピン(オス)	
寸法・質量	φ19×212mm、約75g	φ19×154mm、約73g



4017B

4017C

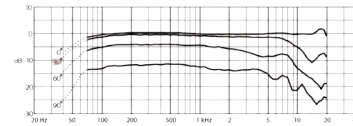

■ 付属品 ※単品購入可



■UA0639  
マイクホルダー



■DUA0073  
ウインドスクリーン

ショットガン・マイクロホン

# 4017ER

オープンプライス

超単一指向性

# 4017ES

オープンプライス

超単一指向性

ショットガン・マイクロホンで最もコンパクト。長さ12.5cm、質量121g。

- 最もコンパクトで軽量のショットガン・マイクロホン。
- サスペンションマウント (SM4000-C) が付属し、天井からの吊り下げにも対応。
- 4017B、4017Cと同じカプセルを使用し、ケーブルを接続した超コンパクトモデル。サイドケーブル (4017ES) またはリアケーブル (4017ER) の2モデル。



4017ER

4017ES

仕様	4017ER/4017ES
指向特性	超単一指向性
カートリッジ	プリボラライズド・コンデンサー型、19mm
周波数レンジ(±2dB/60cm)	40Hz~18kHz(3dBソフトブースト@15kHz)
感度(±2dB)	-34.4dB re. 1V/Pa
等価雑音レベル(Aウエイト)	13dB (A) re. 20μPa
全高調波歪 (THD)	1%以下 (137dB SPL)
ダイナミックレンジ	124dB
最大音圧レベル	138dB SPL
インピーダンス	100Ω
ケーブル長	3m
ケーブル引き伸ばし可能距離	最大100m
電源	ファンタムDC48V(±4V)/3.5mA
コネクター	XLR3ピン(オス)
寸法・質量	φ19×125mm、約121g

■ 付属品 ※単品購入可



■SM4000-C  
サスペンションマウント



■MC4001  
マイクホルダー



■DUA0073  
ウインドスクリーン



Headset  
Microphones

Miniature  
Microphones

Live Instrument  
Microphones

Vocal  
Microphones

Pencil  
Microphones

Shotgun  
Microphones

Installation  
Solutions

Surround  
Solutions

Binaural  
Microphone

Adapters

Headset Microphones  
Miniature Microphones  
Live Instrument Microphones  
Vocal Microphones  
Pencil Microphones  
Shotgun Microphones  
Installation Solutions  
Surround Solutions  
Binaural Microphone  
Adapters

レコーディング・マイクロホン

# 4018A

オープンプライス

超単一指向性

# 4018C

オープンプライス

超単一指向性

タイトな超単一指向性と均一な軸外特性により、狙った音を確実にピックアップ。

■ 楽器のレコーディングのほか、マイクブームを使用して遠くの音を収音するロケーション、インタビューなど様々なシーンに対応。

■ ほかの音源に対する高いセパレーションを獲得。

■ 4018Aは、20dBのアッテネータースイッチ装備。

仕様	4018A	4018C
指向特性	超単一指向性	
カートリッジ	プリボラライズドコンデンサー型、19mm	
周波数レンジ(±2dB/30cm)	40Hz~18kHz	
感度(±2dB)	-38.4dB re. 1V/Pa	
等価雑音レベル(Aウェイト)	16dB (A) re. 20μPa	
全高調波歪 (THD)	1%以下(137dB SPL)	
ダイナミックレンジ	121dB	
最大音圧レベル	156dB SPL	150dB SPL
アッテネータースイッチ	0dB/-20dB	-
インピーダンス	200Ω	100Ω
ケーブル引き伸ばし可能距離	最大100m	
電源	ファンタムDC48V(±4V)/2.8mA	
コネクター	XLR3ピン(オス)	
寸法・質量	φ19×170mm、約158g	φ19×64mm、約58g



4018A

4018C

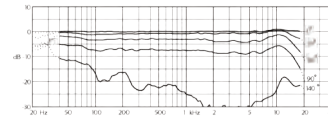
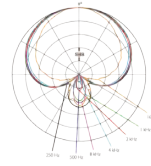

■ 付属品 ※単品購入可



■UA0639  
マイクホルダー



■UA0896  
ウインドスクリーン  
※4018Aに付属



■DUA0020  
ウインドスクリーン  
※4018Cに付属

レコーディング・マイクロホン

# 4018ER

オープンプライス

超単一指向性

# 4018ES

オープンプライス

超単一指向性

超コンパクトで目立たず、遠い距離でも狙った音を確実に収音。

■ サスペンションマウント(SM4000-C)が付属し、天井からの吊り下げにも対応。

■ 4018A、4018Cと同じカプセルを使用し、ケーブルを接続した超コンパクトモデル。サイドケーブル(4018ES)またはリアケーブル(4018ER)の2モデル。

仕様	4018ER / 4018ES
指向特性	超単一指向性
カートリッジ	プリボラライズドコンデンサー型、19mm
周波数レンジ(±2dB/30cm)	40Hz~18kHz
感度(±2dB)	-38.4dB re. 1V/Pa
等価雑音レベル(Aウェイト)	16dB (A) re. 20μPa
全高調波歪 (THD)	1%以下(137dB SPL)
ダイナミックレンジ	121dB
最大音圧レベル	142dB SPL
インピーダンス	100Ω
ケーブル長	3m
ケーブル引き伸ばし可能距離	最大100m
電源	ファンタムDC48V(±4V)/3.5mA
コネクター	XLR3ピン(オス)
寸法・質量	φ19×35mm、約109g



4018ER

4018ES

■ 付属品 ※単品購入可



■MC4001  
マイクホルダー



■SM4000-C  
サスペンションマウント



■DUA0041  
ウインドスクリーン

レコーディング・マイクロホン

# 2006A/2006C

オープンプライス

無指向性

上位モデル譲りのクリアな音質。

- 低ノイズで高音圧に対応するツインダイアフラム方式の無指向性マイクカプセルを搭載。
- 透明感のある音質で、スタジオレコーディングやPA、ライブ收音など幅広く対応。

仕様	2006A	2006C
指向特性	無指向性	
カートリッジ	プリボラライズド・コンデンサー型、ツインダイアフラム	
周波数レンジ(±2dB)	50Hz~20kHz(3dBソフトブースト@14kHz)	
感度(±2dB)	-28dB re. 1V/Pa	
等価雑音レベル(Aウエイト)	16dB (A) re. 20μPa	
全高調波歪(THD)	1%以下(130dB SPL)	
ダイナミックレンジ	114dB	
最大音圧レベル	146dB SPL	139dB SPL
アッテネータースイッチ	0dB/-20dB	-
インピーダンス	200Ω	100Ω
ケーブル引き伸ばし可能距離	最大100m	
電源	ファンタムDC48V(±4V)/2.8mA	
コネクター	XLR3ピン(オス)	
寸法(φ×全長)	φ19×163mm	φ19×58mm
質量	約160g	約60g
付属品	マイクホルダー(UA0639)×1 ウインドスクリーン(2006A:UA0896、2006C:DUA0020)×1	

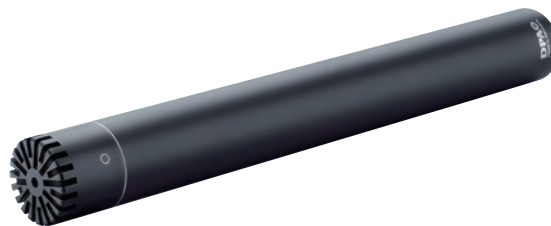

2006A



2006C

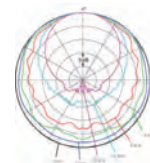
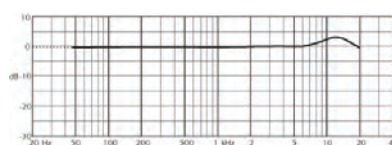

レコーディング・マイクロホン

# 2011A/2011C

オープンプライス

単一指向性

オフマイク時もクリアな收音を実現し、ライブステージに最適。

- 低ノイズで高音圧に対応するツインダイアフラム方式の単一指向性マイクカプセルを搭載。
- 他の音源に対して優れたセパレーションと広いフィードバック・マージンを獲得。

仕様	2011A	2011C
指向特性	単一指向性	
カートリッジ	プリボラライズド・コンデンサー型、ツインダイアフラム	
周波数レンジ(±2dB/30cm)	50Hz~17kHz(3dBソフトブースト@12kHz)	
感度(±2dB)	-40dB re. 1V/Pa	
等価雑音レベル(Aウエイト)	20dB (A) re. 20μPa	
全高調波歪(THD)	1%以下(137dB SPL)	
ダイナミックレンジ	117dB	
最大音圧レベル	153dB SPL	146dB SPL
アッテネータースイッチ	0dB/-20dB	-
インピーダンス	200Ω	100Ω
ケーブル引き伸ばし可能距離	最大100m	
電源	ファンタムDC48V(±4V)/2.8mA	
コネクター	XLR3ピン(オス)	
寸法(φ×全長)	φ19×197mm	φ19×92mm
質量	約164g	約64g
付属品	マイクホルダー(UA0639)×1 ウインドスクリーン(2011A:UA0896、2011C:DUA0028)×1	



2011A



2011C

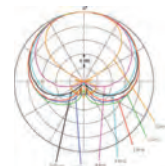
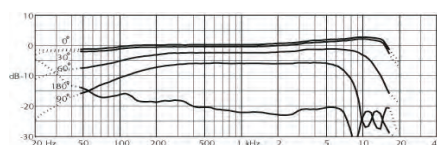

レコーディング・マイクロホン

# 2011ER/2011ES

オープンプライス

単一指向性

- サスペンションマウント(SM4000-C)が付属し、天井からの吊り下げにも対応。
- サイドケーブルタイプの2011ESとリアケーブルタイプの2011ERの2種類を用意。

仕様	2011ER / 2011ES	
指向特性	単一指向性	
カートリッジ	プリボラライズド・コンデンサー型、ツインダイアフラム	
周波数レンジ(±2dB/30cm)	50Hz~17kHz(3dBソフトブースト@12kHz)	
感度(±2dB)	-40dB re. 1V/Pa	
等価雑音レベル(Aウエイト)	20dB (A) re. 20μPa	
インピーダンス	100Ω	
ケーブル引き伸ばし可能距離	最大100m	
電源	ファンタムDC48V(±4V)/3.5mA	
コネクター	XLR3ピン(オス)	
寸法(φ×全長)・質量	φ19×51mm、約24g	
付属品	ウインドスクリーン(DUA0020)、サスペンションマウント	



2011ER



2011ES

Headset  
Microphones

Miniature  
Microphones

Live Instrument  
Microphones

Vocal  
Microphones

Pencil  
Microphones

Shotgun  
Microphones

Installation  
Solutions

Surround  
Solutions

Binaural  
Microphone

Adapters

レコーディング・マイクロホン

# 2012

NEW

オープンプライス

カーディオイド

最大音圧レベル156dB、あらゆる楽器の近接収音に対応するオールラウンドモデル

- ボディにはクロムメッキを施した厚みのある真鍮を採用し、過酷なライブシーンに対応する高い耐久性を獲得。
- 周囲の音を自然に減衰する“フラットな軸外特性”により、さまざまな音源が混在するステージ上でも輪郭のはっきりしたサウンドを獲得。
- ドラムの近接収音で威力を発揮する高音圧設計。

※一体型構造のためカプセルは取り外しできません。

■ 付属品 ※単品購入可

■ UA0961  
マイクホルダー



■ DUA0020  
ウインドスクリーン

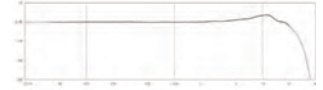
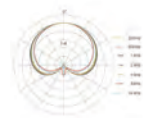

仕様

2012	
指向特性	カーディオイド
カートリッジ	プリボラライズドコンデンサー型
周波数特性(±2dB)	20Hz~20kHz
周波数レンジ(±2dB/30cm)	40Hz~20kHz
感度(±2dB@1kHz)	8mV/Pa; -42dB re. 1V/Pa
等価雑音レベル(Aウエイ)	20dB(A) re 20μPa
全高調波歪(THD)	1%以下(148dB SPL, 151dB SPL peak)
ダイナミックレンジ	131dB
最大音圧レベル(THD10%)	153dB SPL (156dB SPL peak)
出カインピーダンス	60Ω

最小負荷インピーダンス	2kΩ
ケーブル引き伸ばし可能距離	最大100m
電源	ファンタムDC48V
色	マットブラック
端子	XLR3ピン(オス)
カプセルサイズ	φ17mm
寸法・質量	φ19×全長94mm, 83g
付属品	マイクホルダー(UA0961)、ウインドスクリーン(DUA0020)、ジップポーチ
アクセサリ	ジップケース(KE2012)

レコーディング・マイクロホン

# 2015

NEW

オープンプライス

ワイドカーディオイド

ドラムのオーバーヘッドやグランドピアノなど空気感のある収音に最適

- ボディにはクロムメッキを施した厚みのある真鍮を採用し、過酷なライブシーンに対応する高い耐久性を獲得。
- 周囲の音を自然に減衰する“フラットな軸外特性”により、さまざまな音源が混在するステージ上でも輪郭のはっきりしたサウンドを獲得。

※一体型構造のためカプセルは取り外しできません。

■ 付属品 ※単品購入可

■ UA0961  
マイクホルダー



■ DUA0020  
ウインドスクリーン

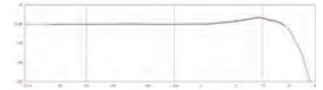
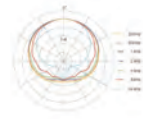

仕様

2015	
指向特性	ワイドカーディオイド
カートリッジ	プリボラライズドコンデンサー型
周波数特性(±2dB)	20Hz~20kHz
周波数レンジ(±2dB/30cm)	40Hz~18kHz
感度(±2dB@1kHz)	12mV/Pa; -37.7dB re. 1V/Pa
等価雑音レベル(Aウエイ)	18dB(A) re 20μPa
全高調波歪(THD)	1%以下(147dB SPL, 150dB SPL peak)
ダイナミックレンジ	132dB
最大音圧レベル(THD10%)	150dB SPL (153dB SPL peak)
出カインピーダンス	60Ω

最小負荷インピーダンス	2kΩ
ケーブル引き伸ばし可能距離	最大100m
電源	ファンタムDC48V
色	マットブラック
端子	XLR3ピン(オス)
カプセルサイズ	φ17mm
寸法・質量	φ19×全長94mm, 83g
付属品	マイクホルダー(UA0961)、ウインドスクリーン(DUA0020)、ジップポーチ
アクセサリ	ジップケース(KE2012)

ショットガン・マイクロホン

# 2017

NEW

オープンプライス

超単一指向性

鋭い指向性と優れた軸外特性で明瞭度の高いサウンドを獲得

- 屋外のスポーツ中継から映画・ドラマの制作現場まで幅広く活躍。
- 鋭い指向性と卓越した軸外特性により主音源が際立つ明瞭度の高いサウンドを実現。
- 高温多湿や寒冷地など過酷な環境に対応する耐久性。

※一体型構造のためカプセルは取り外しできません。

■ 付属品 ※単品購入可

■ UA0961  
マイクホルダー



■ DUA0073  
ウインドスクリーン

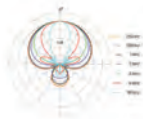

仕様

2017	
指向特性	スーパーカーディオイド(1kHz)
カートリッジ	プリボラライズドコンデンサー型
周波数特性	20Hz~20kHz
周波数レンジ(60cm)	70Hz~18kHz (2dBソフトブースト@15kHz)
感度(±2dB)	-32dB re. 1V/Pa
等価雑音レベル	13dB(A) re. 20μPa
全高調波歪(THD)	1%以下(140dB SPL RMS, 143dB SPL peak)
ダイナミックレンジ	130dB

最大音圧レベル	148dB SPL
インピーダンス	60Ω
ケーブル引き伸ばし可能距離	最大100m
電源	ファンタムDV48V/1.8mA
コネクタ	XLR3ピン(オス)
カプセルサイズ	φ17mm
寸法・質量	φ19×184mm, 約115g
付属品	マイクホルダー(UA0961)、ウインドスクリーン(DUA0073)

ライブ用マイクロホン

# 4090/4091 オープンプライス

4090 無指向性 高感度

4091 無指向性 低感度

生楽器の收音からスピーカーチューニングまでこなす、38gの小型・軽量マイクロホン。

■ アコースティックギターやピアノなどの生楽器の収録に最適です。また高SPLであることを活かしてギターアンプの拡声音も收音できます。

■ 綺麗な円を描くポーラーパターンと20Hzから20kHzまでフラットな特性から、スピーカーチューニングなどの測定用としても使用できます。

## ■ 付属品 ※単品購入可

### ■ UA0639

マイクホルダー



### ■ DUA0573

4090/4091用  
ウインドスクリーン

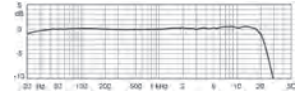

仕様	4090 (高感度)	4091 (低感度)
指向特性	無指向性	
カートリッジ	プリボラライズド・コンデンサー型	
周波数レンジ(±2dB)	20Hz~20kHz	
感度(±3dB)	-34dB re. 1V/Pa	-44dB re. 1V/Pa
等価雑音レベル(Aウエイ)	23dB (A) re. 20μPa	26dB (A) re. 20μPa
全高調波歪 (THD)	1%以下(123dB SPL)	
ダイナミックレンジ	100dB	97dB
最大音圧レベル	134dB SPL	144dB SPL
出カインピーダンス	400以下	
ケーブル引き伸ばし可能距離	最大300m	
電源(DPAアダプター使用)	ファンタムDC48V/2mA	
コネクター	XLR3ピン、オス型	
寸法(φ×全長)	19(先端6.7mm)×122mm	
質量	38g	
付属品	マイクホルダー(UA0639)×1、ウインドスクリーン(DUA0573)×1	

ラージダイアフラム・マイクロホン

# 4041-SP オープンプライス

無指向性

■ デテールを捉えるラージダイアフラム・マイクロホン。

■ ファンタム48Vで駆動するように特別に設計されたラージダイアフラム・マイクロホンです。カプセルは4041シリーズのもので、今までのハイボルテージマイクと同様にクリアな音質が特徴です。

■ 8kHzをブーストしており、ボーカルやアコースティックギターの收音に適しています。

## ■ 付属品 ※単品購入可

### ■ UA0961

マイクホルダー



## ■ アクセサリー

### ■ DUA0040

ウインドスクリーン

### ■ UA0897

ショックマウント

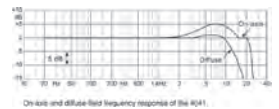
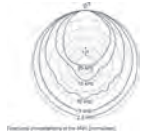

仕様 4041-SP		出カインピーダンス	2000以下
指向特性	無指向性	ケーブル引き伸ばし可能距離	最大100m
形式、カートリッジ径	コンデンサー型	電源(DPAアダプター使用)	ファンタム48V、2.20mA
周波数レンジ(±2dB)	20Hz~20kHz	プリアンプ	ソリッドステート(MMP4000-SP)
感度(±2dB)	-26dB re. 1V/Pa	コネクター	XLR3ピン(オス)
等価雑音レベル(Aウエイ)	8dB (A) re. 20μPa	寸法(全長)*	170mm
全高調波歪 (THD)	0.5%以下(120dB SPL)、 1%以下(120dB SPL)	質量	190g
ダイナミックレンジ	118dB	付属品	マイクホルダー(UA0961)
最大音圧レベル	134dB SPL		

\*突起部除く

4041のステレオキット

# 3532-SP オープンプライス

無指向性

- セット内容
- ・ラージダイアフラム・マイクロホン(4041-SP)×2
- ・マイクホルダー付ステレオフォーム(UA0836)×1
- ・ウインドスクリーン(DUA0021)×2
- ・スレッドアダプター(DYS0917)×1
- ・キャリングハードケース×1

※ステレオマッチング済みです。



Headset Microphones  
Miniature Microphones  
Live Instrument Microphones  
Vocal Microphones  
Pencil Microphones  
Shotgun Microphones  
Installation Solutions  
Surround Solutions  
Binaural Microphone  
Adapters

■ ステレオペア



4000 Series

※マッチング済

ST4006A

4006A(付属品込)×2+ハードケース

ST4011A

4011A(付属品込)×2+ハードケース

ST4015A

4015A(付属品込)×2+ハードケース



ST4006C

4006C(付属品込)×2+ハードケース

ST4011C

4011C(付属品込)×2+ハードケース

ST4015C

4015C(付属品込)×2+ハードケース

2000 Series

ST2006A

2006A(付属品込)×2+ハードケース

ST2011A

2011A(付属品込)×2+ハードケース

ST2012

2012(付属品込)×2+ジップケース

ST2015

2015(付属品込)×2+ジップケース

ST2006C

2006C(付属品込)×2+ハードケース

ST2011C

2011C(付属品込)×2+ハードケース



ST2012、ST2015はジップケースに収納

■ ステレオキット ※マッチング済



4006Aのステレオキット

3506A

■セット内容

- ・無指向性スタンダード・マイクロホン(4006A)×2
- ・音圧イコライザー・30mm(APE30RS)×2
- ・音圧イコライザー・40mm(APE40RS)×2
- ・音圧イコライザー・50mm(APE50RS)×2
- ・フリーフィールドグリッド(DD0251)×2
- ・クローズマイキンググリッド(DD0254)×2
- ・ディフューズフィールドグリッド(DD0297)×2

- ・ノーズコーン(UA0777)×2
- ・ウインドスクリーン(UA0896)×2
- ・マイクホルダー(UA0961)×2
- ・ステレオプーム(UA0837)×1
- ・キャリングケース×1
- ・マイクロホン(4006A)の特性データシート



4011Aのステレオキット

3511A

■セット内容

- ・単一指向性スタンダード・マイクロホン(4011A)×2
- ・ショックマウント(UA0897)×2
- ・ウインドスクリーン(UA0896)×2
- ・マイクホルダー(UA0961)×2
- ・ステレオプーム用スパーサー(DUA0019)×1
- ・ステレオプーム(UA0837)×1
- ・キャリングケース×1
- ・マイクロホン(4011A)の特性データシート

4011ESのステレオキット

3511ES

■セット内容

- ・単一指向性コンパクト・マイクロホン(4011ES)×2
- ・コンパクトXY/ORTFステレオホルダー(CX04000)×1
- ・ショックマウント(UA0897)×1
- ・コンパクトステレオホルダー用エクステンション(EXY4000)×1

- ・ウインドスクリーン(DUA0041)×2
- ・サスペンションマウント(SM4000-C)×2
- ・マイククリップ(MC4001)×2
- ・マグネットベース(MB1500)×2
- ・キャリングケース×1
- ・マイクロホン(4011ES)の特性データシート



■ サラウンドキット ※マッチング済 (P.33参照)

4006Aのサラウンドキット

5006A



4006A・4011Aのサラウンドキット

5006-11A



4015Aのサラウンドキット

5015A



DPA Microphonesのマッチング技術とペアリング

● マッチング



工場生産時に、マイクロホンの感度の差を全周波数帯域にわたって極めて狭い許容誤差範囲へ収まるよう一本ずつ調整し、組み合わせている製品です。4000シリーズ(4017除く)マイクロホンにのみ適用される技術で、最大5本まで対応可能です。

・無指向性マイク(4006A/C)

全周波数帯域において感度の差を±0.5dB以内

・単一指向性マイク(4011A/C)/ワイド単一指向性マイク(4015A/C)

全周波数帯域において感度の差を±1dB以内

マッチング技術により、正確で鮮明な音質でのステレオ&サラウンド録音が可能となります。選定されたマイクロホンにはマッチングを証明する詳細なデータシートが添付されます。

● ペアリング

2000シリーズのステレオペアは、感度の差が±1.5dB@1kHz以内のマイクロホン2本を選別し、組み合わせている製品です。

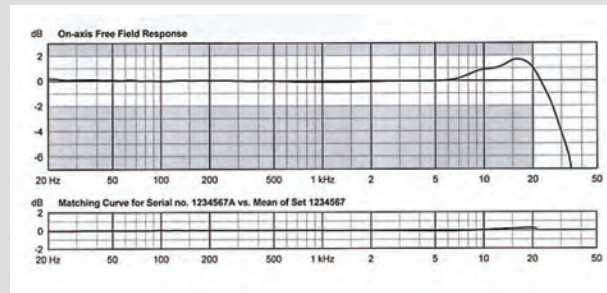

▲マッチングを証明するデータシート



■ カプセル

MMC4006

無指向性



- 交換用グリッド
- 付属品 (P.17参照)  
DD0251, DD0254, DD0297
  - アクセサリー (P.17参照)  
UA0777

※取り付けるグリッドによって特性が異なります。

MMC4011

単一指向性

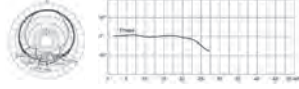

MMC4015

ワイド単一指向性

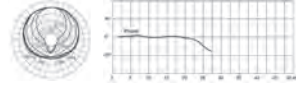

MMC4017

超単一指向性

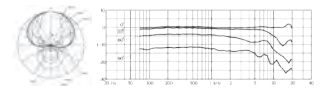

MMC4018

超単一指向性

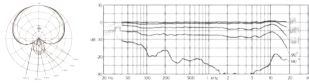

MMC2006

無指向性

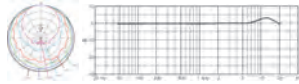

MMC2011

単一指向性

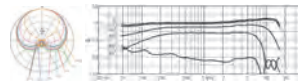

■ プリアンプ

MMP-A

スタンダードモデル



- 仕様
- アッテネータースイッチ:0dB/-20dB
  - インピーダンス:200Ω以下
  - 電源:ファンタムDC48V(±4V)/2.8mA
  - コネクタ-XLR3ピン(オス)
  - 寸法:質量φ19×147mm, 140g

MMP-B

ローカット/ハイブーストモデル



- 仕様
- フィルター(スイッチ切替):  
ハイブースト=+4dB@8kHz  
ローカット=120kHz
  - インピーダンス:150Ω以下
  - 電源:ファンタムDC48V(±4V)/4.5mA
  - コネクタ-XLR3ピン(オス)
  - 寸法:質量φ19×99mm, 38g

MMP-C

コンパクトモデル



- 仕様
- インピーダンス:200Ω以下
  - 電源:ファンタムDC48V(±4V)/2.8mA
  - コネクタ-XLR3ピン(オス)
  - 寸法:質量φ19×41mm, 40g

MMP-ER

アクティブモジュールモデル(XLR3ピン)



- 仕様
- ダイナミックレンジ:131dB
  - インピーダンス:100Ω
  - 電源:ファンタムDC48V(±4V)/3.5mA
  - コネクタ-XLR3ピン(オス)
  - 寸法:質量φ19mm, 91g
  - ケーブル長:3m
  - ※特注で最大30mまで延長可能

MMP-GR

アクティブモジュールモデル(MicroDot端子)



- 仕様
- ダイナミックレンジ:122dB
  - インピーダンス:10Ω以下
  - ローカット周波数(-3dB):10Hz以下
  - 電源:5V/1mA
  - コネクタ-MicroDot
  - 寸法:質量φ19mm, 28g
  - ケーブル長:1.8m

MMP-F

グースネックモデル

MMP-F15

MMP-F30

MMP-F45

MMP-F75

MMP-F120



- 仕様
- ダイナミックレンジ:131dB
  - インピーダンス:100Ω
  - 電源:ファンタムDC48V/3.5mA
  - コネクタ-XLR3ピン(オス)
  - 寸法:φ19mm, 全長18/30/45/75/120cm

MMP-FGS

フロアスタンド付グースネックモデル  
120cmブーム



- 仕様
- ダイナミックレンジ:131dB
  - インピーダンス:100Ω
  - 電源:ファンタムDC48V/3.5mA
  - コネクタ-XLR3ピン(オス)
  - 寸法:プリアンプ部=φ19mm×全長120cm  
フロアスタンド部=φ25cm×高60cm
  - セット内容:120cmアクティブブーム・プリアンプ(MMP-F120)×1、フロアスタンド×1

MMP-FJS

フロアスタンド付グースネックモデル  
75cmブーム



- 仕様
- ダイナミックレンジ:131dB
  - インピーダンス:100Ω
  - 電源:ファンタムDC48V/3.5mA
  - コネクタ-XLR3ピン(オス)
  - 寸法:プリアンプ部=φ19mm×全長75cm  
フロアスタンド部=φ25cm×高60cm
  - セット内容:75cmアクティブブーム・プリアンプ(MMP-F75)×1、フロアスタンド×1

MMP-FGT

フロアスタンド付グースネックモデル  
120cmブーム×2



- 仕様
- ダイナミックレンジ:131dB
  - インピーダンス:100Ω
  - 電源:ファンタムDC48V/3.5mA
  - コネクタ-XLR3ピン(オス)
  - 寸法:プリアンプ部=φ19mm×全長120cm  
フロアスタンド部=φ25cm×高60cm
  - セット内容:120cmアクティブブーム・プリアンプ(MMP-F120)×2、フロアスタンド×1

■ アクセサリー

Headset  
Microphones  
Miniature  
Microphones  
Live Instrument  
Microphones  
Vocal  
Microphones  
Pencil  
Microphones  
Shotgun  
Microphones  
Installation  
Solutions  
Surround  
Solutions  
Binaural  
Microphone  
Adapters

**GM1500**

グースネックショックマウント



**SM1500**

ショックマウント



**UA0897**

ショックマウント



4018ES+UA0897+TB4000

**SBS0400**

ショックマウント付  
ステレオboom



**CSM4000**

コンパクトショックマウント  
MMP-E、MMP-Gに対応



**GSM4000**

グースネックショックマウント



4011ES+GSM4000

**SB0400**

ステレオboom



**TSM4001**

テーブルショックマウント



**SM4000-C**

サスペンションマウント



4011ES+SM4000-C

**UA0836**

マイクホルダー付  
ステレオboom



**UA0837**

ステレオboom、  
マイクホルダーなし



**DA04010**

マイクケーブル、  
XLR3ピン→スリムXLR3ピン、10m



**UA0639**

マイクホルダー



**CX04000**

コンパクトXY/ORTFステレオホルダー  
MMP-E、MMP-Gに対応



**DA04020**

マイクケーブル、  
XLR3ピン→スリムXLR3ピン、20m



**UA0961**

マイクホルダー



**MC4001**

マイクホルダー  
MMP-E、MMP-G対応



**TB4000**

マイクホルダーをつける  
テーブルベース



4011C+DA04010+TB4000

**DUA0041**

ウインドスクリーン  
MMP-E、MMP-G対応  
外寸:約φ35×全長45mm



**UA0896**

ウインドスクリーン(2011C用)



**DUA0573**

ウインドスクリーン  
4090、4091対応



**DUA0073**

ウインドスクリーン  
外寸:約φ30~60×全長135mm  
4017B、4017Cに対応



**DUA0028**

ウインドスクリーン(2011C用)  
外寸:約φ35×全長72mm



**DUA0020**

ウインドスクリーン



# Shotgun Microphones

ショットガン・マイクロホン

小型軽量タイプや録音にも対応する本格モデルをラインナップ。  
離れた場所からも明瞭なサウンドを獲得。

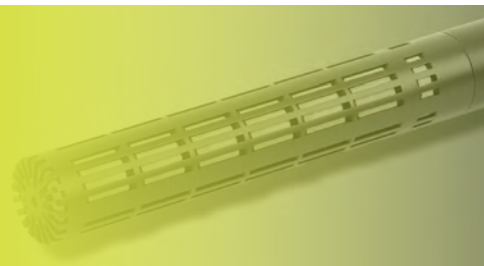

ショットガン・マイクロホン

## 2017

**NEW**  
オープンプライス

超単一指向性

鋭い指向性と優れた軸外特性で明瞭度の高いサウンドを獲得。

- 屋外のスポーツ中継から映画・ドラマの制作現場まで幅広く活躍。
- 鋭い指向性と卓越した軸外特性により主音源が際立つ明瞭度の高いサウンドを実現。
- 高温多湿や寒冷地など過酷な環境に対応する耐久性。

※一体型構造のためカプセルは取り外しできません。



※仕様等の詳細はP.22参照

ショットガン・マイクロホン

## 4017B/4017C

オープンプライス

超単一指向性

コンパクト・軽量・高音質のショットガン・マイクロホン。

- スタジオ収録から野外のライブ録音まで、幅広いシーンで活躍。
- 音声だけでなく、アコースティック楽器などの収録にも最適。
- 軽量・コンパクト設計で、ブームやビデオカメラに長時間装着も可能。
- 4017Bは120Hzのローカットフィルターと8kHzのハイブーストスイッチを搭載。



4017B

4017C

※仕様等の詳細はP.19参照

マイクロ・ショットガンマイクロホン

## CORE4097 Micro

オープンプライス

4097-DC-G-B00-010 超単一指向性

インタビューから映画・ドラマ制作まで離れた場所から  
明瞭度の高い収録を実現する超小型ショットガン・マイクロホン。

- 離れた場所から目的の声を明瞭に収録する優れた音響性能。
- ハンドリングノイズを最小限に抑えるショックマウント機構を搭載し、フィールド録音やロケに対応。
- 別売の変換アダプターと組み合わせてワイヤレスシステムのボディーバック型送信機用マイクとして使用可能。
- DPAの楽器用マイクロホンCORE4099の各種クリップと組み合わせて様々なシーンに対応。

CORE4097 Microのインタビューキット

### KIT-4097-DC-INK

オープンプライス

超単一指向性

■ セット内容

- マイクロ・ショットガンマイクロホン (4097-DC-G-B00-010) ×1
- ヘビードューティーマイクケーブル: MicroDot → MicroDot/φ 2.2mm/1.8m (CM2218B00) ×1
- ワイヤレス送信機用プレート ×1
- コールドシューマウント: 1/4 インチネジ (CS4099) ×1
- ライコット製ウインドジャマー (Rycote 055427) ×1
- 伸縮式ブーム (Manfrotto MPCOMPACT-BK) ×1

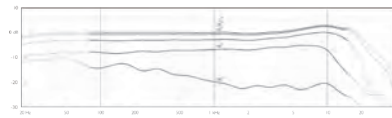
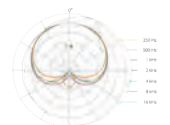

仕様 CORE4097 Micro

指向特性	超単一指向性
カートリッジ	プリポラライズド・コンデンサー型
周波数レンジ	20Hz~20kHz
周波数特性 (±2dB, 20cm)	80Hz~15kHz (2dBソフトブースト@10~12kHz)
感度 (±3dB@1kHz)	-36dB re. 1V/Pa
等価雑音レベル (Aウエイト)	23dB (A) re. 20μPa
SN比 (Aウエイト)	71dB (A)
全高調歪 (THD)	1%以下 (133dB SPLピーク)
ダイナミックレンジ	110dB
最大音圧レベル	135dB SPL
端子	MicroDot
色	黒
寸法・質量	全長10.4cm、約10g
付属品	グースネックロック×1、キャリングポーチ×1

# Installation Solutions

## インストール・ソリューション

スタイリッシュなデザインと卓越したサウンドを兼ね備えるDPAのインストール・ソリューション。  
明瞭な音質でスピーチの収音のほか、コーラスや楽器の録音にも対応する高品位モデルも用意。

フロアスタンド・マイクロホン

## CORE4097 Floor オープンプライス

4097-DC-F-B01-120 **超単一指向性**

合唱団や聖歌隊などの声の繊細な響きを正確に伝える洗練されたデザインと安定性、高い音響性を備えるフロアスタンド・マイクロホン。

- エレガントなデザインの中に三段階のショックマウント機構を搭載し、安定性を向上。
  - ・フロアベースのボール接続部
  - ・スィベルジョイント部
  - ・マイクカプセル内部
- DPAの変換アダプターと組み合わせ可能なMicroDotコネクターを採用。一般的なXLRコネクターに変換してワイヤレスとしてももちろん、各種ワイヤレスシステムにも対応。
- 高さや角度を柔軟に調整できるスィベル機構を採用。素早く思い通りのポジションに設置可能。
- マイク背面のリジェクションに優れ、リニアな軸外特性を備えている超単一指向性のピックアップパターンにより、合唱団や聖歌隊の収音に最適。
- マイク位置は最大253.3cmの高さに設置可能。
- 長さ500mmのスタンド用ボールが3本付属。使用する本数を変えて高さを調整可能。

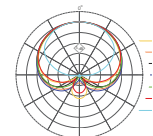
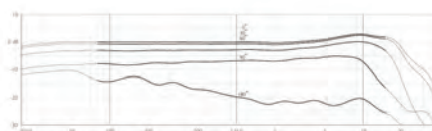
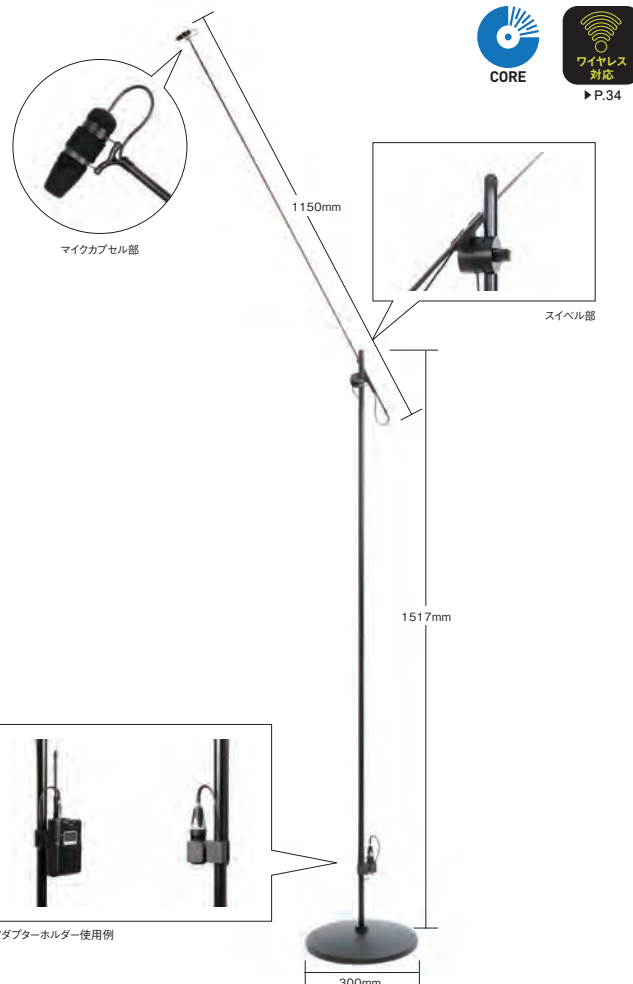
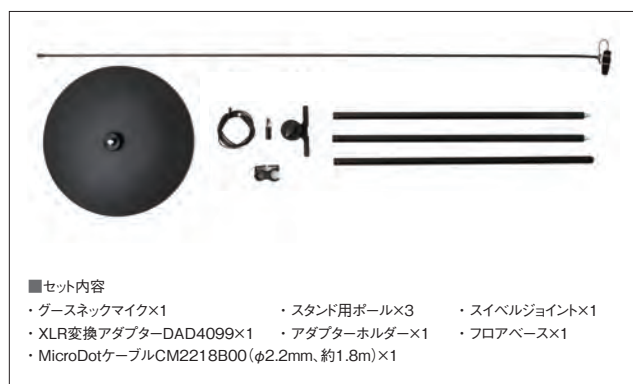

### 仕様 CORE4097

指向特性	超単一指向性
周波数レンジ	20Hz~20kHz
周波数特性(±2dB、20cm)	80Hz~15kHz(2dBソフトフースト@10-12kHz)
感度(±3dB@1kHz)	-36dB re. 1 V/Pa
等価雑音レベル(Aウエイト)	23dB (A) re. 20μPa
SN比(Aウエイト)	71dB (A)
全高調波歪(THD)	1%以下(133dB SPLピーク)
ダイナミックレンジ	110dB
最大音圧レベル	135dB SPL
端子	MicroDot ※付属の変換アダプターを使用してXLR端子に対応。
色	黒
質量	5.1kg(全体)、4.4kg(ベースのみ)
高さ	最大253.3cm
フロアベース径	30cm
セット内容	ゲースネックマイク×1、スタンド用ボール×3、スィベルジョイント×1、XLR変換アダプター×1、アダプターホルダー×1、ケーブル×1、フロアベース×1

グースネック・マイクロホン

# 4098-DC-G オープンプライス

超単一指向性

スリムで目立ちにくいフォルムと高い音響性能  
聞き取りやすく、明瞭な音質を提供するグースネックマイクロホン。

- ミニチュア・マイクロホンのカプセルと干渉管テクノロジーを組み合わせ、鋭い指向特性を獲得。
- バックグラウンドノイズを抑え、聞き取りやすく明瞭な音質を実現したことで、会議システムやスピーチに最適。
- マイクカプセルは、直径わずか5.6mmの超小型設計。スリムなデザインでマイク本体を目立たせずに収音が可能。
- 高品位カートリッジにより優れた軸外特性を獲得。

XLR3ピンコネクターモデル

全長(±5mm)	グースネック部	型番	
		黒	白
18cm	全体	4098-DC-G-B01-015	4098-DC-G-W01-015
30cm	上下	4098-DC-G-B01-030	4098-DC-G-W01-030
45cm	上下	4098-DC-G-B01-045	4098-DC-G-W01-045
75cm	上下	4098-DC-G-B01-075	—
120cm	上下	4098-DC-G-B01-120	—

MicroDot コネクターモデル

全長(±5mm)	グースネック部	型番	
		黒	白
14cm	全体	4098-DC-G-B00-015	4098-DC-G-W00-015
26cm	上下	4098-DC-G-B00-030	4098-DC-G-W00-030
41cm	上下	4098-DC-G-B00-045	4098-DC-G-W00-045
75cm	上下	4098-DC-G-B00-075	—
120cm	上下	4098-DC-G-B00-120	—

## ■ 付属品 ※単品購入可

- **DUA0580B** ウィンドスクリーン(黒)、5個組
- **DUA0580W** ウィンドスクリーン(白)、5個組

## ■ アクセサリー

- **TSM4001**  
テーブルショックマウント  
XLR3ピンモデル用



## ■ MicroDot延長ケーブル φ2.2mm

- |   |                  |   |                  |
|---|------------------|---|------------------|
| 黒 | CM2218B00 (1.8m) | 白 | CM2250W00 (5m)   |
|   | CM2250B00 (5m)   |   | CM22100W00 (10m) |
|   | CM22100B00 (10m) |   | CM22200W00 (20m) |
|   | CM22200B00 (20m) |   |                  |

## ■ CMX2218B00

MicroDot延長ケーブル、1.8m  
TSM4001(テーブルショックマウント)に対応。



マイクカプセル部



※画像はXLR3ピンモデルです。

仕様	XLR3ピンコネクターモデル	MicroDotコネクターモデル
指向特性	超単一指向性	
カートリッジ	プリポラライズド・コンデンサー型	
周波数レンジ (±2dB、20cm)	100Hz~15kHz 3dBソフトフースト @8~15kHz、HPF:60Hz	80Hz~15kHz 3dBソフトフースト @8~15kHz
感度(±2dB)	-36dB re. 1V/Pa	
等価雑音レベル(Aウェイト)	23dB (A) re. 20μPa	
全高調波歪(THD)	1%以下(130dB SPL RMS、133dB SPL peak)	
ダイナミックレンジ	110dB	
最大音圧レベル	135dB SPL	
インピーダンス	100Ω	30~40Ω (DAD6001-BC使用時:100Ω)
電源	ファンタムDC48V(±4V)、3.5mA	5V~50V ※ワイヤレス用変換アダプター使用時
付属品	ウィンドスクリーン×1 ※DUA0580BまたはDUA0580W	

4098-DC-G用マイクロホン・ベース

## DM6000

オープンプライス



■ 机や天井、壁面に固定可能。

仕様	DM6000-BX(黒) DM6000-WX(白)	DM6000-BM(黒) DM6000-WM(白)	DM6000-BU(黒) DM6000-WU(白)
コネクター	XLR3ピン(オス) アクティブ、バランス	MicroDot パッシブ、アンバランス	先バラ アクティブ、バランス
ケーブル長	約1.75m	約1.73m	約1.75m
電源	ファンタム48V±4V	5V~50V ※ワイヤレス用 変換アダプター使用時	ファンタム48V±4V
寸法	φ110×H14.8mm ※除コネクター、除突起部		
質量	約354g(含ケーブル)	約308g(含ケーブル)	約324g(含ケーブル)
付属品	ロッキングリング×1	ロッキングリング×1	ロッキングリング×1

Headset  
Microphones

Miniature  
Microphones

Live Instrument  
Microphones

Vocal  
Microphones

Pencil  
Microphones

Shotgun  
Microphones

Installation  
Solutions

Surround  
Solutions

Binaural  
Microphone

Adapters

グースネックマイク・ベースセット

# 4098-DC-D

オープンプライス



白:約14cm

4098-DC-D-W00-015 (MicroDotコネクター)  
4098-DC-D-W01-015 (XLR3ピンコネクター)

黒:約41cm

4098-DC-D-B00-045 (MicroDotコネクター)  
4098-DC-D-B01-045 (XLR3ピンコネクター)

テーブルトップはもちろん、天井や壁面にも設置可能。  
グースネック・マイクロホンとベース (DM6000) を  
パッケージ化したセットモデル。



仕様	4098-DC-D-B00-045	4098-DC-D-B01-045	4098-DC-D-W00-015	4098-DC-D-W01-015
色	黒		白	
グースネックマイクロホン	4098-DC-G-B00-045		4098-DC-G-W00-015	
ベース	DM6000-BM (MicroDot)	DM6000-BX (XLR3ピン/オス)	DM6000-WM (MicroDot)	DM6000-WX (XLR3ピン/オス)
指向特性	超単一指向性		超単一指向性	
カートリッジ	プリボラライズド・コンデンサー型		プリボラライズド・コンデンサー型	
周波数特性	20Hz~20kHz		20Hz~20kHz	
周波数特性 (±2dB, 20cm)	80Hz~15kHz 3dBソフトフースト@8~15kHz	100Hz~15kHz 3dBソフトフースト@8~15kHz, HPF:80Hz	80Hz~15kHz 3dBソフトフースト@8~15kHz	100Hz~15kHz 3dBソフトフースト@8~15kHz, HPF:80Hz
感度 (±3dB@1kHz)	-36dB re. 1V/Pa		-36dB re. 1V/Pa	
等価雑音レベル (Aウェイト)	23dB (A) re. 20μPa		23dB (A) re. 20μPa	
全高調波歪 (THD)	1%以下 (130dB SPL RMS, 133dB SPL peak)		1%以下 (130dB SPL RMS, 133dB SPL peak)	
ダイナミックレンジ	110dB		110dB	
最大音圧レベル	135dB SPL		135dB SPL	
出力インピーダンス	30~40Ω (DAD6001-BC使用時:100Ω)	100Ω	30~40Ω (DAD6001-BC使用時:100Ω)	100Ω
最小負荷インピーダンス	2kΩ		2kΩ	
電源	5V~50V ※ワイヤレス用 変換アダプター使用時	ファンタム48V±4V	5V~50V ※ワイヤレス用 変換アダプター使用時	ファンタム48V±4V
ケーブル長	1.73m	1.75m	1.73m	1.75m
寸法	φ110×H426mm (除ケーブル、ウインドスクリーン) ※組立時		φ110×H158mm (除ケーブル、ウインドスクリーン) ※組立時	
質量	約334g (含ケーブル)	約380g (含ケーブル)	約319g (含ケーブル)	約365g (含ケーブル)
付属品	ウインドスクリーン×1、ロックリング×1		ウインドスクリーン×1、ロックリング×1	

## ■フロアスタンド付属モデル 超単一指向性

省スペースで安定して設置可能なフロアベース付属モデル

- グースネック長は120cm。
- 目立ちにくいスリムな形状ながら、聞き取りやすく明瞭な音質を獲得。
- 直径250mmのフロアベースは、わずかなスペースにも設置可能。
- フロアベースはショックマウント機構を内蔵。足音など振動ノイズの影響を最小限に抑制。
- 全長60cmのスタンド用ポールは、複数接続して延長も可能。
- 別売のツインタイプのスイベルジョイントを使用することで、一台のスタンドに二本のグースネック・マイクロホンを設置可能。
- グースネック・マイクロホンはXLR3ピン端子を搭載。

### ■全長120cm / シングルモデル

## 4098-DC-F-B01-120

オープンプライス

#### ■セット内容

- ・グースネック・マイクロホン (4098-DC-F-B01-120:120cmモデル) ×1
- ・フロアベース (DUA0250) ×1
- ・スタンド用ポール (DUA0600) ×1
- ・スイベルジョイント/シングルタイプ (SJS4001) ×1

#### ■アクセサリ

##### ■SJT4001

スイベルジョイント(ツイン)  
4098-DC-Gを2本装着可能。



##### SJS4001

スイベルジョイント(シングル)



##### DUA0600

スタンド用ポール (600mm)

##### DUA0250

フロアベース (φ250mm)  
質量:約2.2kg



グースネック・マイクロホン

# 4011-DF-G オープンプライス

単一指向性

# 4018-DF-G オープンプライス

超単一指向性

レコーディング用マイクのカプセルを搭載した高品位モデル。

■ ペンシル・マイクロホン 4000 シリーズのカプセル「MMC4011」「MMC4018」とグースネックプリアンプ「MMP-F」を組み合わせた、高品位グースネック・マイクロホン。

■ 全長の異なる 5 種類をラインナップ。

全長(±5mm)	グースネック部	4011-DF-G	4018-DF-G
		単一指向性	超単一指向性
20cm	全体	4011-DF-G-B01-015	4018-DF-G-B01-015
32cm	上部と下部	4011-DF-G-B01-030	4018-DF-G-B01-030
47cm	上部と下部	4011-DF-G-B01-045	4018-DF-G-B01-045
77cm	上部と下部	4011-DF-G-B01-075	4018-DF-G-B01-075
122cm	上部と下部	4011-DF-G-B01-120	4018-DF-G-B01-120

## ■ 付属品 ※単品購入可

### ■ UA0639

マイクホルダー  
20cm、32cm、47cmモデル



### ■ DUA0020

ウインドスクリーン



グースネック部



仕様	4011-DF-G	4018-DF-G
指向特性	単一指向性	超単一指向性
カートリッジ	プリボラライズドコンデンサー型、 $\phi$ 19mm	プリボラライズドコンデンサー型、 $\phi$ 19mm
周波数レンジ(±2dB)	40Hz~20kHz	40Hz~18kHz
感度(±2dB)	-40dB re. 1V/Pa	-38.4dB re. 1V/Pa
等価雑音レベル(Aウエイト)	18dB (A) re. 20 $\mu$ Pa	16dB (A) re. 20 $\mu$ Pa
全高調波歪(THD)	1%以下(139dB SPL)	1%以下(137dB SPL)
ダイナミックレンジ	121dB	121dB
最大音圧レベル	144dB SPL	142dB SPL
インピーダンス	100 $\Omega$	100 $\Omega$
ケーブル引き伸ばし可能距離	最大100m	最大100m
電源	ファンタムDC48V(±4V)/3.5mA	ファンタムDC48V(±4V)/3.5mA
コネクタ	XLR3ピン(オス)	XLR3ピン(オス)
寸法・質量	マイク部 $\phi$ 19×35mm	マイク部 $\phi$ 19×35mm

Headset  
Microphones

Miniature  
Microphones

Live Instrument  
Microphones

Vocal  
Microphones

Pencil  
Microphones

Shotgun  
Microphones

Installation  
Solutions

Surround  
Solutions

Binaural  
Microphone

Adapters

## ■ フロアスタンド付属モデル 単一指向性

省スペースで安定して設置可能なフロアベース付属モデル

- コンパクトで場所を取らないため、ステージ上でコーラスや楽器の収音に最適。
- フロアベースはショックマウント機構を内蔵。足音など振動ノイズの影響を最小限に抑制。
- ツインモデルは、マイクの角度を個別に設定可能。一台分のスペースで二方向の収音が可能。
- 全長600mmのスタンド用ポールは、複数接続して延長も可能。

### ■ 全長77cm/シングルモデル

4011-DF-F-B01-075 オープンプライス

4018-DF-F-B01-075 オープンプライス

#### ■ セット内容

- ・ グースネック・マイクロホン (4011-DF-G-B01-075 or 4018-DF-G-B01-075) × 1
- ・ フロアベース (DUA0250) × 1
- ・ スタンド用ポール (DUA0600) × 1
- ・ スイベルジョイント / シングルタイプ (SJS4001) × 1

### ■ 全長122cm/シングルモデル

4011-DF-F-B01-120 オープンプライス

4018-DF-F-B01-120 オープンプライス

#### ■ セット内容

- ・ グースネック・マイクロホン (4011-DF-G-B01-120 or 4018-DF-G-B01-120) × 1
- ・ フロアベース (DUA0250) × 1
- ・ スタンド用ポール (DUA0600) × 1
- ・ スイベルジョイント / シングルタイプ (SJS4001) × 1

### ■ 全長122cm/ツインモデル

4011-DF-F-B01-120T オープンプライス

4018-DF-F-B01-120T オープンプライス

#### ■ セット内容

- ・ グースネック・マイクロホン (4011-DF-G-B01-120 or 4018-DF-G-B01-120) × 2
- ・ フロアベース (DUA0250) × 1
- ・ スタンド用ポール (DUA0600) × 1
- ・ スイベルジョイント / ツインタイプ (SJT4001) × 1



SJT4001

DUA0600

DUA0250

4011-DF-F-B01-120

4011-DF-F-B01-120T

Headset  
Microphones

バウンダリー・マイクロホン

# 4060-OC-D

オープンプライス

4060-OC-D-S01-002 無指向性

クリアな音でスマートに会議を收音。

- 会議室での收音などに使用できるバウンダリー・マイクロホンです。CORE4060ミニチュアマイクロホン(高感度・黒)を使用し、コンパクトに高音質な收音が可能。ベースにステンレスを使用したエレガントなデザインです。
- スピーチなど直接音のゲインは6dBであるのに対して、テーブルなどからの反響音はゲインがわずか3dBとなっており、明瞭な音声の収録が可能。
- 変換アダプターを付け変えることにより、お手持ちのワイヤレスシステムでの使用も可能。

## ■ 付属品

■ ケーブル(3m)



## ■ 変換アダプター (P.34参照)

お手持ちのワイヤレスシステムで4060-OC-Dを使用できます。

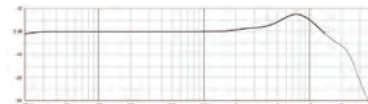

Miniature  
Microphones

Live Instrument  
Microphones

Vocal  
Microphones

Pencil  
Microphones

Shotgun  
Microphones

Installation  
Solutions

Surround  
Solutions

Binaural  
Microphone

Adapters

デスクトップ・マイクロホン

# 4018-DE-D

オープンプライス

4018-DE-D-B01-005 超単一指向性

4018ESにテーブルベースを付属。

- 小さく目立たない、手のひらサイズのコンパクトモデル。
- レコーディング用マイクロホンを使用した高品位モデル。超単一指向性で、狙った音をピックアップ。

## ■ 付属品 ※単品購入可

■ DUA0041

ウインドスクリーン  
(アクティブモジュール用)



■ MC4001

MMP-ER / ES用  
マイクホルダー



ウインドスクリーン装着時

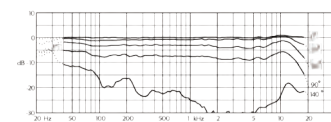
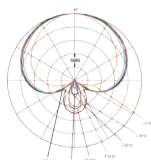

仕様 4018-DE-D-B01-005

指向特性	超単一指向性
カートリッジ	プリボラライズド・コンデンサー型
周波数レンジ(±2dB/30cm)	40Hz~18kHz
感度(±2dB@1kHz、公称値)	-38.4 dB re 1V/Pa
等価雑音レベル(Aウエイト)	16 dB (A) re. 20μPa
全高調波歪み (THD)	1%以下
ダイナミックレンジ(代表値)	121 dB
最大音圧レベル	142dB SPL
インピーダンス	100Ω以下
ケーブル引き伸ばし可能距離	最大100m
ケーブル長	3m
電源	ファンタムDC48 V
コネクター	XLR3ピン(オス)
寸法、質量	マイク本体:φ19×35mm、109 g ベース:φ70mm (3/8インチネジ)



# Surround Solutions

## サラウンド・ソリューション

屋内でも野外でも、手軽にサラウンドの収録を可能にする製品群。

モバイル・サラウンド・マイクロホン

### 5100

オープンプライス

5本のマイクを本体内に収めた、モバイルに最適なサラウンド・マイクロホン。

- スポーツの収録のほか、様々なシチュエーションで気軽に5.1chレコーディングができるモバイルタイプのサラウンド・マイクロホン。
- ミニチュア・マイクロホンを5本搭載。LFE(.1)はL/Rより合成され、サラウンドフォーマットにあわせて10dBゲインが抑えられています。
- 500gと軽量コンパクト、しかも堅牢な設計が施されています。
- 本体の上下にひとつずつAKG(3/8)のネジ穴を装備。下側のネジ穴は変換アダプターを取り外せばShure(5/8)ピッチに変更可能。
- 雨天時に使用できるアウトドアカバー付属。

#### ■ 付属品

Lemo 2Bシリーズマルチピン  
→6×XLR-M(5m)

■OC5100  
アウトドアカバー  
※単品購入可

#### ■ アクセサリー

■WJ5100  
ウインドジャマー



仕様		5100	
指向特性	ハイブリッド(単一指向性・無指向性)	最大音圧レベル	132dB SPL
カードリッジ	プリポラライズド・コンデンサー型	出カインピーダンス	50Ω
周波数レンジ(±3dB)	L, C, R:200Hz~16kHz LS, RS:100Hz~12kHz LFE:20Hz~120Hz	ケーブル引き伸ばし可能距離	最大100m
感度(±3dB, 1kHz)	L, C, R:26mV/Pa, LS, RS:28mV/Pa	電源(DPAアダプター使用)	ファンタムDC48V/5mA
等価雑音レベル(Aウエイト)	L, C, R:18dB(A) re. 20μPa LS, RS:20dB(A) re. 20μPa	コネクタ	Lemo multipin
全高調波歪(THD)	1%以下(123dB SPL)	ケーブル長	5m
ダイナミックレンジ	L, C, R, LS, RS:103dB LFE:100dB	寸法(W×H×D)*	240×140×195mm
		質量	500g

\*突起部除く

4006Aのサラウンドキット

### 5006A

オープンプライス

- 無指向性マイクロホン4006A×5本で構成するサラウンド収録キット。
- 5本のマイクロホンは、入力感度とノイズレベル、周波数特性の3点を0.5dB以内の誤差に収まるようマッチングされており、正確でクリアな広がりのあるピンテージサウンドでの録音が可能です。

#### ■ セット内容

- ・無指向性マイクロホン(4006A)×5
- ・フリーフィールドグリッド(DD0251)×5
- ・クロスマイキンググリッド(DD0254)×5
- ・ディフューズフィールドグリッド(DD0297)×5
- ・マイクホルダー(UA0639)×5
- ・ウインドスクリーン(DUA0020)×5
- ・キャリングケース×1

4006A・4011Aのサラウンドキット

### 5006-11A

オープンプライス

- フロントに無指向性マイクロホン(4006A)×3本とリアに単一指向性マイクロホン(4011A)×2本で構成するサラウンドキット。

#### ■ セット内容

- ・無指向性マイクロホン(4006A)×3
- ・単一指向性マイクロホン(4011A)×2
- ・フリーフィールドグリッド(DD0251)×3
- ・クロスマイキンググリッド(DD0254)×3
- ・ディフューズフィールドグリッド(DD0297)×3
- ・マイクホルダー(UA0639)×5
- ・ウインドスクリーン(DUA0020)×5



サラウンド・マウント

### S5

オープンプライス

フレキシブルなサラウンド用マイクロホン・マウント。

- 5本のマイクロホンに対応。
- 光の反射を完全に抑える表面加工が施され、照明の多いホールや劇場への設置にも対応。
- マイク取り付け部は5/8(Shure)ピッチを採用。
- サラウンドキット(5006A, 5006-11A, 5015A)と同時購入で特別価格を適用。  
※詳しくはお問い合わせください。

4015Aのサラウンドキット

### 5015A

オープンプライス

- ワイド単一指向性マイクロホン(4015A)×5本で構成するサラウンド収録キット。
- ワイド単一指向性の特性により、チャンネル間の分離を保ちながら程よい広がりのある安定した音場を獲得。

#### ■ セット内容

- ・ワイド単一指向性マイクロホン(4015A)×5
- ・マイクホルダー(UA0639)×5
- ・ウインドスクリーン(DUA0020)×5



※マイクロホンは付属していません。

# Binaural Microphone

## バイノーラル・マイクロホン

映画やゲームなどの音作りはもちろん、音質にこだわる動画配信などより繊細で再現性の高い音質を必要とするすべての人へ。

バイノーラル・マイクロホン

### CORE4560

オープンプライス

4560-0C-B-B00 無指向性

クリエイターのための高品位バイノーラル・マイクロホン。定評あるDPAサウンドにより、臨場感のあるリアルな音作りを実現。

- 自然で透明感のある音質
  - ・最大音圧レベル134dBに対応し、大音量の音源もクリアに收音。
  - ・感度の差が1.5dB以内の厳選したふたつの無指向性マイク "CORE4060" を搭載し、左右のバランスが良い極めてナチュラルな音質を実現。
- 柔軟性と安定性に優れた、わずか30gの超軽量フレームを採用
  - ・コンパクトかつスマートなデザインのためマイクそのものが目立ちにくく、街中でも自然な收音が可能。
- IP58規格適合の優れた耐久性を獲得
  - ・塵や水分に対する高い耐久性を獲得。
  - ・マイクカプセルは純水を使用してクリーニング可能。
- 各社のワイヤレスシステムに対応
  - ・別売の変換アダプターと組み合わせて各社のワイヤレスシステムに対応。
  - ・XLR3ピンコネクタへ変換して各種レコーダやミキサーへの接続も可能。



▶ P.34



仕様 CORE4560

指向特性	無指向性
カートリッジ	プリボラライズド・コンデンサー型
周波数レンジ	20Hz~20kHz
感度 (±2dB, 1kHz)	-34dB re. 1V/Pa
等価雑音レベル (Aウェイト)	23dB (A) re. 20μPa
SN比 (Aウェイト)	71 dB (A)
全高調波歪 (THD)	1%以下 (129dB SPLピーク)
ダイナミックレンジ	106dB
最大音圧レベル	134dB SPL peak
電源	ワイヤレス:5V~10V、ワイヤード(DAD6001-BC):ファンタムDC48V
端子	MicroDot×2
質量	約30g ※ケーブル含む
付属品	ウインドスクリーン(大)×2、(小)×2 キャリングポーチ

# Adapters

## 変換アダプター

DPAのMicroDotコネクタを各種コネクタへ変換するアダプター。DPAマイクロホンを各社のワイヤレスシステムに使用する際に活躍します。

※ここに掲載されているのは製品の一部です。その他の製品については、HPをご覧ください。

[http://www.hibino-intersound.co.jp/dpa\\_microphones/1842.html](http://www.hibino-intersound.co.jp/dpa_microphones/1842.html)

### ■ MicroDot→XLR (3pin)

#### DAD6001-BC オープンプライス

MicroDot to 3-pin XLR, クリップ付



#### DAD4099-BC オープンプライス

MicroDot to 3-pin XLR, クリップ付、ローカットフィルター@80Hz



#### S-DDP6001 オープンプライス

DAD6001-BC, DAD4099-BC用クリップ



### ■ MicroDot→Switchcraft (TA3F, TA4F, TA5F)

#### DAD6010 オープンプライス

MicroDot to TA4F Switchcraft  
Shure:PGX1/SC1/SLX1/U1/ULX1/UR1/UR1M/UT1  
TOA:WM4300  
Line 6:TB12, TXD-V70L  
Shure:GLXD1, ULXD1



TA4F

### ■ MicroDot→Mini Jack

#### DAD6019 オープンプライス

MicroDot to Mini-Jack  
Sony:Freedom WRT 80S, UTX-B1/B03



#### DAD6034 オープンプライス

MicroDot to Mini-Jack  
Sennheiser Evolution/G2/G3/X2, EWD1 (SKD1)  
Line 6:X2 Digital Wireless  
Audio Ltd.:En2 TX



### ■ MicroDot→Lemo

#### DAD6003 オープンプライス

MicroDot to 3-pin Lemo  
Sennheiser:SK 50/SK 250/SK 2000/SK 3063/  
SK 5012/SK9000  
Trantec:SD7000/SD7300  
Wisycm:MTP30  
Shure:UR1M



### ■ MicroDot→Hirose (4pin)

#### DAD6008 オープンプライス

MicroDot to 4pin Hirose  
Sony WRT820/WRT860/WRT8/DWT-B01



4pin

#### DAD6040 オープンプライス

Audio-Technica:  
ATW-T3201/ATW-T5201/ATW-T6001S



#### DAD3051 オープンプライス

MicroDot to 4pin Hirose  
Ramsa WX-RP410 (for low DC microphones)







デンマークに拠点を置く音響機器メーカー  
DPA Microphones (ディーピーエーマイクロホンズ)。  
高い技術水準で、妥協を許さない製品開発を続け、  
世界に認められる数々のコンデンサーマイクロホンを  
世に送り出しています。  
安定した製品クオリティを維持するため、  
製品ひとつひとつをハンドメイドで生産。  
音響特性を熟知し、自然な音質にこだわり続ける姿勢が、  
DPA Microphonesの代名詞ともいえる  
「透明感のあるナチュラルな音質」を生み出しています。

### 公式サイト

▶ [https://www.hibino-intersound.co.jp/dpa\\_microphones/](https://www.hibino-intersound.co.jp/dpa_microphones/)



### 公式Facebook

▶ <https://www.facebook.com/DPA.JP/>



### 公式Youtube

▶ <https://www.youtube.com/channel/UCyXpwKE1sg6MxsnAEI2LDxw>



IP58のアイコンが表示されている製品は、防塵・防水の国際保護等級IP58を取得していますが、完全防水・完全防塵ではありませんので、使用の際は十分ご注意ください。



ヒビノインターサウンド株式会社

〒105-0022 東京都港区海岸2-7-70  
TEL: 03-5419-1560 FAX: 03-5419-1563

<https://www.hibino-intersound.co.jp/>

E-mail: [info@hibino-intersound.co.jp](mailto:info@hibino-intersound.co.jp)

- 商品を安全にお使いいただくために、設置・運用には十分な安全対策を行ってください。
- 価格には、配送や設置、使用済み機器の引き取りに掛かる費用は含まれておりません。
- 商品写真は、実際の商品と一部異なる場合があります。
- 掲載内容は発行時のもので、予告なく変更されることがあります。変更により発生したいかなる損害に対しても、弊社は責任を負いかねます。
- 記載されている商品名、会社名等は各社の登録商標、または商標です。

2024年4月版