

CODA

C O D A A U D I O



PRODUCT CATALOG

SR用スピーカーシステム 総合カタログ

*Line Array System / SC-Series / APS / HOPS Series / CoRAY-Series / CUE-Series /
G-Series / U-Series / D-Series / OMNIO5 / SOUNDBAR / LINUS System*

2018年11月版



CODA AUDIOは、ドイツのハノーファーに本拠地を置くスピーカーメーカー。
「スピーカーシステムの開発の出発点は、全うなドライバーの設計である。」
という信念の下に、決して妥協をしない開発姿勢を貫きとおして世に出る製品群は、
圧倒的な出力と細部に至るまで極めて透明なサウンドを出現させる。

ボイスコイルを巻き、トランスデューサーを成形し、コンピューター制御の数値を算出する。
コンポーネントひとつひとつを自社工場で作製するこだわりは、
そのままスピーカーの精度と信頼性へつながる。

CODA AUDIOを知るための近道は、CODA AUDIOのスピーカーを聞くこと。
なぜなら.....

“HEARING IS BELIEVING”



Line Array System ラインアレイシステム P.08
AiRAY / ViRAY / TiRAY / TiLOW

Sensor Controlled Subwoofer & Bass Extension P.16
センサーコントロールド・サブウーファー&ベースエクステンション
SCV-F / SCP-F / SC4 / SCP / SC2-F

Arrayable Point Source P.20
アレイアブル・ポイントソース
APS / APS-SUB

High Output Point Sources 2-Way フルレンジ・スピーカーシステム P.22
HOPS8T / HOPS8i / HOPS8i White / HOPS5 / HOPS5 White

Line Source Column Speaker System [CoRAY-Series] P.24
ラインソースコラムスピーカーシステム
CoRAY4 / CoRAY4L / CoRAY4i / CoRAY4Li

Stage Monitor [CUE-Series] ステージモニター P.26
CUE ONE / CUE TWO / CUE FOUR

Multi-purpose Speaker マルチパーパススピーカー
● **G-Series** フルレンジ・スピーカー、サブウーファー P.28
G715-Pro / G712-Pro / G515-Pro / G515-Pro White
G512-Pro / G512-Pro White / G308 / G308 White
G308-Pro / G18-SUB / G15-SUB

● **U-Series** 汎用サブウーファー P.32
U4 / U12 / U12i / U12i White / U15

Near Field 設備用 / イベント用
● **D-Series** フルレンジ・スピーカー P.34
D20 / D20 White / D12 / D12 White
D5-Cube / D5-Cube White / D5-Cube-100V
D5-Tube / D5-Tube-100V / D5-Ceiling / D5-Ceiling-100V

Special Applications 設備用 / イベント用
● **360°Dispersion** 全指向性スピーカー P.38
OMNIO5 / OMNIO5-100V

● **Soundbar** サウンドバー P.38
KTV SOUNDBAR

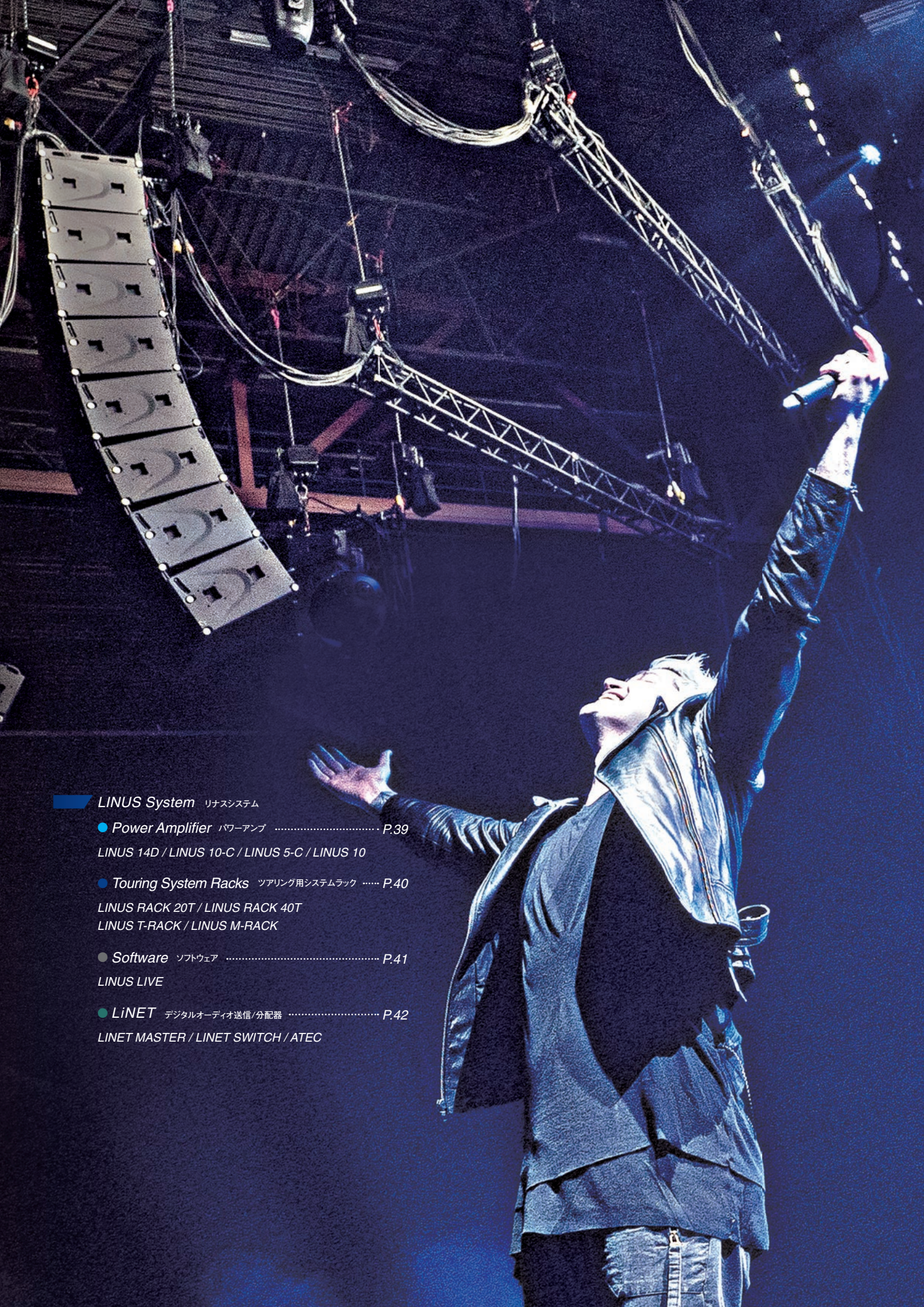

LINUS System リナスシステム

● **Power Amplifier** パワーアンプ P.39

LINUS 14D / LINUS 10-C / LINUS 5-C / LINUS 10

● **Touring System Racks** ツアリング用システムラック P.40

LINUS RACK 20T / LINUS RACK 40T

LINUS T-RACK / LINUS M-RACK

● **Software** ソフトウェア P.41

LINUS LIVE

● **LiNET** デジタルオーディオ送信/分配器 P.42

LINET MASTER / LINET SWITCH / ATEC

CODA AUDIO's Unique Technologies

リングダイアフラム

High Frequency Technology ~ Patented Compression Driver ~

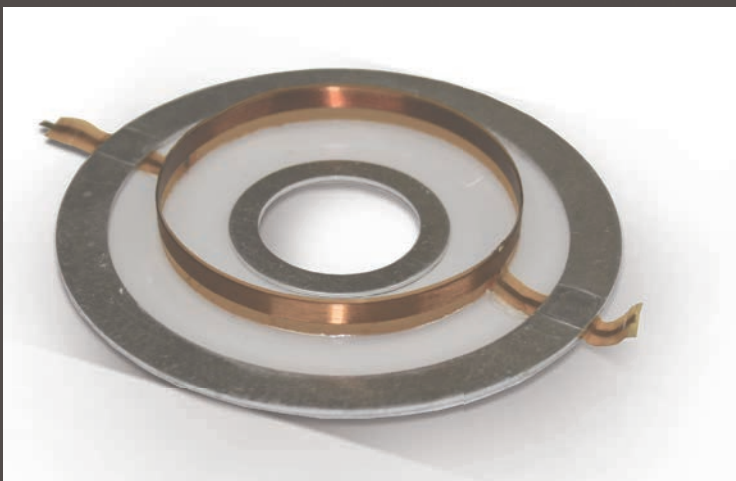

CODA AUDIOのダイアフラムは、リングを重ねたような構造をした「リングダイアフラム」と称するものです。

リングダイアフラムの技術はCODA AUDIOを代表するものであり、全ての製品に使用されている基本的な技術の一つです。

CODA AUDIOのリングダイアフラムは、変換効率が30~40%、理論値で50%、周波数で変動しますが平均で約40%の効率を実現しています。

※ここでの効率とは、スピーカーの仕様にW/mで表示される「能率」ではなく、電気エネルギーが音になる効率です。従来型では熱損失や動体の損失から電力の多くが音にならずに失われ、大抵は13%程度、特殊な性能を持った物でも15%と言われています。

リングダイアフラムの特長

◎安定性が高い

サスペンションが内側と外側にあるため固定されていることにより高い安定性を確保。正確なピストンモーションを実現させます。

◎より低い周波数まで再生可能

振動板の面積が広いため、同じボイスコイル径の従来型に比べてより低い周波数まで再生可能。また、振動板の素材には、柔軟で耐久性の高い構造の医療・工業用ポリエステルを使用しているため、結果として能率も高くなります。

◎破損が劇的に減少する

主な破損の原因となる分割振動の波長がリングダイアフラムには存在しません。一般的なダイアフラムでは端から端まで振動面を往復する分割振動が発生するため歪みや破損の原因となりますが、リングダイアフラムは分割振動が発生するほどの距離がないので、破損には至りません。

POINT!

デモジュレーション・リング

Demodulation Ring

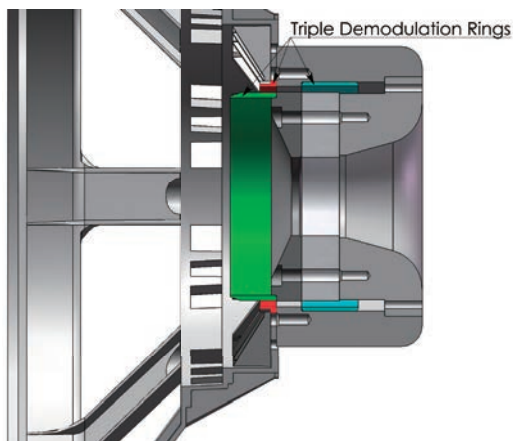

例) 3つのデモジュレーション・リングを搭載しているコーンドライバー

CODA AUDIOのコーンドライバーは、アルミニウム製のデモジュレーション・リングを搭載しています。デモジュレーション・リングは、アルミニウム製のショートリングを使用しており、以下のような特徴があります。

1. 非直線（ノンリニア）歪みの減少

ボイスコイルによって発生した交流磁束の影響を減じさせることで、磁性物質の非直線（ノンリニア）磁気特性と誘導（渦）電流を発生させ、非直線歪みを減らします。

2. 相互変調歪みの減少

ボイスコイルのインダクタンスを分流することでほぼ一定のインダクタンスを提供することができ、それにより以下の理由による相互変調歪みを軽減します。

- マグネティックシステムのボイスコイルの動きによるインダクタンスのモジュレーション
- マグネティックシステムの金属部品によるボイスコイルへの引力

3. 中～高域におけるスピーカーのインピーダンス特性を向上

4. 高効率

熱伝導率の高いアルミニウム製のショートリングを使用しているため、付随的效果として温度上昇によるパワーロスを起こしにくくなる利点もあります。



一般的なダイアフラムとの比較

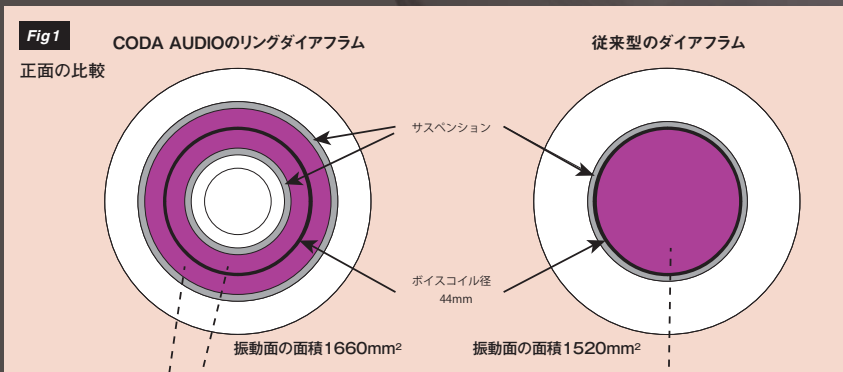

Fig1
 に示すように、CODA AUDIOのリングダイアフラムは、内側と外側にサスペンションを備えています。
 同じボイスコイル径で比較した場合、ピンクで示した振動面の面積はリングダイアフラムのほうが広くなります。

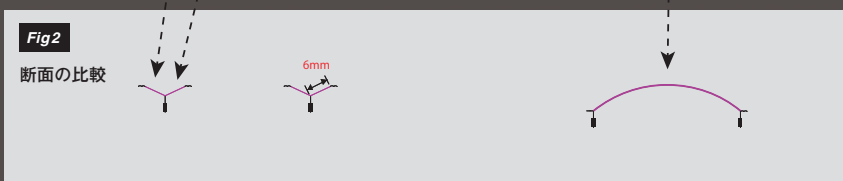

Fig2
 はそれぞれのダイアフラムの断面を示しています。
 CODA AUDIOのリングダイアフラムの幅は、一般的なダイアフラムに比べると狭く、この例では6mmとなります。

音質を犠牲にすることなく、優れた位相特性を獲得

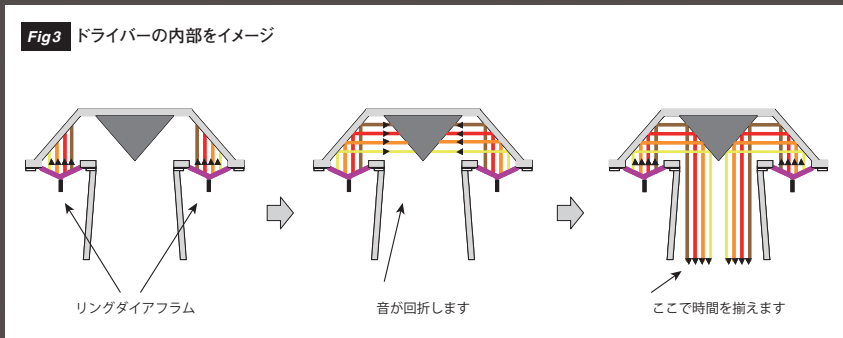

Fig3
 リングダイアフラムの振動(音)がドライバー内部で回折して物理的に時間を揃えているため、優れた位相特性を備えています。このため、合理的な物理配置で音響デザインをすることが可能になります。

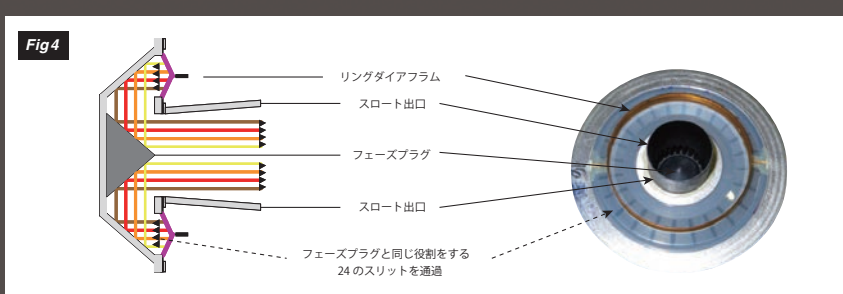

Fig4
 実際のドライバーに当てはめます。画像は、ドライバーユニットからマグネットを外しています。

CODA AUDIO's Unique Technologies

クリアなサウンド

Clear Sound

マスキング効果

人間の聴覚がもつマスキング効果によって、低調波に比べて高次高調波の非直線性はより敏感に感知されることが知られています。つまり、高調波歪みはたとえ微小なものであっても人間の耳によって感知されてしまい、精細さに欠けた、ノイズの多い音として伝搬されてしまいます。直線性が高いスピーカーは、たとえ全高調波歪み (THD) が同等もしくは高くても、クリーンでオープンかつ透明感のある音を表現することができます。

極めて低い相互変調歪み (IMD) を実現

下図は3つの異なる周波数 (第一信号:F=1250Hz、第二信号:F2=F-F/10=1125Hz、第三信号:F3=F+F/10=1375Hz) のバースト信号を用いて、CODAのドライバーと従来のドライバーの測定をした結果です。CODAのドライバーは二次高調波以上で多少の高調波歪みが発生しているものの相互干渉歪みと高調波歪みが極めて低いことが分かります。一方で、従来のドライバーは高いレベルの相互干渉歪みおよび高調波歪が広範囲で発生していることが分かります。

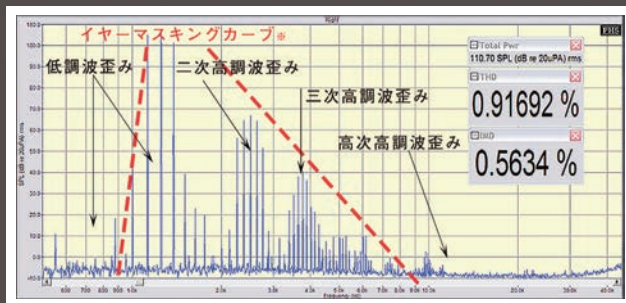

CODAの1インチドライバー

(1.75インチボイスコイル、90°×60°ウェーブガイドを使用)

二次および三次高調波の歪みはマスキング効果内に完全に収まっており、高次高調波の歪み発生していますがほぼ測定できないレベルのものになります。

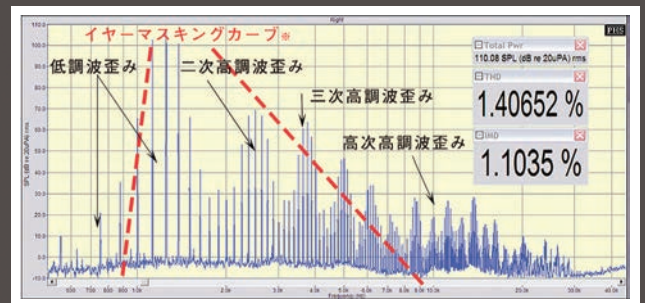

一般的な構造を持った高性能な1インチドライバー

(90°×60°ウェーブガイドを使用)

三次高調波の歪みがマスキング効果の範囲を超えており、高次高調波の歪みも聴覚で感知されるレベルで発生しています。

※イヤーマスキングカーブ:人間の聴覚が持つマスキング効果の特性を示しており、このカーブの範囲内にある音は人間の聴覚で感知されづらくなります。

IMDの測定結果は実際に耳にして感じ取るドライバーの音質に極めて近く、また、音響生理学では高次高調波での非直線性が高いほど、人間の聴覚で感知されやすくなることが知られています。そのため、実際に耳にする音質との相関関係の高いIMDは重要な問題となっていきます。

従来のドーム型ダイアフラムでは構造的に振動を完全に制御しきれないため、ダイアフラム自体の動きが不安定になり、高いレベルで非線形なIMDを発生させます。一方で、CODAのリングダイアフラムは振動の制御性に優れており非線形なIMDを極めて低く抑えることができます。

また、従来のドライバー性能の測定では、スイープ信号を使用し二次および三次高調波歪みだけを測定するため、より高い高調波での非直線性を測定することは極めて珍しいと言えます。低調波よりも高次高調波における非直線性が人間の聴覚で感知されやすいという事実から、従来のように単純化を図った測定方法は正確性に欠け、得られる結果も良いものとは言えません。そのため、CODAではより高精度な結果を得るために二次および三次高調波よりも高次高調波も含めた測定を実施しています。

CODAではドライバー性能測定にマルチトーンを使用してダイアフラムに大きな負荷をかけます。それにより周波数の合成と分解が始まり、広いスペクトラムで調和音 (ハーモニクス) と不調和音のIMD (相互変調歪み) が生成され測定を行います。

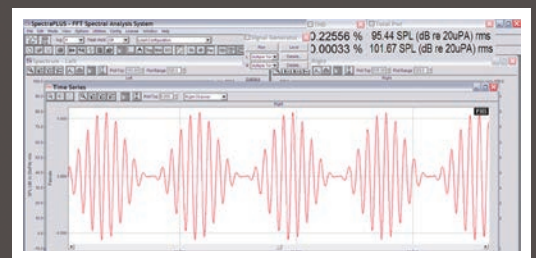

3つの異なる周波数

(第一信号:F=2500Hz、第二信号:F2=F-F/10=2250Hz、第三信号:F3=F+F/10=2750Hz) のバースト信号を用いた測定結果です。

LINUS CORE

圧倒的な処理能力で精緻な音声アルゴリズムの統合を可能にした、高品位なDSP。

第二世代の高性能チップ「SHARC」を使用したLINUS COREは、32bitのフローティングポイント演算によって生み出された膨大なプロセッシングパワーで妥協のない音質を提供。FIRフィルターを採用した独自のアルゴリズムにより、完全なリアリティと優れたサウンドパフォーマンスをもたらします。

FIRプリセット・テクノロジー 全周波数帯域におけるリニアフェーズの実現

従来のIIRフィルターでは、周波数特性は良好でも位相特性はのこぎり型になっており、良好とは言えません。これは、低域ほど遅れて再生されていることを示しており、音にはパンチ力がなくコヒーレントでもありません。また、ラインアレイやコンパクトボックスなど異なる機種ではそれぞれの位相特性が異なっているため、組み合わせて使用するとき位相をそろえられません。

リニアフェーズになるような設計が可能であるFIRフィルターにおいても、一般的にはサンプリングレート96kHzで1,024ほどのタップ数なので、1kHz以下において正確性が非常に貧相になり、実際のシステムでも1kHz以下では微細なフェーズレスポンスしか提供できません。FIRフィルターで低域までリニアフェーズを得るには多くのタップ数と大きなレイテンシーが必要になることが知られています。しかし、プロオーディオでは、大きなレイテンシーは実用ならず、一方でDSP自体のプロセッシングパワーの欠如が挙げられます。

この大きなレイテンシーと位相の不正確さを克服するため、CODA AUDIOは独自のアルゴリズムを開発しました。1kHz以上の周波数には1,024タップ、1kHz以下には8倍のダウンサンプリングと8回のループを行って、計9,216ものタップを使用。低域までの位相特性をリニアに調整し、結果、60~200Hz(+0°/-30°)、200Hz~20kHz(±0°)において、フェーズジャンプ(位相跳躍)を全くおこさず、全周波数帯域でリニアフェーズを実現したといえるでしょう。また、レイテンシーもこれだけの計算を施しながら、11.7msに収めています(※)。

ユーザーにとっての利点は、より良い音というだけでなく異なったシステム同士(たとえば、AiRAYメインでViRAYをフロントフィルにする仕様)の使用においても全体のよりよいコヒーレントが得られる点です。常にリニアフェーズの音源であり、システム間のタイムアライメントが取れていれば全体でコヒーレントなサウンドが得られます。

(※)11.7msのレイテンシーは、AiRAYとViRAY。ニアフィールドでの使用を想定したViRAYや他のシステムは、低域の位相特性を若干許容してタップ数を調整。レイテンシーを6msに抑えて小規模なアプリケーションでも使いやすくなっています。

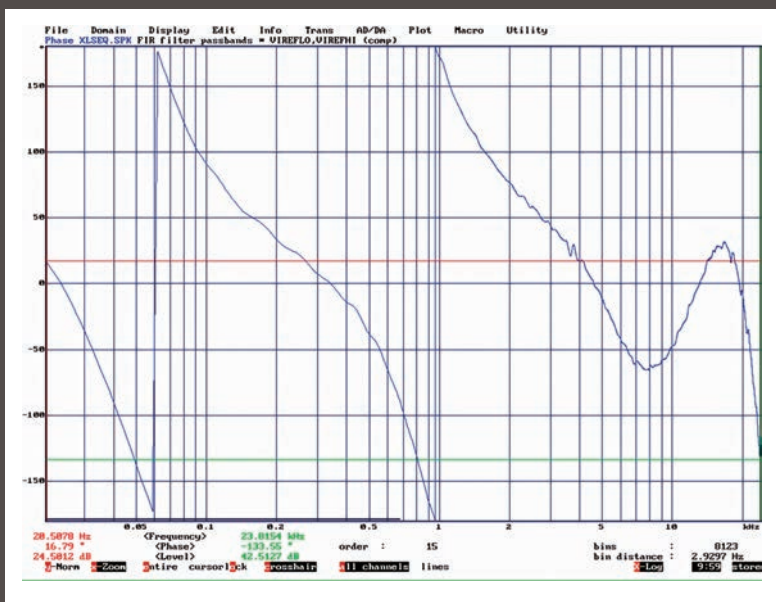

IIRフィルターによるViRAYの位相特性

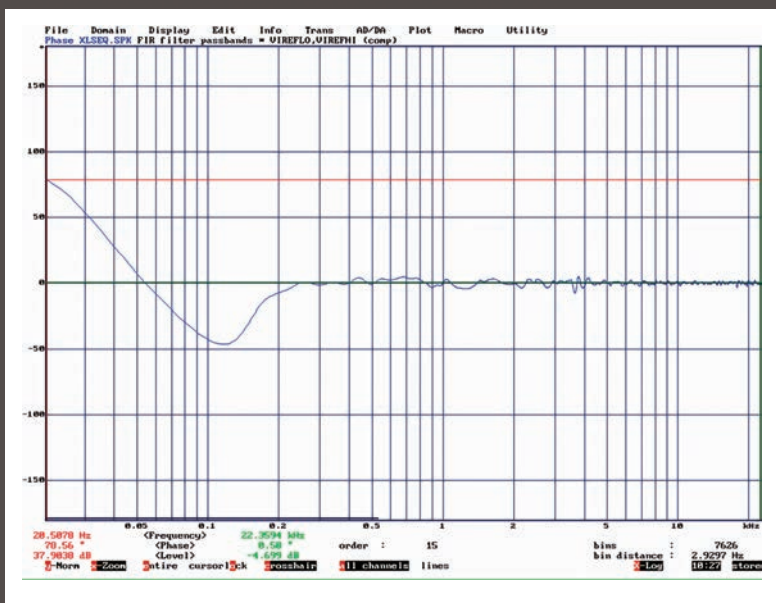

FIRフィルターによるViRAYの位相特性

Line Array System

Planar wave driver

平面波ドライバー

Planar wave driver(平面波ドライバー)とは、線状音源用に開発されたドライバーです。高いエネルギーを生み出すネオジウム磁石と独自のリングダイアフラムを内蔵しており、20kHzまで平坦な周波数特性を実現しています。

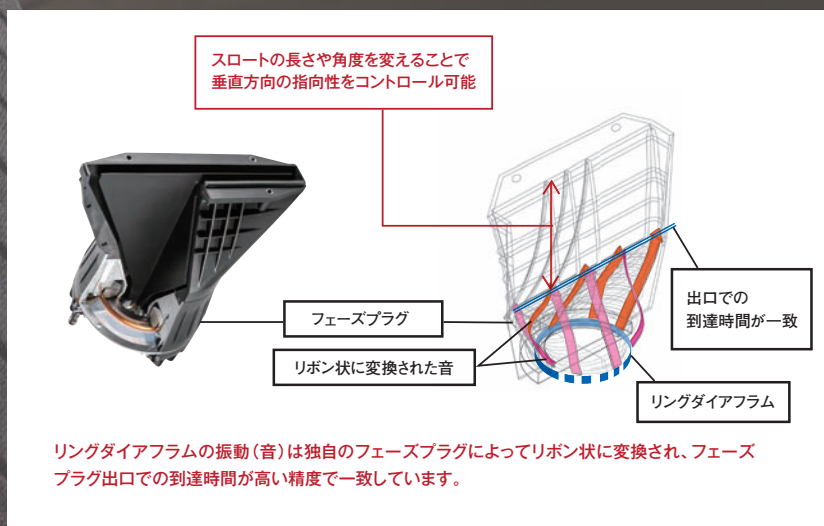

出口で到達時間が一致する高精度

Planar wave driverを実測し、リングダイアフラムの振動が音となってフェーズプラグ出口に到達する時間を実測(再生周波数帯域での条件となります)。

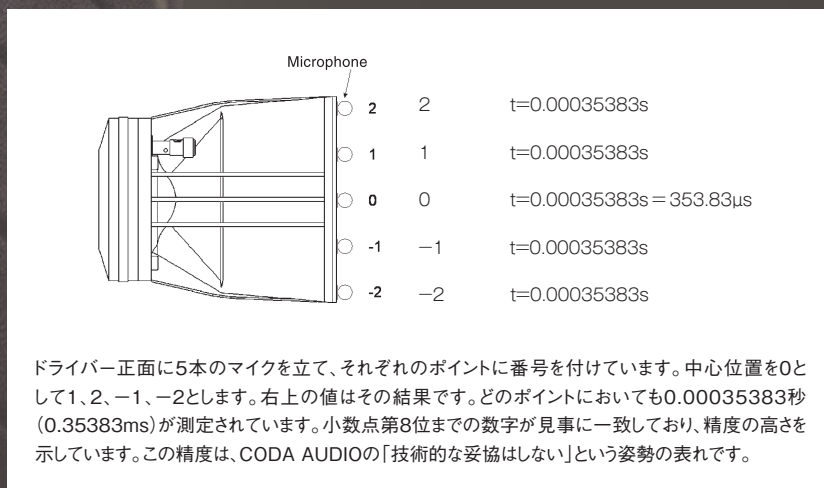

連結した時の平面波ドライバー

優れた指向性制御と忠実な音の再現を両立させるため、長方形のピストから内部回折なしで平坦な波面を放射する独自のウェーブガイド技術を開発。個々のユニットを音響特性上で完璧に統合させる高度な設計により、線状音源をつくり出しています。

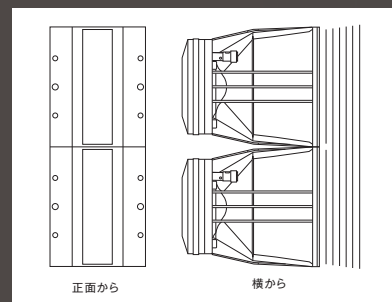

独自技術に裏付けされたクリアなサウンドと圧倒的な出力。
ツアリングから固定設備まで幅広く活用できる、柔軟性を備えたラインアレイシステム。

Rigging systems

リギングシステム

連結の手順が極めて簡単。
明快なリギングシステムと標準付属のケーブルを本体に収納できる合理的なキャビネットは、ケーブルを別途用意することなく簡単にセットアップできます。
フライング、グラウンドスタッキングの両用が可能。



EASE Focus 2&3

カリキュレーションソフト

ラインアレイの音源を二次元でモデリングするソフトウェアです。直感的なインターフェイスで、設置会場に合わせたアレイ性能を簡単かつ迅速に予測します。従来の2Dソフトウェアツールと比べると、EASE Focus 2&3の適用性はかなり大規模で、ISO9613をはじめとする多くの規格に則って、気温の影響、気圧や湿度を考慮し、アレイの正確な位置、角度、最大音圧、システムの総重量を計算します。EASE Focus 2&3は、ラインアレイシステムのすべてをサポートしており、無料で利用可能です。

- ダイレクトサウンドの3Dデータを作成。水平および垂直のカット面を表示。
- EASE GLLファイルのフルサポート。EASEとのデータ交換も可能。
- 1つのプロジェクトで複数のラインアレイシステムを使用することが可能。
- シミュレーション上でラインアレイのチューニングができるバーチャルイコライザーを内蔵。
- コラム構成など、スピーカーのデジタル操作をサポート(e.g.ビームステアリングフィルタ内蔵のDLLを追加する必要があります)。
- 20Hz~20kHzまでのフルレンジをカバー。
- 高度な内部データの解像度とGLLデータフォーマットによる高精度。

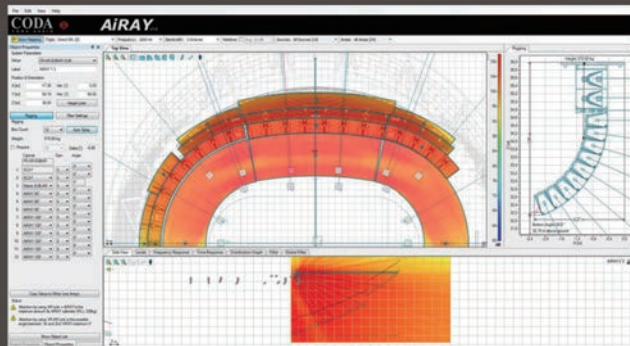

システム構成

	High Output Compact	Compact	Ultra Compact
アレイモジュール	AiRAY -P.10	ViRAY -P.12	TiRAY -P.14
サブウーファー	SCV-F -P.17 (SCP-F) (SCP) (-P.17) (-P.18)	SCV-F -P.17 (SCP-F) (SCP) (-P.17) (-P.18)	U4、G15-SUB -P.32 (SCP-F) (SC4/SCP) (-P.17) (-P.18)
ベースエクステンション (低域拡張)	SC2-F -P.19	SC2-F -P.19	TiLOW -P.14
DSPコントローラー & アンプ	LINUS RACK 20T LINUS RACK 40T -P.40 LINUS T-RACK -P.41	LINUS RACK 20T LINUS RACK 40T -P.40 LINUS T-RACK、LINUS M-RACK -P.41	LINUS 10-C (LINUS 5-C) -P.39 LINUS RACK 20T (LINUS RACK 40T) -P.40 LINUS T-RACK、LINUS M-RACK -P.41

()の製品は、状況・場合によって組み合わせ可能。詳細はお問い合わせください。

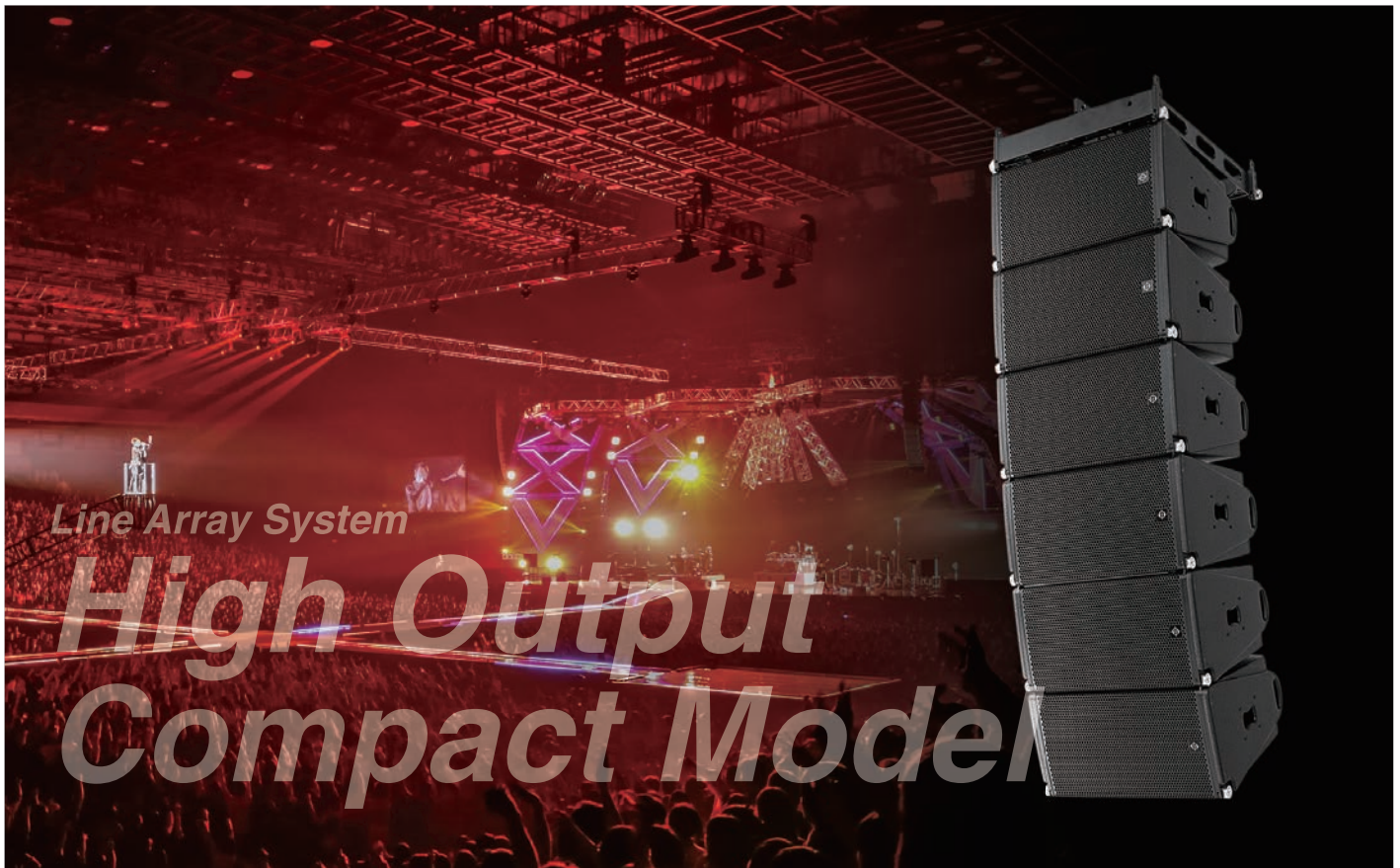

3-Way ラインアレイ・モジュール

AiRAY

オープンプライス



1キャビネットで148dB(中高域)の高音圧を実現。

見た目を遥かにしのぐパワーと高品位なサウンドで大規模SRをコンパクトに構築。

- 低域は高効率かつ高耐入力の12インチドライバーを2基、中高域は同軸6インチのDDPを2基搭載した3-Way ラインアレイ・モジュール。
- 1キャビネット148dBの圧倒的なパワー、高域から250Hzまでの優れた指向性制御、高品位なサウンドは、ハイエンドクラスのスピーカーを凌駕。
- サイズ・質量ともに従来型の約半分。W674×H356×D555mm、40kgとコンパクト。
- スタジアムやアリーナ、大型劇場のみならず、ホールや中小規模のライブハウス、クラブ、企業のイベントまで幅広く活用可能。
- 横幅が同じViRAYと違和感なくアレイが組めるため、効率的な運用が可能。グレードアップが少額で行えます。
- ベースエクステンション「SC2-F」やサブウーファー「SCV-F」は、AiRAYのシステムに適正化。
- フライングだけでなくグラウンドスタッキングでも使用可能。ハンドリングがしやすいコンパクトな筐体なので、設置時間や人員の削減にも貢献。
- 水平方向の指向角は90°で、オプションのウェーブガイドを使用すれば、120°、105°(非対称:60°+45°または45°+60°)と変更可能。
- LINUS RACKとシステム化。搭載されたパワーアンプ“LINUS 10”(P.40参照)は、リアフェイズを実現する高品位DSPを内蔵。
- オプションで、ウォータープルーフ加工(IP-55)とRAL指定のカラーリングが可能。
※最低ロット数など、詳細はお問い合わせください。

仕様 AiRAY

形式	3-Way ラインアレイ・モジュール
連結台数	最大20台
周波数特性	50Hz~22kHz(-6dB)
許容入力(AES/ピーク)	低域: 2000W/8000W 中域: 300W/2600W
感度(1W/1m)	低域: 103dB 中域: 114dB
最大音圧(with LINUS10)	低域: 143dB 中域: 148dB
カバーレージ角	水平: 90°、オプションで120°、105°(60°+45°または45°+60°)に変更可能 垂直: アレイ構成による
ドライバー構成	低域: 2×12インチ、ネオジウム磁石採用、耐水加工コーン使用 4インチ(101.6mm)ボイスコイル、2×1000W(AES) 中域: 2×6インチコアキャシールドドライバー 中域: 3.5インチ(90mm)ボイスコイル、2×150W(AES) 高域: 1.75インチ(44.4mm)ボイスコイル、2×80W(AES)
クロスオーバー	400Hz(ハイアンブ)、6.3kHz(パスシブ)
入カコネクター	2×Neutrik™ (1×Input+1×Link)
公称インピーダンス	低域: 8Ω(+1/-1) 中域: 16Ω(+2/-2)
エンクロージャー	合板
仕上げ	ポリウレタン樹脂塗装、黒
フライング金具	製品に含む
寸法(W×H×D)	674×356×555mm(突起物含まず)
質量	40kg

システムパフォーマンス

アレイ	水平カバーレージ	最大出力(ピーク)
1台	90° or 120° (or 105°非対称)	143dB
2台	90° or 120° (or 105°非対称)	149dB

DIMENSIONS

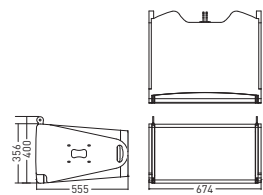

SYSTEM

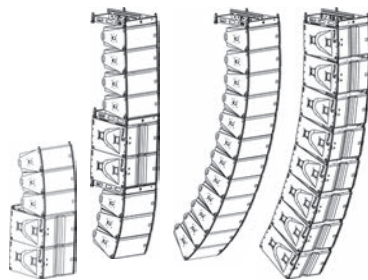

ACCESSORIES



アレイフレーム
FR-AR
オープンブライズ
AIRAY, VIRAY, SC2-F, SCV-F用。フライング/グラウンドスタッキング両用。

エクステンションバー
EXBAR-AR
オープンブライズ
FR-ARと一緒に使用。

アダプター
ADS
オープンブライズ
FR-AR用ピックアップアダプター。

グラウンドスタッキングアダプター
AGA
オープンブライズ
AIRAY, SCV-F用グラウンドスタッキングアダプター。

ダウンフィルフレーム
AR-LINK
オープンブライズ
SC2-FやSCV-Fの下に6台までのAIRAYを接続。



連結金具
VR-AR-LINK
オープンブライズ
AIRAYの下にVIRAYを接続。

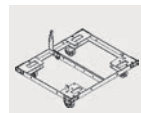

AiRAY用ドロー
DOT-AR
オープンブライズ
4台に対応。



コンパクトT-フレーム
FRT-AR
オープンブライズ
AIRAYとVIRAYのフライング用。

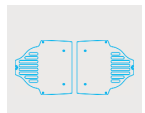

ウェーブガイド
AiCOUPLER-120°
オープンブライズ
AIRAYの水平指向角を120°にする。2枚(AIRAY1台分)。



スプレッドアダプター
SA-AR
オープンブライズ
AIRAYシステムの下にAIRAY用のフレームを取り付ける場合に使用。



プロテクションカバー
CO-AR-4
オープンブライズ
AIRAY4台に対応。



トップパネル
LID DOT AR
オープンブライズ
運搬時に天面を平らにし、軽量荷物に対応。

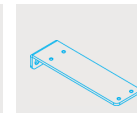

リモート角度計取付金具
LP-AR
オープンブライズ
FR-AR用角度計取付金具。特産品(TEQSAS:独国製)。



フライトケース
FC-FR AR
オープンブライズ
FR-AR2台に対応。

サブウーファー

センサーコントロールド・サブウーファー

SCV-F

詳細につきましてはP.17をご覧ください。



ベースエクステンション

センサーコントロールド・ベースエクステンション

SC2-F

詳細につきましてはP.19をご覧ください。



独自技術によるクリアなサウンド

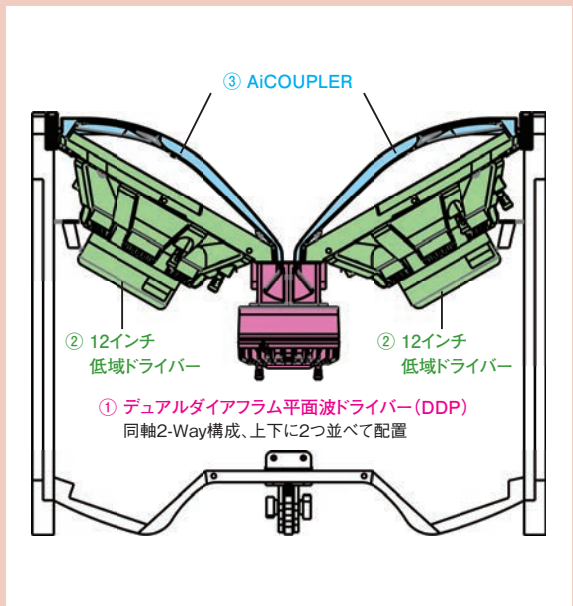

① DDP (デュアルダイアフラム平面波ドライバー)

AiRAYの心臓部には6インチのデュアルダイアフラム平面波ドライバーを2つ搭載しています。個々のドライバーは、同軸のリングダイアフラムを採用した2-Way構成です。中域・高域と狭い周波数帯域を個別に担当することでパワーハンドリングを増幅。中域のダイアフラムはピークで1300Wに到達しており、中域のダイアフラムは非常に高効率で並外れた過渡特性を持っています。この独自のトランスデューサーが優れた指向性コントロールと信頼性の高いサウンドをつくり出し、台形のピストンから真のコヒーレントな平面波を放射する原動力となっています。

② 2×12インチの低域ドライバー

低域は、ネオジウム磁石を使用した12インチの超低歪率のコーンドライバー2基が担います。新しく開発された極めて高効率なロングエクスカーション・ドライバーで、4つのデモジュレーションリングを搭載した高磁性流体のリニアモーターを持っています。一定のインダクタンスを提供し、超低歪率でパワーコンプレッションを減少。カーボンファイバーのダイアフラムは、ムービングロスを最小限にする一方でコーンの剛性と内部のダンピングを向上させており、高感度で並外れた明瞭度と透明度を実現しています。

③ AiCOUPLER

ウェーブガイドとなるAiCOUPLERは、低域ドライバーに対称に取り付けられています。トランスデューサーから生み出されたエネルギーを統合して単一音源を出現させ、アレイに組んだ際の圧倒的なパワーとコントロールのしやすいサウンドを生み出します。また、スロットの位置を最適化して音響中心の距離を増幅することで高域から250Hzまでの指向制御を実現。また、低域の200Hz以上は感度を6dB引き上げています。

DSPコントローラー&アンプ

ツアリング用システムラック

20T LINUS RACK 40T LINUS T-RACK

詳細につきましてはP.40~41をご覧ください。



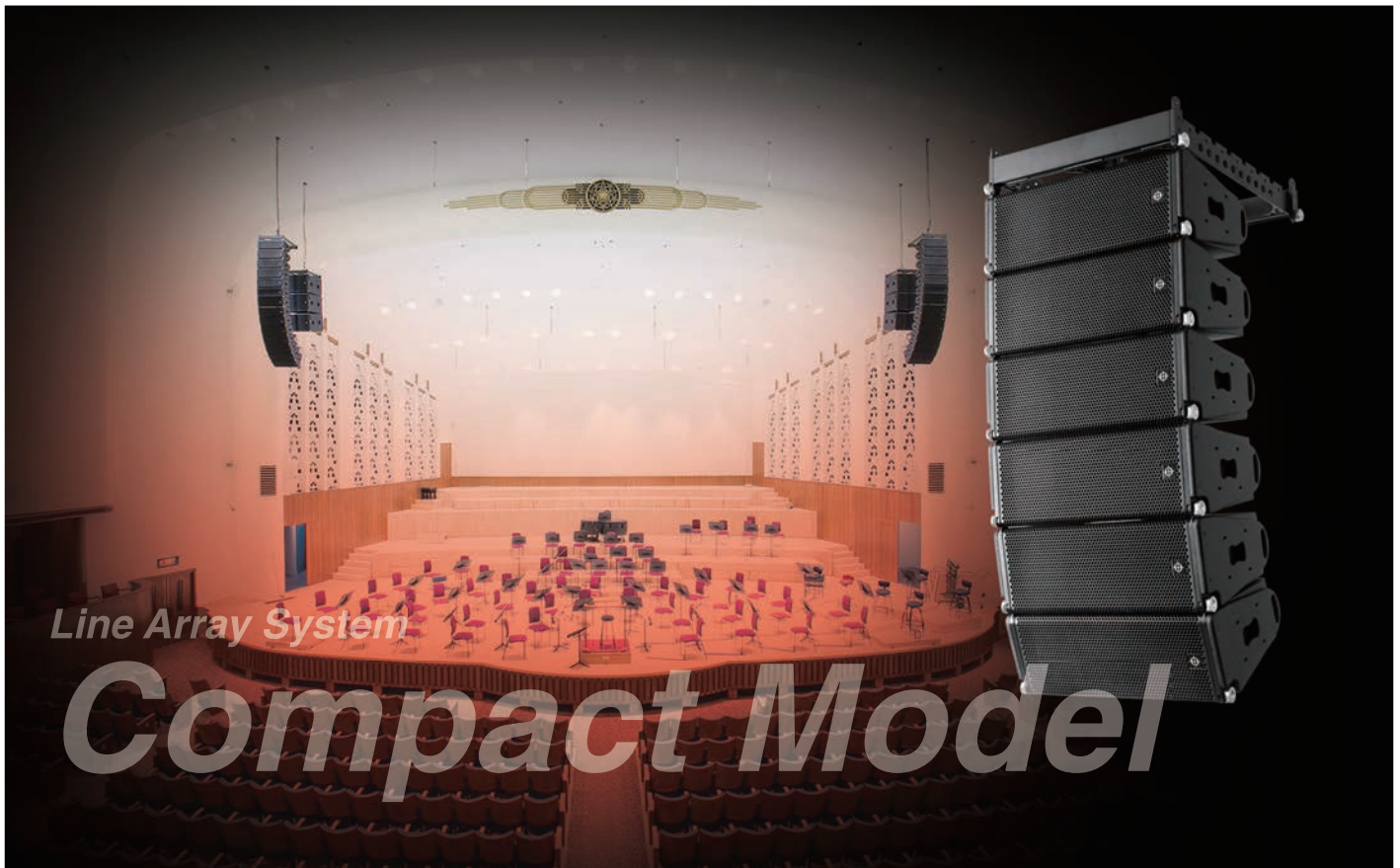

3-Way ラインアレイ・モジュール

ViRAY

オープンプライス



グリルを外したViRAY

コンパクトながら3-Way構成を実現。DDPテクノロジーに裏付けられた解像度の高い音質と圧倒的な音圧を広範囲に提供します。

- 2つのダイアフラムを搭載した平面波ドライバー（DDP）やViCOUPLERを搭載。コンパクトながら3-Way構成を実現。アレイ時のパワーは従来の大型サイズのスピーカーと同等の高出力とクリアなサウンドを実現。
- W674×H242×D385mm、質量25.5kgのコンパクトサイズ。荷重条件の厳しい会場でも多段のラインアレイを使用できます。仮設・常設問わず、様々な状況に対応可能。
- オプションの「ViCOUPLER 80°」で水平方向の指向角を120°から80°に変更可能。
- キャビネットと一体化したリギングシステムで、すばやく簡単に設置可能。フライングだけでなくグラウンドスタッキングのどちらにも使用でき、カリキュレーションソフトウェア EASE Focus 2&3でどんなアプリケーションでも完璧なカーブを算出します。

- 事前にキャビネットの角度をセットして運搬すれば、そのままの状態でも運用可能。少ない人員で短時間にセットアップ可能。輸送時の容積や移動コストを低減。
- LINUS RACKとシステム化。搭載されたパワーアンプ「LINUS 10」（P.40参照）は、リニアフェイズを実現する高品位DSPを内蔵。
- オプションで、ウォータープルーフ加工（IP-55）とRAL指定のカラーリングが可能。
※最低ロット数など、詳細はお問い合わせください。

Line Array System

仕様 ViRAY

形式	3-Way ラインアレイ・モジュール
連結台数	FR-VR使用時:最大24台、FRT-VR使用時:最大18台
周波数特性	55Hz~22kHz(-3dB)
許容入力(AES/ピーク)	低域:600W/2400W 中域:150W/1300W 高域:80W/400W
感度(1W/1m)	低域:99dB 中域:112dB
最大音圧	低域:133dB(+6dB) 中域:142dB(+6dB)
カバレッジ角	水平:120° 垂直:アレイ構成による
ドライバー構成	低域:2×8インチ(200mm)ネオジウム磁石採用、 2インチ(50.8mm)ボイスコイル、2×300W(AES) 中域:8インチ(200mm)コアキシャルドライバー、ネオジウム磁石採用 中域:3.5インチ(90mm)ボイスコイル、150W(AES) 高域:1.75インチ(44.4mm)ボイスコイル、80W(AES)
クロスオーバー	600Hz(アクティブ)、6.3kHz(パッシブ)
入力コネクター	2×Neutrik™ (1×Input+1×Link)
公称インピーダンス	低域:16Ω(+1/-1) 中域:16Ω(+2/-2)
エンクロージャー	形状:台形 2×5°、素材:合板
仕上げ	ポリウレタン樹脂塗装、黒
フライング金具	製品に含む
寸法(W×H×D)	674×242×385mm(突起物含まず)
質量	25.5kg

※水平角はVICCOUPLER 80°を使用して、80°または100°(60°+40°)が可能

システムパフォーマンス

アレイ	水平カバレッジ	垂直カバレッジ	最大出力(ピーク)
1台	120°または80°	12°	133dB
2台	120°または80°	0°~10°	139dB
4台	120°または80°	0°~40°	145dB
8台	120°または80°	0°~80°	151dB

DIMENSIONS

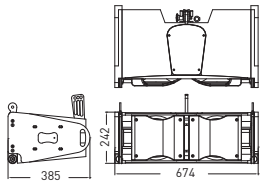

SYSTEM

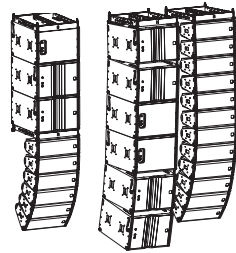

ACCESSORIES



LAC
オープンブライズ
角度計取付クランプ。特産品(TEQSAS:独国製)。

※AIRAY用のFR-AR、EXBAR-AR、ADSも使用可能。

DDP [Dual Diaphragm Planar-wave-driver] Technology

2つのダイアフラムを搭載したラインソース用「同軸」平面波ドライバー

ViRAYは、8インチの中域のコアキシャルシステムに独自の「DDP(デュアルダイアフラム平面波ドライバー)」を搭載しています。DDPは、真に位相のとれた平面波面を長方形のピストンから放出するために新たに開発され、内部回折のない優れた分散能力と信頼性の高いクリアなサウンドを実現しています。2つのリングダイアフラムを同軸上に配置する構造は、パワーハンドリングを増強し極めて低い歪み率を達成しています。



HF:6 ~ 22kHz
並外れて優れた過渡特性

MF:600Hz ~ 6.5kHz
滑らかで均一なレスポンス

VICOUPLER

バイ・アイ・カプラー



ViRAYに搭載された
VICOUPLER

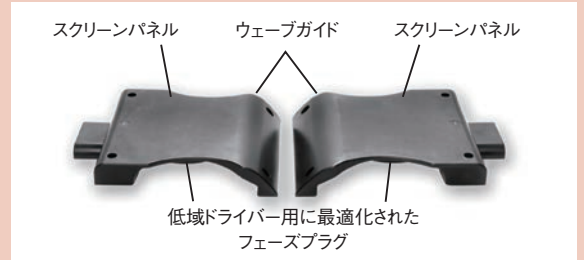

●中域の平面波ドライバー用のウェーブガイド
アレイに搭載された際は、回折のない大きなフラットパツプルにはめ込まれた単一のウェーブガイドとして機能します。

●平坦なスクリーンパネル
キャビネットに搭載されたスクリーンパネルは、後方への反射と回り込みを防ぎます。

●フェーズプラグ
精密なフェーズプラグは、8インチの低域ドライバーに最適化されています。位相の取れた低域のカップリングを確実にし、350Hz以下の帯域に一貫性の取れた完璧なカバレッジを提供します。

VICOUPLERは、トランスデューサーから生み出されたエネルギーを結集して、単一音源を出現させます。アレイに組んだ際に、圧倒的なパワーとコントロールのしやすいサウンドが生み出されます。

サブウーファー

センサーコントロール・サブウーファー

SCV-F

詳細につきましてはP.17をご覧ください。



ベースエクステンション

センサーコントロール・ベースエクステンション

SC2-F

詳細につきましてはP.19をご覧ください。



DSPコントローラー&アンプ

ツアリング用システムラック

40T LINUS RACK 20T LINUS T-RACK LINUS M-RACK

詳細につきましてはP.40~41をご覧ください。



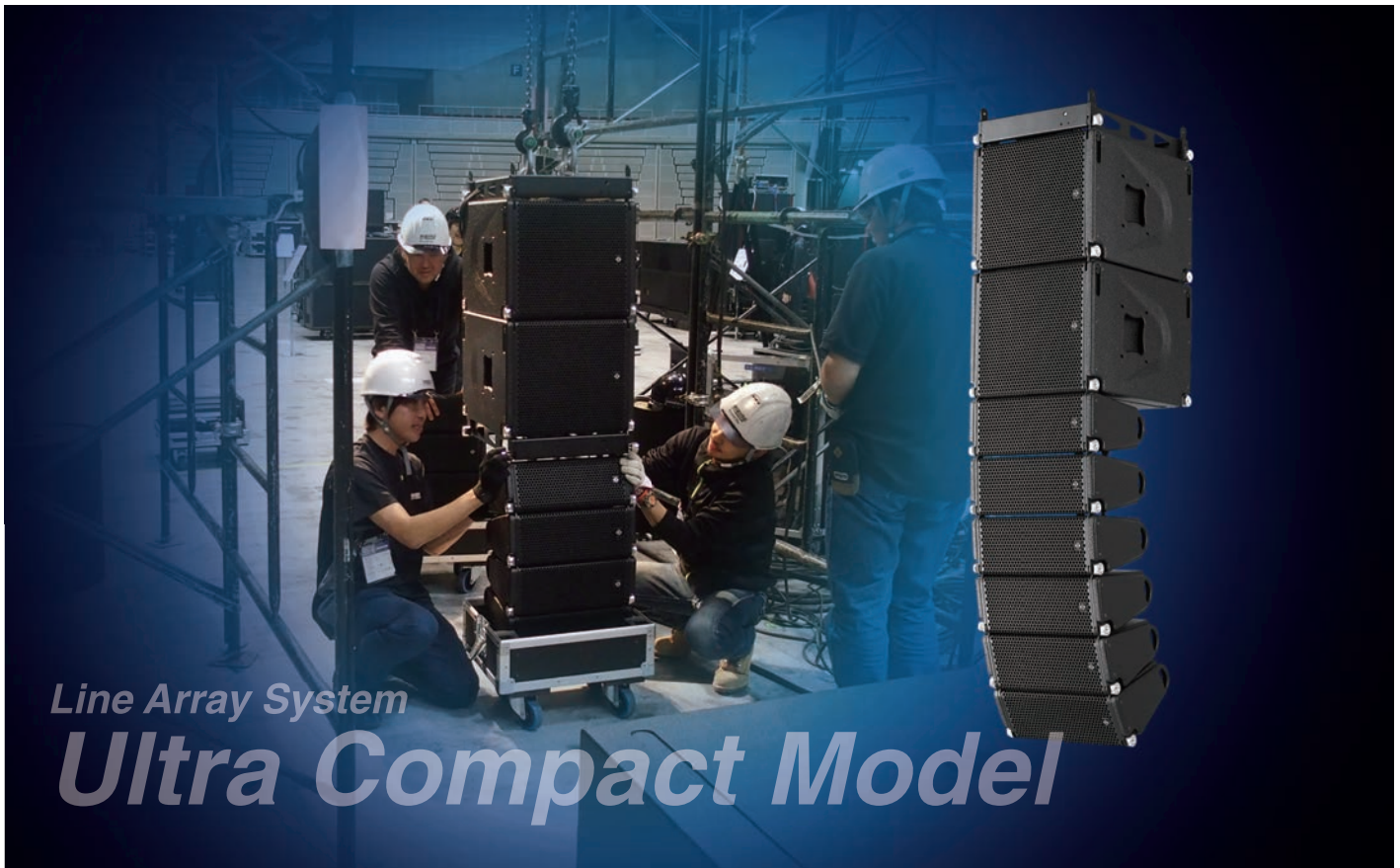

Line Array System

Ultra Compact Model

2-Way ラインアレイ・モジュール

TiRAY

オープンプライス

TiRAY用低域拡張ラインアレイ・モジュール

TiLOW

オープンプライス



139dB(高域)の最大音圧を実現したコンパクトモデル。

一人でセッティングができ、小規模ライブやイベントなどに手軽に持ち込めます。

TiRAY

- 2-Wayフルレンジのラインアレイ・モジュール。幅40cmのコンパクトモデルなので、ステージでの占有率を大幅に減少。
- 質量9.9kgと軽量なので、持ち運びが容易。
- 1台から使用可能。高さ15.5cmの見切れの良さから、近距離用にステージに設置しても可。オプションを使用すればポールマウントも可能。
- 超低歪率の5インチ低域ドライバー2基と5インチの平面波ドライバー(Planar Wave Driver)を搭載。明瞭度の高いサウンドを提供。
- オプションで、ウォータプルーフ加工(IP-55)とRAL指定のカラーリングが可能。
※最低ロット数など、詳細はお問い合わせください。

TiLOW

- TiRAYシステムの低域を拡張するラインアレイ・モジュール。遠達性を向上させ、低域を増強。
- TiRAYの低域とサブウーファーの帯域にオーバーラップさせており、エネルギーを際立たせます。
- 12インチのドライバーを搭載。TiRAYと同じ幅のエンクロージャーなので、美しいフライング/グラウンドスタッキングが可能。
- ポールソケットを装備しており、アクセサリのカUTiを使用してTiRAYをポールマウント可能。
- オプションで、ウォータプルーフ加工(IP-55)とRAL指定のカラーリングが可能。
※最低ロット数など、詳細はお問い合わせください。

Line Array System

仕様	TiRAY	TiLOW
形式	2-Way ラインアレイ・モジュール	TiRAY用低域拡張ラインアレイ・モジュール
連結台数	FR-TR使用時:最大24台、FRT-TR使用時:最大24台	FR-TR使用時:最大12台
周波数特性	70Hz~20kHz (-6dB)	40~500Hz (-6dB)
許容入力(AES)	300W	1000W/4000W(ピーク)
感度(1W/1m)	低域: 94dB、高域: 113dB	95dB※1
最大音圧	低域: 124dB、高域: 139dB	135dB※2
カバレッジ角	水平: 100° 垂直: アレイ構成による	-
ドライバー構成	低域: 2×5インチ、ネオジム磁石採用 1.5インチ(38mm)ボイスコイル、2×150W(AES) 高域: 1×5インチ、平面波ドライバー、ネオジム磁石採用 1.75インチ(44.4mm)ボイスコイル、80W(AES)	低域: 12インチ、超低歪率4インチボイスコイル、 1000W
クロスオーバー	950Hz、パッシブ	-
入カネクター	2×Neutrik™(1×Input+1×Link)	2×Neutrik™
公称インピーダンス	8Ω(+2/-2)	8Ω(+1/-1)
エンクロージャー	形状:台形、2×6°、素材:合板	素材:合板
仕上げ	ポリウレタ樹脂塗装、黒	
フラング金具	製品に含む	
寸法(W×H×D)	404×155×253mm(突起物含まず)	404×344×490mm(突起物含まず)
質量	9.9kg	20kg

※1.ハーフスペース ※2.ピンクノイズ、クレストファクター-6dB

システムパフォーマンス

アレイ	周波数特性(-6dB)	最大出力(ピーク)
1台	70Hz~20kHz	124dB
4台	70Hz~20kHz	136dB
8台	70Hz~20kHz	142dB

TiRAYのドライバー



高域ドライバー
5インチ ネオジム磁石採用
平面波ドライバー

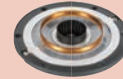

1.75インチボイスコイル
リングダイアフラム



低域ドライバー
5インチ ネオジム磁石採用
1.5インチボイスコイル

DIMENSIONS

TiRAY

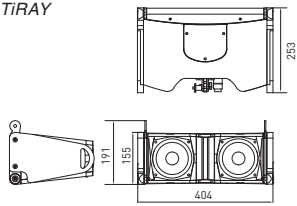

TiLOW

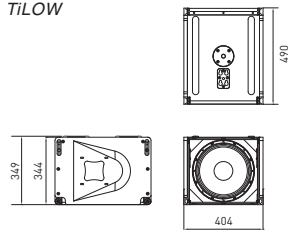

SYSTEM

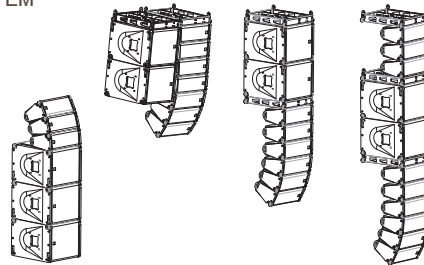

ACCESSORIES

TiRAY

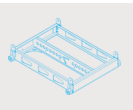

アレイフレーム
FR-TR
オープンブラिस

TiRAY、TiLOW用アレイフレーム。フラング/グラウンドスタッキング両用。

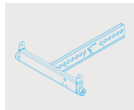

コンパクトフレーム
FRT-TR
オープンブラिस

TiRAY用コンパクトフレーム。

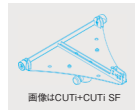

アダプター
CUTi
オープンブラिस

グラウンドスタッキング用アダプター。TiRAY6台まで対応。※フラングでも使用可能。ただし制限あり。



CUTi SF
オープンブラिस

CUTi用スタンド取付金具。

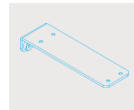

リモート角度計取付レール
LP-AR
オープンブラिस

FR-TR用角度計取付金具。幹旋品(TEQSAS:独国製)。

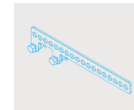

エクステンションバー
EXBAR-TR
オープンブラिस

FR-TRまたはFRT-TRと一緒に使用。



アダプター
TGA
オープンブラिस

TiLOWの下にTiRAYを吊るためのフラング/グラウンドスタッキング用アダプター。6台まで使用可能。



傾斜金具
SA-TR
オープンブラिस

TiRAYシステムの下にTiRAY用のフレームを取り付ける際に使用。

TiLOW

TiLOW用ドリー
DOT-TiLOW
オープンブラिस

プロテクションカバー
CO TiLOW
オープンブラिस

TiLOW1台用。

エクステンションカバー
CO TiLOW-EX
オープンブラिस

TiLOW1台用。
CO TiLOWと一緒に使用。

サブウーファー



サブウーファー
G15-SUB

詳細につきましてはP.32をご覧ください。

DSPコントローラー&アンプ

ツアリング用システムラック

LINUS RACK 20T
LINUS RACK 40T

LINUS T-RACK
LINUS M-RACK

詳細につきましてはP.40~41をご覧ください。



コンバーター内蔵4chパワーアンプ

LINUS 14D (2U)

DSP内蔵4chパワーアンプ

LINUS 10-C (2U)

詳細につきましてはP.39をご覧ください。

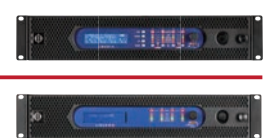

Sensor Controlled Subwoofer

ベロシティ・センサーがリアルタイムで測定するボイスコイルの正確な動きをコンパレーターにフィードバックすることで、オリジナル音源を再生するのに必要なアンプのパワーを正確に引き出すことが可能になりました。



Feedback Loop Control

フィードバック・ループ・コントロール

SC-Seriesの各サブウーファー、ベースエクステンションに搭載されたベロシティ・センサー (Velocity Sensor) がボイスコイルの動きをリアルタイムで正確に測定し、振幅の大きさと速さの情報をセンサーケーブルを通してLINUS 10とLINUS 14Dに内蔵されたコンパレーターへ送信します。LINUS 10とLINUS 14Dは、ベロシティ・センサーから送られた情報を音源のオリジナル情報と比較してアンプのドライブを修正し、ボイスコイルの動きを常にオリジナルに追従させます。これにより全高調波歪率 (THD) が著しく低下し、周波数特性をも補正します。外部EQを必要とせずに平坦な周波数特性を生み出すハイパフォーマンスは、完璧といえるほど正確な音楽再生を可能にします。

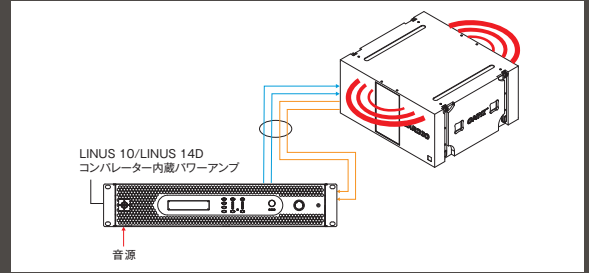

周波数特性を拡張

コンパレーターがスピーカーの非直線性だけでなく周波数特性をも補正し、EQを使うことなく平坦な周波数特性を25Hz (-3dB) まで拡張します。

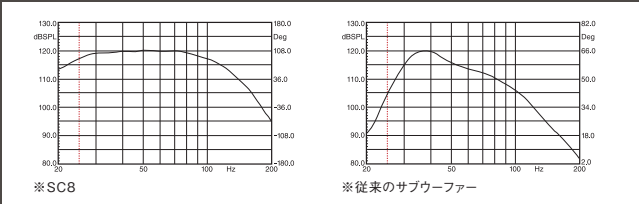

インパルスレスポンスの変化を防止

フィルターやEQが必要ないため、プロセッシングにかかるディレイを削減。インパルスレスポンスの変化を防ぎます。

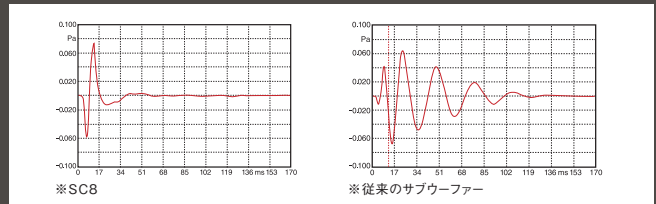

スピーカータイムアライメント

実際、低域でも中域寄りの周波数と超低域の周波数のタイムアライメントが取られているため同時に再生されます。結果、極めて正確な音楽再生が可能になります。

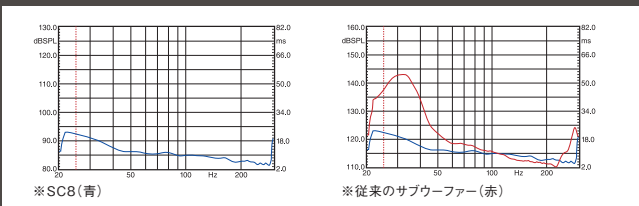

ウォーターフォール

インパルスレスポンスのところでも示されたのと同様の結果がウォーターフォール測定でも示されています。SC8は、20Hz~40Hzの範囲で反応がわずかにあるだけで、原音にない余韻はほとんど存在しません。

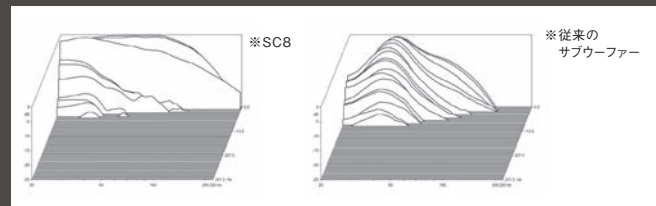

※測定スピーカーについて

SC8: センサーコントロールド・サブウーファー

部屋の反響を避けるため、スピーカーキャビネットから5cm離れた位置で測定。フロントの18インチ×2だけで、リアの18インチ×2は残響を最低限にするために駆動させていません。LPF 90Hz/24dB-Link/Riley以外のプロセッシングはしていません。

比較したサブウーファー

ポートのある従来のサブウーファーで、18インチのドライバーを2基搭載したハイパフォーマンスなプロ機。32Hzでチューニングされており、部屋の反響を避けるためポートから5cm離れた位置で測定。HPF 30Hz/24dB、LPF 90Hz/24dB-Link/Riley、PEQ 35Hz+8dB という標準的なプロセッシングが行われています。

センサーコントロールド・サブウーファーの利点

● 正確な低域を出力するためマスク効果を激減させます。

従来のサブウーファーでは、過剰な低域が他音域に影響してかぶりやごりなどの問題が生じていましたが、センサーコントロールド・サブウーファーはマスク効果を激減させ、明瞭度のある低域を出力します。

● 周波数補正のためのEQを使うことなくフラットな周波数特性になります。

システム全体の余裕が生まれ、積極的な音作りが可能になります。

● 綿密な調整が測定機器上でも確認できます。

音響設計を短時間に正確に行えるようになります。

● 余韻の発生がないため、ステージ上での回り込みなど劇的な改善が見込めます。

実際のフィールドにおいて、今までのサブウーファーでは解決できなかった問題を解決できる可能性があります。

● SC Seriesに搭載された制御技術は、システムの保護にも役立ちます。

たとえば、特殊効果などで爆風を被った場合でもオリジナル音源でなければユニットを制御して動きを止めます。また、逆起電流などを防ぎアンプの故障を回避します。

POINT!

Sensor Controlled Subwoofer & Bass Extension

Subwoofer

Bass Extension

センサーコントロールド・サブウーファー

SCV-F

オープンブライス

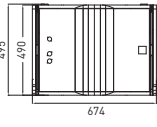
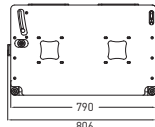
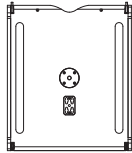

■ AiRAYやViRAYと組み合わせて使用するように設計されたサブウーファー。フライングだけでなくグラウンドスタッキングにも対応。

■ ベロシティ・センサーを搭載しており、ボイスコイルの動きをリアルタイムで正確に測定。入力音源と比較してアンプのドライブを調整し、ドライバーの微細な誤差を訂正するフィードバック・ループにより、極めて正確な重低音を提供。

■ 無指向性と単一指向性のアレイプリセットを用意。

■ LINUS 10, LINUS 14Dコンパレーター内蔵パワーアンプと一緒に使用。

■ オプションで、ウォータープルーフ加工(IP-55)とRAL指定のカラーリングが可能。
※最低ロット数など、詳細はお問い合わせください。

仕様 SCV-F

形式	センサーコントロールド・サブウーファー
周波数特性	25Hz (-6dB) ~ 150Hz
許容入力(AES/ピーク)	1500W/6000W
感度(1W/1m)	97dB ^{*1}
最大音圧	138dB ^{*2}
ドライバー構成	18インチ(450mm)ネオジム磁石採用 4インチ(101.6mm)ボイスコイル、1500W(AES)
入力コネクター	2×Neutrik™ NL4MP(リア)+2×Neutrik™ NL4MP(フロント)
ベロシティセンサーへの出力コネクター	Neutrik™ NC3MAV(リア)+Neutrik™ NC3MAV(フロント)
公称インピーダンス	8Ω(+1/-1)
エンクロージャー	合板
仕上げ	ポリウレタン樹脂塗装、黒
フライング金具	製品に含む
寸法(W×H×D)	674×490×790mm
質量	57kg

*1 ハーフスペース *2 ピンクノイズ、クレストファクター-6dB

センサーコントロールド・サブウーファー

SCP-F

オープンブライス

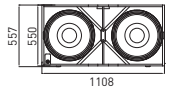
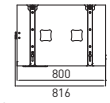
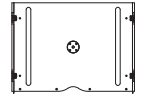

■ フライング金具を製品に取り付けたモデル。フライングはもちろんグラウンドスタッキングにも対応可能。

■ 18インチのロングエクスカージョンドライバーをバスレフのキャビネットに2基搭載。効率よく迫力のある低域を提供。

■ フィードバック・ループを制御するベロシティ・センサーを搭載しており、歪みを極限まで縮小。
※LINUS 10, LINUS 14Dコンパレーター内蔵パワーアンプと一緒に使用します。

■ オプションでウォータープルーフ加工(IP-55)とRAL指定のカラーリングが可能。
※最低ロット数など、詳細はお問い合わせください。

仕様 SCP-F

形式	フライングバージョン センサーコントロールド・サブウーファー
周波数特性	25Hz (-6dB) ~ 120Hz
許容入力(AES/ピーク)	3000W/12000W
感度(1W/1m)	103dB @ 50Hz ^{*1}
最大音圧	144dB ^{*2}
ドライバー構成	2×18インチネオジム磁石採用、 超低歪率4インチ(101.6mm)ボイスコイル、2×1500W
入力コネクター	2×Neutrik™ NL4MP(リア)+1×Neutrik™ NL4MP(フロント)
ベロシティセンサーへの出力コネクター	1×Neutrik™ NC3MAV(リア)+1×Neutrik™ NC3MAV(フロント)
公称インピーダンス	4Ω(+1/-1)
エンクロージャー	合板
仕上げ	黒
フライング金具	製品に含む
寸法(W×H×D)	1108×550×800mm(金具、ゴム足含む)1108×557×816mm
質量	95kg

*1 ハーフスペース *2 ピンクノイズ、クレストファクター-6dB

ACCESSORIES

■ AiRAY/ViRAYシステム用



FR-AR
オープンブライス
AiRAY, ViRAY, SC2-F, SCV-F用、フライング/グラウンドスタッキング両用



EXBAR-AR
オープンブライス
FR-ARと一緒に使用。



FRT-AR
オープンブライス
AiRAYとViRAYのフライング用。

CO SCV-F-3
オープンブライス
SCV-F用保護カバー。3台用。

CAH SCP-10
オープンブライス
ハイブリッドスピーカーケーブル。10m。NL4+5P-NL4×2+3P×2。

CO SCV-F-2
オープンブライス
SCV-F用保護カバー。2台用。

CAH SCP-20
オープンブライス
ハイブリッドスピーカーケーブル。20m。NL4+5P-NL4×2+3P×2。

CO SCV-F
オープンブライス
SCV-F用保護カバー。1台用。

CAHY-2
オープンブライス
5P-3P Yセンサーケーブル。



AGA
オープンブライス
AiRAY, SCV-F用グラウンドスタッキングアダプター。



DOL-SCV-F
オープンブライス
SCV-F用フロントドリー。1台に対応。

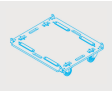

DOT-SCV-F
オープンブライス
SCV-F用ドリー。4台に対応。

BLUE WHEEL 02
6,480円(税抜6,000円)
スイベル・キャスターホイール。φ100mm。

BLUE WHEEL 03
7,560円(税抜7,000円)
スイベル・キャスターホイール。φ100mm。レーキ付。

■ ViRAYシステム用

FR-VR
オープンブライス
ViRAYシステム用アレイフレーム。フライング/グラウンドスタッキング両用。

EXBAR-VR
オープンブライス
FR-VRと一緒に使用。

TILT-VR
オープンブライス
FR-VRと一緒に使用。

VGA
オープンブライス
ViRAY, SCV-F用。フライングには使用できません。



DSPコントローラー&アンプ

ツアリング用システムラック

LINUS RACK 20T

詳細につきましてはP.40をご覧ください。



ツアリング用システムラック

LINUS RACK 40T

詳細につきましてはP.40をご覧ください。



ツアリング用システムラック

LINUS T-RACK LINUS M-RACK

詳細につきましてはP.41をご覧ください。



Sensor Controlled Subwoofer & Bass Extension

Subwoofer

Bass Extension

センサーコントロールド・サブウーファー

SC4

オープンプライス



- 18インチのロングエクスカージオンドライバーを密閉キャビネットに2基搭載したコンパクトモデル。
- フィードバック・ループを制御するベロシティ・センサーを搭載しており、歪みを極限まで縮小。
※LINUS 10、LINUS 14Dコンパレーター内蔵パワーアンプと一緒に使用します。
- 優れた過渡特性により、安定した周波数特性を実現。
- オプションで、ウォータープルーフ加工 (IP-55) とRAL指定のカラーリングが可能。
※最低ロット数など、詳細はお問い合わせください。

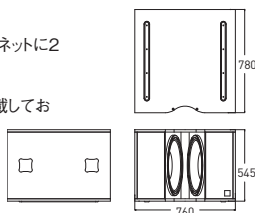

仕様 SC4

形式	センサーコントロールド・サブウーファー
周波数特性	20Hz (-6dB) 、25Hz (-3dB) ~150Hz
許容入力 (AES/ピーク)	3000W/12000W
感度 (1W/1m) ※1	103dB @ 50Hz
最大音圧 ※2	144dB
ドライバー構成	2×18インチネオジム磁石採用、超低歪率 4インチ (101.6mm) ボイスコイル、2×1500W
入力コネクター	2×Neutrik™ NL4MP
ベロシティ・センサーへの出力コネクター	1×Neutrik™ NC3MAV
公称インピーダンス	4Ω (+1/-1)
エンクロージャー	合板
仕上げ	黒
フライング金具	なし
寸法 (W×H×D)	760×545×780mm
質量	70kg

※1.ハーフスペース ※2.ピンクノイズ、クレストファクター6dB

センサーコントロールド・サブウーファー

SCP

オープンプライス



- 18インチのロングエクスカージオンドライバーをバスレフのキャビネットに2基搭載。能率よく迫力のある低域を提供。
- フィードバック・ループを制御するベロシティ・センサーを搭載しており、歪みを極限まで縮小。
※LINUS 10、LINUS 14Dコンパレーター内蔵パワーアンプと一緒に使用します。
- 複数キャビネットを使用し、カーディオイドの指向性を持たせることが可能。
- オプションで、ウォータープルーフ加工 (IP-55) とRAL指定のカラーリングが可能。
※最低ロット数など、詳細はお問い合わせください。

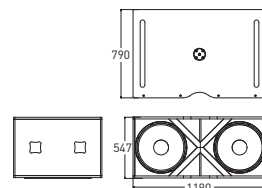

仕様 SCP

形式	床置き センサーコントロールド・サブウーファー
周波数特性	25Hz (-6dB) ~120Hz
許容入力 (AES/ピーク)	3000W/12000W
感度 (1W/1m) ※1	103dB @ 50Hz
最大音圧 ※2	144dB
ドライバー構成	2×18インチネオジム磁石採用、 超低歪率4インチ (101.6mm) ボイスコイル、2×1500W
入力コネクター	2×Neutrik™ NL4MP
ベロシティ・センサーへの出力コネクター	1×Neutrik™ NC3MAV
公称インピーダンス	4Ω (+1/-1)
エンクロージャー	合板
仕上げ	黒
フライング金具	なし
寸法 (W×H×D)	1190×547×790mm
質量	95kg

※1.ハーフスペース ※2.ピンクノイズ、クレストファクター6dB

ACCESSORIES

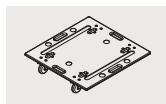

CAH SCP-10

オープンプライス
ハイブリッドスピーカーケーブル。
10m。NL4+5P-NL4×2+3P×2。

CAY-3

オープンプライス
5P-3P変換センサーケーブル。

BLUE WHEEL 02

6,480円 (税抜6,000円)
スィベル・キャスターホイール。
φ100mm。

CAH SCP-20

オープンプライス
ハイブリッドスピーカーケーブル。
20m。NL4+5P-NL4×2+3P×2。

CAHY-2

オープンプライス
5P-3P Yセンサーケーブル。

BLUE WHEEL 03

7,560円 (税抜7,000円)
スィベル・キャスターホイール。
φ100mm。プレーキ付。

ACCESSORIES

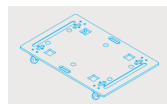

CAH SCP-10

オープンプライス
ハイブリッドスピーカーケーブル。
10m。NL4+5P-NL4×2+3P×2。

CAY-3

オープンプライス
5P-3P変換センサーケーブル。

CO SCP-1

オープンプライス
SCP用保護カバー。
1台用。

BLUE WHEEL 02

6,480円 (税抜6,000円)
スィベル・キャスターホイール。
φ100mm。

CAH SCP-20

オープンプライス
ハイブリッドスピーカーケーブル。
20m。NL4+5P-NL4×2+3P×2。

CAHY-2

オープンプライス
5P-3P Yセンサーケーブル。

CO SCP-2

オープンプライス
SCP用保護カバー。
2台用。

BLUE WHEEL 03

7,560円 (税抜7,000円)
スィベル・キャスターホイール。
φ100mm。プレーキ付。

DSPコントローラー&アンプ

ツアリング用システムラック

LINUS RACK 20T

詳細につきましてはP.40をご覧ください。



ツアリング用システムラック

LINUS RACK 40T

詳細につきましてはP.40をご覧ください。



ツアリング用システムラック

LINUS T-RACK LINUS M-RACK

詳細につきましてはP.41をご覧ください。



Sensor Controlled Subwoofer & Bass Extension

Subwoofer

Bass Extension

Sensor Controlled Bass Extension

ベロシティ・センサーを搭載した高性能のベースエクステンション。

フィードバック・ループ・コントロールによる再現性の極めて高いサウンドを実現。

Sensor Controlled Bass Extension センサーコントロールド・ベースエクステンション

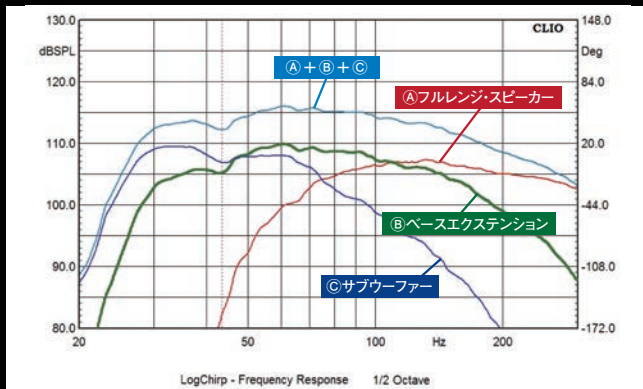

ベースエクステンションとは、“低域を拡張する”という意味のスピーカーシステムです。

CODA AUDIOのベースエクステンションは、メインのラインアレイスピーカーとサブウーファーのシステムに追加して使用します。

出力帯域は、メインのラインアレイスピーカーとサブウーファー両方の低域にオーバーラップしており、ベースエクステンションの追加によって、低域におけるコントロールがよりしやすくなるとともに、システム全体の限界を引き上げます。

また、低域を補強することにより、高域が引き立てられ、低いレベルであってもよりクリアな音質が得られます。

SC2-Fは、超低歪率の15インチドライバーを2基搭載。15インチ独特のパンチのある低域を出力します。

■ ベロシティ・センサー搭載

SC (センサーコントロールド) ベースエクステンションは、SCサブウーファーと同様にベロシティ・センサーを搭載しており、フィードバック・ループ・コントロール (P.16参照) による正確な音声再生が可能です。

※LINUS 14D, LINUS 10, LINUS RACKと一緒に使用します。

■ フライイング、グラウンドスタッキングが可能

メインスピーカーと同じリギングシステムと同じ幅のエンクロージャーを採用しています。

設置が素早く行えるうえ、美しいフライイング、グラウンドスタッキングが可能です。

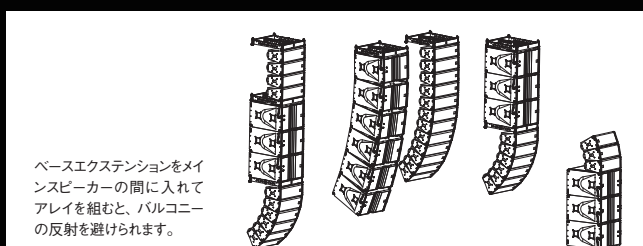

センサーコントロールド・ベースエクステンション

SC2-F

オープンプライス

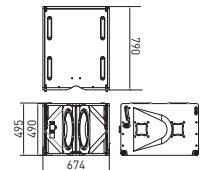

- AiRAYとViRAY、APS用の低域拡張ラインアレイ・モジュール。遠達性を向上させ、低域を増強。フルレンジ・スピーカーの低域とSCV-FやSCPサブウーファーをオーバーラップさせており、エネルギーを際立たせます。
- ネオジム磁石採用の15インチのドライバーを2基搭載。フィードバック・ループ・コントロールにより、きわめて速い過渡特性と超低歪率を実現。(P.16参照)
- AiRAY、ViRAYと同じ幅のエンクロージャーとリギングシステムを採用。設置が素早く行えるうえ、美しいフライイング/グラウンドスタッキングが可能。
- オプションで、ウオータープルーフ加工 (IP-55) とRAL指定のカラーリングが可能。
※最低ロット数など、詳細はお問い合わせください。

仕様 SC2-F

形式	センサーコントロールド・ベースエクステンション AiRAY、ViRAY、APSシステム用低域拡張ラインアレイ・モジュール
周波数特性	35~200Hz (-6dB)
許容入力 (AES/ピーク)	2500W/10000W
感度 (1W/1m) ※1	103dB
最大音圧 ※2	143dB
ドライバー構成	低域:2×15インチネオジム磁石採用、超低歪率 4インチボイスコイル、2×1250W
入力コネクター	2×Neutrik™NL4MP (リア)+1×Neutrik™NL4MP (フロント)
ベロシティ・センサーへの出力コネクター	Neutrik™NC3MAV (リア)+Neutrik™NC3MAV (フロント)
公称インピーダンス	4Ω (+1/-1)
エンクロージャー	合板
仕上げ	ポリウレタン樹脂塗装、黒
フライイング金具	製品に含む
寸法 (W×H×D)	674×490×790mm (突起物含まず)
質量	72kg

※1.ハーフスペース ※2.クレストファクター、6dB

ACCESSORIES



- アレイフレーム FR-VR**
オープンプライス
ViRAYシステム用アレイフレーム。フライイング/グラウンドスタッキング両用。
- エクステンションバー EXBAR-VR**
オープンプライス
FR-VRと一緒に使用。
- ドリー DOL-SCV-F**
オープンプライス
SC2-F用フロントドリー。1台に対応。
- ドリー DOT-SCV-F**
オープンプライス
SC2-F用ドリー。4台に対応。

- CAH SCP-10**
オープンプライス
ハイブリッドスピーカーケーブル。10m, NL4+5P-NL4×2+3P×2。
- CAH SCP-20**
オープンプライス
ハイブリッドスピーカーケーブル。20m, NL4+5P-NL4×2+3P×2。
- CO SCV-F**
オープンプライス
SC2-F用保護カバー。1台用。
- CO SCV-F-2**
オープンプライス
SC2-F用保護カバー。2台用。
- CAL4SP-1.5**
オープンプライス
スピーカーケーブル。4ピン、4×4mm、1.5m。
- CO SCV-F-3**
オープンプライス
SC2-F用保護カバー。3台用。

※AiRAY用のFR-AR, EXBAR-AR, ADSも使用可能。

DSPコントローラー&アンプ

ツアリング用システムラック

- LINUS RACK 20T**
- LINUS T-RACK**
- LINUS RACK 40T**
- LINUS M-RACK**



詳細につきましてはP.40~41をご覧ください。

APS Arrayable Point Source

アレイ構成が可能な
3-Wayフルレンジ・ポイントソース・スピーカーシステム。

ONE for ALL

アレイを可能にした2×10インチのコンパクトなポイントソース(点音源)は、ユーザーが求める使いやすさと一致。縦にも横にも自在に姿をかえられる柔軟性は、中小規模の会場全体を1つのシステムでまかなえるため、メインアレイはもちろん、サイドフィルやシングル・キャビネットでの使用も可能です。



あらゆるアプリケーションに対応できる柔軟なシステム

APSはコンパクトながら最大音圧146dB (Mid/Hi) という圧倒的な出力を誇る3-Wayポイントソース・スピーカーシステムです。垂直方向だけでなく水平方向のアレイやシングルでの使用も可能。ステージのメインアレイを構成するほかサイドフィルにも対応可能。高い柔軟性で、会場全体を単一システムで簡潔に構築できるうえ、リニアフェイズを実現するLINUS製品との組み合わせで、会場全体のカバレッジに音響一致が得られます。設置調整の時間を短縮するうえ、少ない本数で広い範囲をカバー。あらゆる場面に対応できるコスト効率の高いシステムです。

DDC (Dual Diaphragm Curved-wave-driver) 技術



HF-6 ~ 22kHz
並外れて優れた過渡特性



MF-600Hz ~ 6.5kHz
滑らかで均一なレスポンス

APSは心臓部となる中高域に最新の9インチ同軸のDDCドライバーを搭載。各ドライバーは、2つのリングダイアフラムを使用する2-Way同軸システムで、パワーハンドリング、高ダイナミック、超低歪率を実現します。

- 中域のリングダイアフラムは400Hz~6.5kHzの周波数をカバーし、滑らかでリニアなレスポンスを示します。ダイアフラムの振動面は最大±0.8mmとなり、高出力かつ1300Wまでのパワーハンドリングを実現。

- 高域用の超軽量ダイアフラムは6~22kHzの周波数をカバーし、非常に高効率で優れた過渡特性を提供します。

独自の新しいトランスデューサは、優れた分散制御と忠実度の高いサウンドを出力するために、長方形のピストンから真のコヒーレントな20°の湾曲した波面を放射するように設計されています。

- 低域は、3インチのボイスコイルでネオジウム磁石を採用した超低歪率の10インチのコーンドライバーを2つ搭載しています。新たに開発された超高効率なロングエクスカーション・ドライバーには、4つのデモジュレーションリングを備えた高フラックス・リニア・モーターが搭載されており、一定のインダクタンス、超低歪率、低消費電力を実現しています。

APS-COUPLER



APS-COUPLERは、DDCドライバー用のウェーブガイドとして機能し、すべてのトランスデューサーのエネルギーを集約して単一音源として機能させます。中高域における完璧な水平パターンコントロールで出力帯域を400Hzまで引き下げ、フェーズを壊さずコヒーレントで均一な波面を実現します。

APS-COUPLERは2つの低域ドライバーに対称的に搭載され、複数の最適な間隔スロットにより音響中心間の距離を広げ、300Hzまでの一定のカバレッジを実現。200Hzより上の帯域で、6dB感度が上がるように設計されています。

■ フライイング

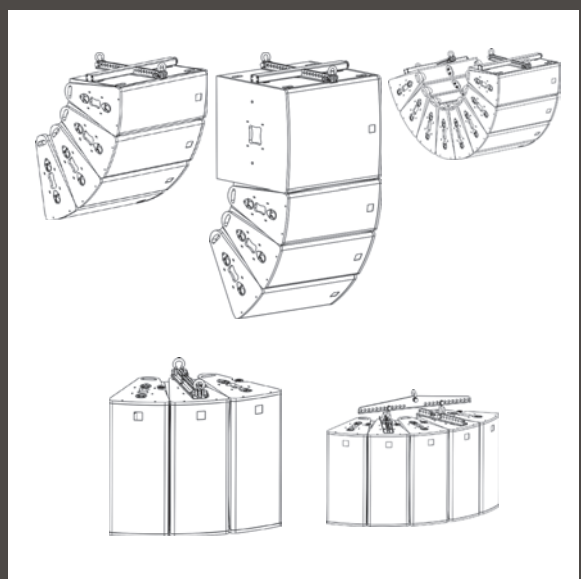

■ グラウンドスタッキング

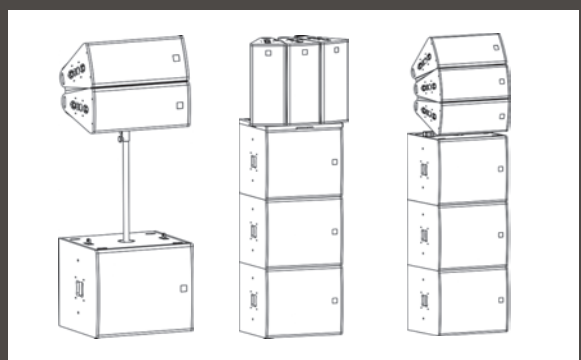

調整可能なカバレッジ

水平:120°/90°/60°または非対称:105°(45°+60°)、90°(30°+60°)、75°(30°+45°)が利用可能で、非常に正確なオーディエンスカバレッジ、反射の可能性の低減、優れたシステムの明瞭度をもたらします。

垂直:キャビネットを追加するだけのシンプル設計。20°(キャビネット1つ)、40°(2つのキャビネット)、60°(3つのキャビネット)など360°(18キャビネット)まで変化します。

Arrayable Point Source

APS

3-Wayフルレンジ・アレイアブル・ポイントソース・スピーカーシステム

APS

オープンブライス



- アレイを可能にしたコンパクトなポイントソース・スピーカーシステム。
- 低域は10インチドライバーを2基、中高域は同軸9インチのDDCを搭載した3-Wayフルレンジ。
- コンパクトながら最大音圧146dB (Mid/Hi)、137dB (low)を実現した高出力モデル。
- 垂直、水平のアレイが組めるうえ、シングルでの使用も可能な高い柔軟性。あらゆるアプリケーションに対応できる高効率なシステム。
- オプションで、ウォーターブルー加工 (IP-55) とRAL指定のカラーリングが可能。
※最低ロット数など、詳細はお問い合わせください。

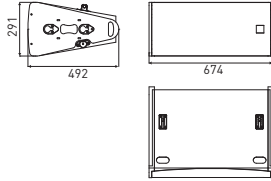

仕様 APS

形式	3-Wayフルレンジ・アレイアブル・ポイントソース・スピーカーシステム
連結台数	18台
周波数特性	50Hz~22kHz (-6dB)
許容入力 (AES/ピーク)	低域:1200W/4800W 中高域:150W/1300W
感度 (1W/1m)	低域:100dB 中高域:111dB
最大音圧	低域:137dB 中高域:146dB
カバーレージ角	水平:90°※ 垂直:20°
ドライバー構成	低域:2×10インチネオジム磁石採用、3インチ (77mm) ボイスコイル、2×600W (AES) 中高域:9インチ同軸ネオジム磁石採用、20°曲面波ドライバー 中域:3.5インチ (90mm) ボイスコイル、150W (AES) 高域:1.75インチ (44.4mm) ボイスコイル、80W (AES)
クロスオーバー	500Hz、6.3kHz バッシブ
入力コネクタ	2×Neutrik™:1×Input+1×Link
公称インピーダンス	8Ω (+2/-2)
エンクロージャー	合板
仕上げ	ポリウレア樹脂塗装、黒
フライング金具	製品に含む
寸法 (W×H×D)	674×291×492mm
質量	27kg

※水平角はAPS-COUPLER60°、APS-COUPLER120°を使用して、60°、120°、または105°(45°+60°)、90°(30°+60°)、75°(30°+45°)が可能

ACCESSORIES



BAR-APS
オープンブライス
水平アレイ用フレーム。
FRH-APSと一緒に使用。



FRH-APS
オープンブライス
水平アレイ用フレーム。



FRV-APS
オープンブライス
垂直アレイ用フレーム。



CU-APS
オープンブライス
グラウンドスタック用ディスタンスボール調整器。



GA-APS
オープンブライス
グラウンドスタックアダプター。



LID-APS-SUB
オープンブライス
グラウンドスタッキングしたAPS-SUB上に水平アレイを載せるための天板。



GAH-APS
オープンブライス
グラウンドスタッキングしたAPS-SUB上に水平アレイを載せるためのアダプター。



FRV-DA-APS
オープンブライス
ダウンアダプター。



FC-APS
オープンブライス
フライトケース。
3台のAPSに対応。



APS-COUPLER60°
オープンブライス
APSの水平方向の指向角を60°にするためのアダプター。2枚 (APS1台分)。



APS-COUPLER120°
オープンブライス
APSの水平方向の指向角を120°にするためのアダプター。2枚 (APS1台分)。

DSPコントローラー&アンプ

ツアリング用システムラック



LINUS RACK 20T

詳細につきましてはP.40をご覧ください。

ツアリング用システムラック



LINUS RACK 40T

詳細につきましてはP.40をご覧ください。

ツアリング用システムラック



LINUS T-RACK

LINUS M-RACK

詳細につきましてはP.41をご覧ください。

コンパレーター内蔵4chパワーアンプ



LINUS 14D (2U)

詳細につきましてはP.39をご覧ください。

サブウーファー

APS-SUB

オープンブライス



- APSシステム専用サブウーファー。
- コンパクトさとコストパフォーマンスを重視した18インチ高出力サブウーファー。最適化されたエンクロージャーがタイトで正確な低域を提供。
- 最先端のカーボンファイバーを使用したコーンによる最大級の堅牢さを誇り、移動質量を抑えた設計。4インチのボイスコイルがリニアなエクスカージョンを確かなものにしてます。
- APSと横幅が同じなので、垂直時に美しいアレイ構成が可能。
- オプションで、ウォーターブルー加工 (IP-55) とRAL指定のカラーリングが可能。
※最低ロット数など、詳細はお問い合わせください。

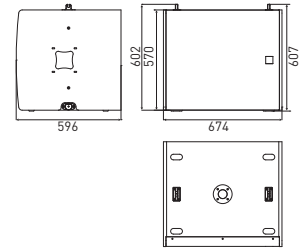

仕様 APS-SUB

形式	APS用サブウーファー
周波数特性	28Hz~150Hz (-6dB)
許容入力 (AES/ピーク)	1300W / 5000W
感度 (1W/1m) ※1	98dB
最大音圧 ※2	138dB
ドライバー構成	低域:18インチ、超低歪率4インチボイスコイル、1300W (AES)
入力コネクタ	2×Neutrik™ (NL4MP)
公称インピーダンス	8Ω (+1/-1)
エンクロージャー	合板
仕上げ	ポリウレア樹脂塗装、黒
フライング金具	製品に含む
寸法 (W×H×D)	674×570×596mm (突起物含まず)
質量	45kg

※1.ハーフスペース ※2.ピンクノイズ、クレストファクター-6dB

ACCESSORIES



FRV-APS
オープンブライス
垂直アレイ用フレーム。



GA-APS
オープンブライス
グラウンドスタックアダプター。



DOT-APS-SUB
オープンブライス
APS-SUB用ドリー。
3台に対応。



LID-APS-SUB
オープンブライス
グラウンドスタッキングしたAPS-SUB上に水平アレイを載せるための天板。



CO-APS-SUB-3
オープンブライス
APS-SUB用保護カバー。
3台用。



CO-APS-SUB-1
オープンブライス
プロテクションカバー。APS-SUB1台用。

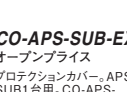

CO-APS-SUB-EX
オープンブライス
プロテクションカバー。APS-SUB1台用。CO-APS-SUB-1と連結可能。

HOPS Series

High Output Point Sourcesの頭文字をとった名称通り、「高出力、点音源」を実現。

HOPS Seriesは、フルレンジ同軸ユニットに同径の低域用ユニットを追加した、パッシブの2-Way フルレンジスピーカーです。見た目も細くコンパクトですが、クラスを超えた高出力を誇り、コアキシャル構成によって生み出された明瞭度の高いサウンドを優れた指向制御で提供します。



High Output Point Sources

HOPS Series

High Output = 高出力
Point Sources = 点音源

HOPS8

8インチ/1.75インチ同軸ユニット

- 先進的な点音源技術でコヒーレントな波面を生成。
- 高音圧でも優れた指向制御ができる高品位な音質

8インチ低域ユニット

- 高効率かつリニアなレスポンスを実現。
- デモジュレーション・リングを2つ搭載。
- 深くパンチの利いた低域で音質全体を向上。

許容入力:450W (AES)
最大音圧:131dB



HOPS5

5インチ低域ユニット

5インチ/1.75インチ同軸ユニット

許容入力:300W (AES)
最大音圧:124dB

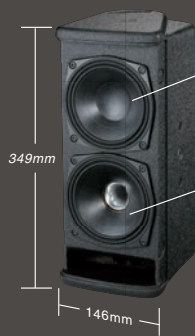

小さい

低域ドライバーを保護できるぎりぎりの幅でエンクロージャーを作成しており、見た目も細くコンパクト。

ハイパワー

同インチの既存スピーカーをはるかに上回る高出力。2基のドライバーがオーバーラップして音圧を引き上げます。

高音質

同軸ユニットから生まれる高品位な音質。聞き取りやすく、豊かな奥行きをともなっています。

●小型スピーカーのイメージを一新

狭いスペースにも設置できるコンパクトなサイズにもかかわらず、小型ラインアレイ・モジュールにも匹敵するほどの性能を誇ります。

●商業設備やイベント会場、システムアップにも

ライブハウスやクラブ、展示場やAVルームなど、優れた音質と高出力が求められるSRに最適。

また、ステージモニターとしての使用やフロントフィル、アンダーバルコニーなど既存の設備に追加するなどのシステムアップにも適しています。

※オプションで屋外に取り付ける際のウォータープルーフ加工 (IP-55) とRAL指定のカラーリングが可能です。最低ロット数など、詳細はお問い合わせください。

パワーアンプ / サブウーファー

コンバーター内蔵4chパワーアンプ
LINUS 14D (2U)



詳細につきましてはP.39をご覧ください。

DSP内蔵4chパワーアンプ

LINUS 10-C (2U)
LINUS 5-C (2U)



詳細につきましてはP.39をご覧ください。

サブウーファー

G15-SUB



詳細につきましてはP.32をご覧ください。

High Output Point Sources

HOPS Series

2-Way フルレンジ・スピーカーシステム (仮設移動用)

HOPS8T ^(-L)
_(-R) 298,080円 (税抜276,000円)

2-Way フルレンジ・スピーカーシステム (常設設備用)

HOPS8i ^(-L)
_(-R) 248,400円 (税抜230,000円)

HOPS8i ^(-L) **White** _(-R) 264,600円 (税抜245,000円)

近日発売予定



※画像はHOPS8T-R

- 仮設移動用のHOPS8Tには天面と側面にCMS (Coda mobile suspension) を装備。金具の取付を容易にし、現場での素早い設置に貢献します。底面にはボールソケットを装備しており、スピーカースタンドに設置可能。
- 常設設備用のHOPS8iは、金具を取り付けるネジ穴を装備。
- LINUS 14Dまたは、LINUS 10-C/5-Cと一緒に使用します。

DIMENSIONS

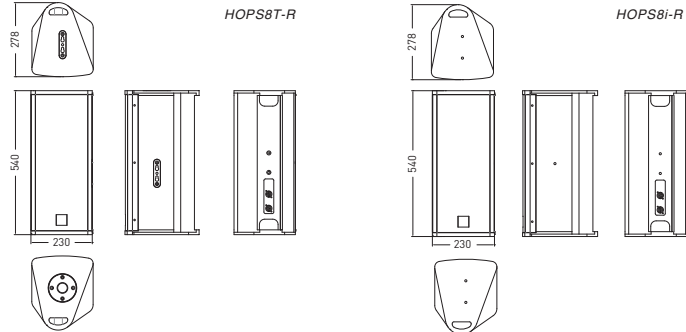

仕様 HOPS8

形式	2-Way フルレンジスピーカーシステム	クロスオーバー	パッシブ:1.5kHz
周波数特性	60Hz~20kHz (-6dB)	入力コネクター	2×Neutrik™NL4MP
許容入力 (AES/ピーク)	450W/1800W	公称インピーダンス	8Ω
感度※	98dB	エンクロージャー	合板
最大音圧	131dB	仕上げ	ポリウレタン樹脂塗装、黒 (HOPS8T、HOPS8i)、白 (HOPS8i White :RAL9016)
カバーレージ角	100°円錐	寸法 (W×H×D)	230×540×278mm
ドライバー構成	低域 : 1×8インチ、2インチボイスコイル フルレンジ : 8インチ/1.75インチ コアキシャルドライバー 2インチ/1.75インチボイスコイル	質量	12kg

※ハーフスペース

ACCESSORIES

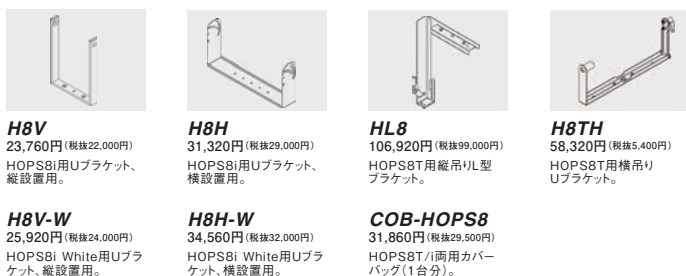

H8V
23,760円 (税抜22,000円)
HOPS8i用Uブラケット、縦設置用。

H8H
31,320円 (税抜29,000円)
HOPS8i用Uブラケット、横設置用。

HL8
106,920円 (税抜99,000円)
HOPS8T用縦吊りL型ブラケット。

H8TH
58,320円 (税抜5,400円)
HOPS8T用横吊りUブラケット。

H8V-W
25,920円 (税抜24,000円)
HOPS8i White用Uブラケット、縦設置用。

H8H-W
31,560円 (税抜29,000円)
HOPS8i White用Uブラケット、横設置用。

COB-HOPS8
31,860円 (税抜29,500円)
HOPS8T/商用カバーバック (1台分)。

2-Way フルレンジ・スピーカーシステム

HOPS5 ^(-L)
_(-R) 214,920円 (税抜199,000円)

HOPS5 ^(-L) **White** _(-R) 230,040円 (税抜213,000円)

近日発売予定



※画像はHOPS5-R

- HOPS5は、5インチ/1.75インチの同軸ユニットに5インチの低域ユニットを追加した、パッシブの2-Way フルレンジ・スピーカーシステム。
- コアキシャル構成によって生み出された明瞭度の高いサウンドと許容入力300W (AES)、最大音圧124dBのハイパワーを提供。
- 横幅15cmの超コンパクトサイズ。
- LINUS 14Dまたは、LINUS 10-C/5-Cと一緒に使用します。

DIMENSIONS

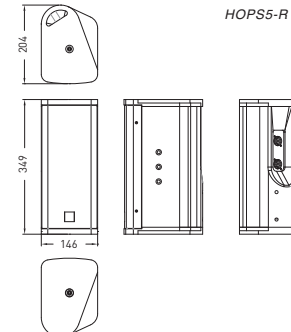

仕様 HOPS5

形式	2-Way フルレンジスピーカーシステム	クロスオーバー	パッシブ:1.5kHz
周波数特性	80Hz~20kHz (-6dB)	入力コネクター	2×Neutrik™NL4MP
許容入力 (AES/ピーク)	300W/1200W	公称インピーダンス	8Ω
感度※	94dB	エンクロージャー	合板
最大音圧	124dB	仕上げ	ポリウレタン樹脂塗装、黒 (HOPS5)、白 (HOPS5 White:RAL9016)
カバーレージ角	100°円錐	寸法 (W×H×D)	146×349×200mm
ドライバー構成	低域 : 5インチ、1.5インチボイスコイル フルレンジ : 5インチ/1.75インチ コアキシャルドライバー 1.5インチ/1.75インチボイスコイル	質量	6.4kg

※ハーフスペース

ACCESSORIES



H5V
30,240円 (税抜28,000円)
HOPS5用Uブラケット、縦設置用。

H5H
45,360円 (税抜42,000円)
HOPS5用Uブラケット、横設置用。

SF36
8,100円 (税抜7,500円)
HOPS5用スタンド取付金具。

H5V-W
35,640円 (税抜33,000円)
HOPS5 White用Uブラケット、縦設置用。

H5H-W
48,600円 (税抜45,000円)
HOPS5 White用Uブラケット、横設置用。

CoRAY4 / CoRAY4i

2-Way フルレンジのコラムスピーカーシステム。
高い明瞭度と高出力が求められる大きな空間に、
クリアなサウンドを遠距離まで提供できます。

クリアで均一なサウンドを遠距離まで提供できるため、少ない機材で広い空間をカバーできます。
環境に溶け込むすっきりとしたデザインは、商業施設での運用にも適しています。
2本連結しての使用も可能。フライングや壁取り付け用の金具も取り揃えており、様々な場所に設置できます。

クリアなサウンドを遠くまで提供



Line Array Systemに搭載されている平面波ドライバーを採用し、5インチドライバーを4つ縦に並べた構造。音の反射を抑制しつつ、クリアで均一なサウンドを遠距離まで提供できます。少ない機材で広い空間をカバーできるので、コストパフォーマンスにも優れています。

また、すっきりとしたデザインは場所をとらないため、設置場所に厳しいSR現場や外観を重視する商業施設などにも最適。教会や体育館など残響の多い施設や空港、美術館、講義ホールなど高い明瞭度と高出力が求められる空間に最適です。

反射を抑制する垂直カバレッジ

垂直カバレッジは上1°、下11°の非対称。天井からの反射を削減し、リスナーへ音を集中させます。

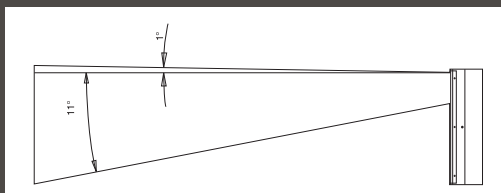

2本連結して遠達性を向上



高域を隣接させるように2つのCoRAYを連結することで、遠達性が向上します。6dBの出力増が見込め、低域もより遠くまで届けることができます。

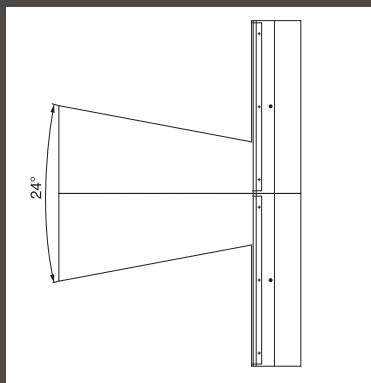

- 24°の垂直カバレッジを作れます。
- キャビネット間の干渉はありません。
- 水平方向は、広いエリア用に120°、遠距離用に60°に設定可能。

※CoRAY4 2本を
アクセサリ「CA4」で連結

水平カバレッジの変更可能

水平角は120°。オプションの指向制御板 (CODA60°) をホーンに取り付けると、水平角を60°または90°の非対称 (60°+30° or 30°+60°) に設定可能。正確に音を届けることが可能になります。

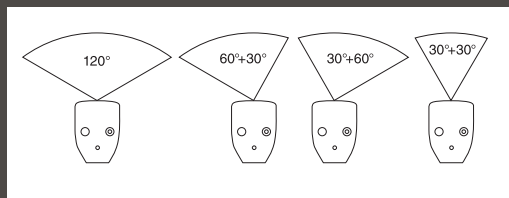

ウォータープルーフ加工とカラーリング

CoRAY4の全モデルは、
ウォータープルーフ加工 (IP-55) と
RAL指定のカラーリングが可能です。
※最低ロット数など、詳細はお問い合わせください。

※4本連結

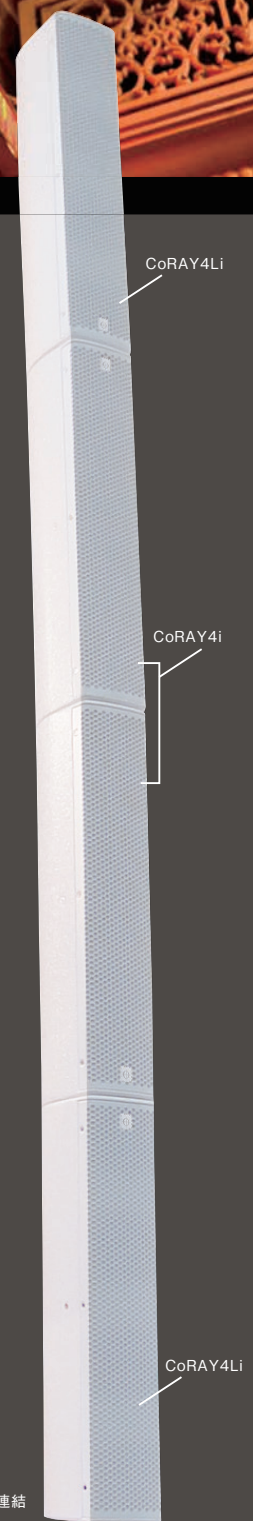

パワーアンプ

コンバーター内蔵4chパワーアンプ

LINUS 14D (2U)



詳細につきましてはP.39をご覧ください。

DSP内蔵4chパワーアンプ

LINUS 10-C (2U)

LINUS 5-C (2U)



詳細につきましてはP.39をご覧ください。

Line Source Column Speaker System

CoRAY-Series

2-Way フルレンジ・コラムスピーカーシステム (仮設移動用)

CoRAY4

オープンブライス

CoRAY4用低域拡張コラムスピーカーシステム (仮設移動用)

CoRAY4L

オープンブライス



- 仮設移動用のCoRAY4とCoRAY4L。ポールソケットやCMS (Coda Mobile Suspension) が装備されています。金具の取り付けを容易にし、設置時間を短縮。
- LINUS 14Dまたは、LINUS 10-C/5-Cと一緒に使用します。プリセットの設定で、システムをイコライジングし、スピーカーを保護するリミッターを最適化します。

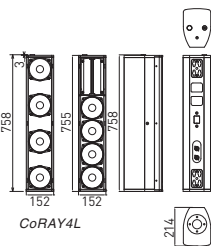

2-Way フルレンジ・コラムスピーカーシステム (常設設備用)

CoRAY4i (-White)

オープンブライス

CoRAY4i用低域拡張コラムスピーカーシステム (常設設備用)

CoRAY4Li (-White)

オープンブライス



- 常設設備用のCoRAY4iとCoRAY4Li。オプションで壁取り付け金具も用意しています。
- ご要望の多かった白モデル(-White)を追加。
- LINUS 14Dまたは、LINUS 10-C/5-Cと一緒に使用します。プリセットの設定で、システムをイコライジングし、スピーカーを保護するリミッターを最適化します。

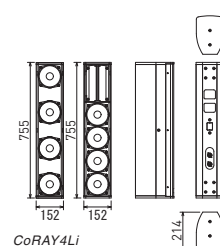

仕様	CoRAY4	CoRAY4L
形式	2-Way ハッシュコラムスピーカー	CoRAY4用低域拡張コラムスピーカー
周波数特性	80Hz~20kHz (-3dB)	80Hz~13kHz (-3dB)
許容入力 (AES/ピーク)	700W / 2800W	
感度	97dB	
最大音圧	131dB SPL	
カバレッジ角	水平 対称 120° or 60° または 非対称 90° (60°+30°, 30°+60°) 垂直 12° (上1°, 下11°)	—
ドライバー構成	低域 4×5インチ, 1.5インチ (38mm) ボイスコイル, 170W (AES) 高域 2×4インチ平面波ドライバー, 1.75インチ (44.4 mm) ボイスコイル, 80W (AES)	—
クロスオーバー	1.3kHz ハッシュ	—
公称インピーダンス	4Ω	
入力コネクター	2×Neutrik™ NL4MP	
エンクロージャー	合板	
仕上げ	ポリウレタ樹脂塗装、黒	
寸法 (W×H×D)	152×758×214mm	
質量	15.7kg	13.2kg

仕様	CoRAY4i	CoRAY4Li
形式	2-Way ハッシュコラムスピーカー	CoRAY4i用低域拡張コラムスピーカー
周波数特性	80Hz~20kHz (-3dB)	80Hz~13kHz (-3dB)
許容入力 (AES/ピーク)	700W / 2800W	
感度	97dB	
最大音圧	131dB SPL	
カバレッジ角	水平 対称 120° or 60° または 非対称 90° (60°+30°, 30°+60°) 垂直 12° (上1°, 下11°)	—
ドライバー構成	低域 4×5インチ, 1.5インチ (38mm) ボイスコイル, 170W (AES) 高域 2×4インチ平面波ドライバー, 1.75インチ (44.4 mm) ボイスコイル, 80W (AES)	—
クロスオーバー	1.3kHz ハッシュ	—
公称インピーダンス	4Ω	
入力コネクター	2×Neutrik™ NL4MP	
エンクロージャー	合板	
仕上げ	黒 / 白 (-White:RAL9016)	
寸法 (W×H×D)	152×755×214mm	
質量	15.7kg	12.7kg

ACCESSORIES

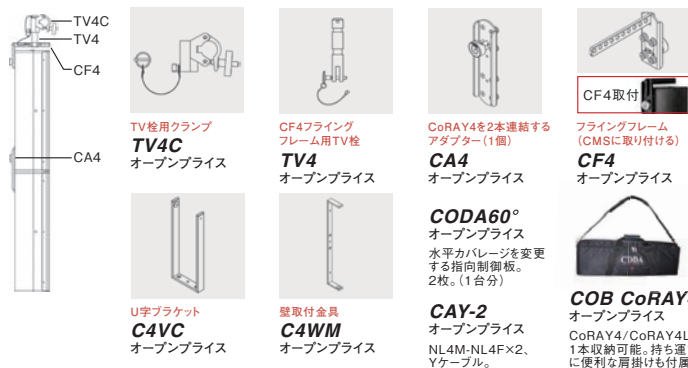

ACCESSORIES



CUE-Series

高出力・高音質の3-Way ステージモニター。
真っ直ぐに届くクリアで鮮烈な音はプレイヤーの本能を高揚させ
観客を熱狂させるライブへと昇華させる。

メインスピーカーに匹敵するほどの圧倒的な出力と3-Way構成から生み出されるクリアなサウンド。
従来のモニタースピーカーと一線を画し、モニタースピーカーの概念をも覆すハイパフォーマンス。
さらに、見切り問題を改善する高さを抑えた設計やステージ上で快適に保つための物理的な設計が施されています。

高出力・高音質の3-Way ステージモニター

3-Way構成を採用し、サウンドクオリティを追求した稀代のステージモニター。
妥協することのない独自のスピーカー技術で、ホットスポットをつくることなく
均一な波面を提供し、かつてないほどの高出力を実現しています。

※LINUS 10-CまたはLINUS 14Dと一緒に使用します。

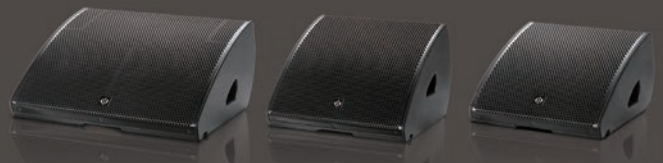

同軸ドライバーの技術

Point Source Technology ~Patented Coaxial Compression Driver~

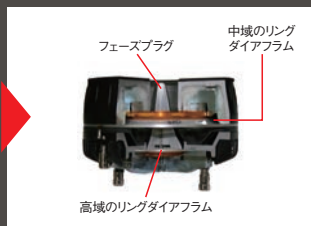
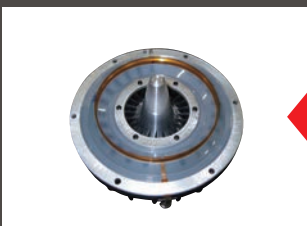

スロット部分を外したある製品の同軸ドライバーです。
中央部分に突き出ているのがフェーズプラグで、その周囲に見えているのが中域ドライバーです。

同軸ドライバーの断面です。
フェーズプラグを中心に中域と高域のリングダイアフラムが配置されています。

同軸ドライバーの内部をイメージ

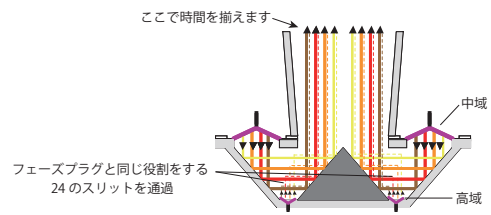

高域ダイアフラムの音は、フェーズプラグと同じ役割をする24のスリットを通過し、回折している中域の音と同調して、スロット出口で時間が揃います。

高さを抑えた設計

ステージモニターの設計を根本から見直し、高さをギリギリまで削減。見切りの問題を改善し、ライブでの使用はもちろん、放送局やビデオ収録など、視覚的な制約の多い現場でも活躍します。



ステージを快適にする設計

- コネクターを本体の裏側に配置し、ケーブルを通すくぼみやケーブルを押さえるプレートなどステージ上の引き回しを快適にする設計を施しています。
- 仰角用のスタンドを本体に備えています。普段は本体に収まっており、必要に応じて引き出して使用できます。



※裏面にあるスタンドを立てた状態

オプション金具を使用してスタンドへの設置も可能



CSF:スタンド取付金具



Uブラケット取付時

ウォータープルーフ加工とカラーリング

CUE-Seriesの全モデルは、ウォータープルーフ加工 (IP-55) とRAL指定のカラーリングが可能です。

※最低ロット数など、詳細はお問い合わせください。

3-Way ステージモニター

CUE ONE

709,560円 (税抜657,000円)



- 2×12インチの低域ドライバーと1.4インチのコアキシャル中高域ドライバーを搭載。3-Wayコヒーレントポイントソーステクノロジーにより、正確な指向性と明瞭度の高い音質を実現。
- コンパクトながら、最大音圧143dB、許容入力2000Wの驚異的な出力性能。
- 楕円形のホーンによる60°×95°の非対称なカバレッジ。
- バッシブ/バイアンプの切り替えが可能。

仕様 CUE ONE

形式	3-Way ステージモニター
周波数特性	54Hz~21kHz (-3dB)
許容入力 (AES/ピーク)	2000W / 8000W
感度 (ハーフスペース)	104dB
最大音圧	143dB
カバレッジ角	水平: 60° 垂直: 95° (上方40°, 下方55°)
ドライバー構成	低域: 2×12インチネオジム磁石採用、4インチ (101.6mm) ボイスコイル、2×1000W 中高域: 1.4インチネオジム磁石採用コアキシャルドライバー、3.5インチ (90mm) + 1.75インチ (44.4mm) ボイスコイル、150W + 80W
クロスオーバー	バッシブ: 750Hz、6.3kHz バイアンプ: 内部コネクター切替、6.3kHz
入力コネクター	2×Neutrik™ NL4MP
公称インピーダンス	4Ω
エンクロージャー	15/18mm合板
仕上げ	ポリウレタン樹脂塗装、黒
寸法 (W×H×D)	670×322×627mm
質量	32kg

3-Way ステージモニター

CUE TWO

568,080円 (税抜526,000円)



- 15インチの低域ドライバーと1.4インチのコアキシャル中高域ドライバーのトリアキシャル。3-Wayコヒーレントポイントソーステクノロジーにより、正確な指向性と明瞭度の高い音質を実現。
- 楕円形のホーンによる60°×90°の非対称なカバレッジ。
- バッシブ/バイアンプの切り替えが可能。

仕様 CUE TWO

形式	3-Way ステージモニター
周波数特性	54Hz~21kHz (-3dB)
許容入力 (AES/ピーク)	1000W / 4000W
感度 (ハーフスペース)	103dB
最大音圧	139dB
カバレッジ角	水平: 60° 垂直: 90°
ドライバー構成	低域: 15インチネオジム磁石採用、4インチ (101.6mm) ボイスコイル、1000W 中高域: 1.4インチネオジム磁石採用コアキシャルドライバー、3.5インチ (90mm) + 1.75インチ (44.4mm) ボイスコイル、150W + 80W
クロスオーバー	バッシブ: 750Hz、6.3kHz バイアンプ: 内部コネクター切替、6.3kHz
入力コネクター	2×Neutrik™ NL4MP
公称インピーダンス	8Ω
エンクロージャー	15/18mm合板
仕上げ	ポリウレタン樹脂塗装、黒
寸法 (W×H×D)	540×379×574mm
質量	29kg

3-Way ステージモニター

CUE FOUR

453,600円 (税抜420,000円)



- 2×8インチの低域ドライバーと1.4インチのコアキシャル中高域ドライバーを搭載。3-Wayコヒーレントポイントソーステクノロジーにより、正確な指向性と明瞭度の高い音質を実現。
- 楕円形のホーンによる60°×95°の非対称なカバレッジ。
- バッシブ/バイアンプの切り替えが可能。

仕様 CUE FOUR

形式	3-Way ステージモニター
周波数特性	54Hz~21kHz (-3dB)
許容入力 (AES/ピーク)	500W / 2000W
感度 (ハーフスペース)	104dB
最大音圧	137dB
カバレッジ角	水平: 60° 垂直: 95° (上方40°, 下方55°)
ドライバー構成	低域: 2×8インチネオジム磁石採用、2インチ (52mm) ボイスコイル、2×250W 中高域: 1.4インチネオジム磁石採用コアキシャルドライバー、3.5インチ (90mm) + 1.75インチ (44.4mm) ボイスコイル、150W + 80W
クロスオーバー	バッシブ: 750Hz、6.3kHz バイアンプ: 内部コネクター切替、6.3kHz
入力コネクター	2×Neutrik™ NL4MP
公称インピーダンス	8Ω
エンクロージャー	15/18mm合板
仕上げ	ポリウレタン樹脂塗装、黒
寸法 (W×H×D)	450×272×545mm
質量	19kg

ACCESSORIES

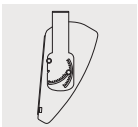

CUE ONE用Uブラケット
A1HC
32,292円 (税抜29,900円)

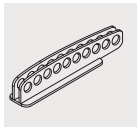

CUE-Series用フライングアダプター
CFA
13,500円 (税抜12,500円)

ACCESSORIES



CUE TWO用Uブラケット
A2HC
32,292円 (税抜29,900円)

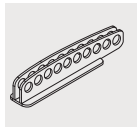

CUE-Series用フライングアダプター
CFA
13,500円 (税抜12,500円)



CUE-Series用スタンド取付金具
CSF
17,820円 (税抜16,500円)

ACCESSORIES

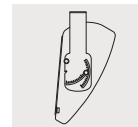

CUE FOUR用Uブラケット
A4HC
31,212円 (税抜28,900円)

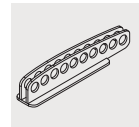

CUE-Series用フライングアダプター
CFA
13,500円 (税抜12,500円)

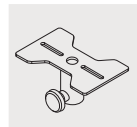

CUE-Series用スタンド取付金具
CSF
17,820円 (税抜16,500円)

パワーアンプ

DSP内蔵4chパワーアンプ

LINUS 10-C (2U)



詳細につきましてはP.39をご覧ください。

コンバーター内蔵4chパワーアンプ

LINUS 14D (2U)

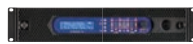

詳細につきましてはP.39をご覧ください。

G-Series / U-Series

極上のドライバーから生み出される色付けのないクリアな音質。
ハイパワーな出力で様々なアプリケーションに使用できるマルチパススピーカー。

コンパクトなボディに搭載された最高品質のドライバー。
指向性コントロールされたサウンドは、力強い音圧となって、客席にストレートに届きます。
クラブ、ライブハウスや商業施設、講演会やイベントなどクリアでリッチな音質が求められる様々なアプリケーションに最適です。

高出力3-Way フルレンジ・スピーカー

G700 Series

許容入力:1000W
最大音圧:134dB SPL

2-Way フルレンジ・スピーカー

G500 Series

許容入力:600W
最大音圧:132dB SPL

コンパクト2-Way フルレンジ・スピーカー

G300 Series

許容入力:220W
最大音圧:124dB SPL



ウェーブガイド

旧来のホーン理論の枠を超えた発想によって新たに設計された樹脂製の楕円形ウェーブガイド(※)により、並外れた指向性コントロールを実現。内部回折や共鳴を極限まで抑え、著しく音質を向上させています。(※G700/G500のみ)

高域ドライバー

すべてのコンプレッションドライバーに、特許取得のアンキュラー・ダイアフラム設計と相互変調歪み(IMD)を減衰させるCuCupテクノロジーを採用しています。

低域ドライバー

ネオジウム磁石を採用した低域ドライバー。ロングエクスカージョンのアルミニウム製の復調リングを搭載した高磁束リニアモーターにより、超低歪率と出力性能の増強を実現させています。

エンクロージャー

G700、G500 SeriesとG308-Proのエンクロージャーには、M8とM6のフライングポイントがあります。オプションのUブラケットを使用して天井や壁に設置が可能です。また、常設設備やツアリングに適した金具も用意しており、様々なアプリケーションで使用できます。

サブウーファー

G SUB Series



G18-SUB

許容入力:1250W
最大音圧:139dB SPL

G500/G700 Seriesと一緒にシステムを組み、28Hzまでの低域を増強。



G15-SUB

許容入力:1250W
最大音圧:138dB SPL

G300/G500/G700 Seriesと一緒にシステムを組み、38Hzまでの低域を増強。

サブウーファー

U-Series

G-SeriesのほかにもD-SeriesやCUE Seriesとの組み合わせ可能。



U4

18インチドライバーを2基搭載した高出力、超低歪率のサブウーファー。



U15

15インチドライバーを搭載したコンパクトなサブウーファー。



U12

12インチドライバーを搭載した超小型のサブウーファー。



U12i

Multi-purpose Speaker

G700 Series

G500 Series

G300 Series

G SUB Series

U-Series

3-Way フルレンジ・スピーカー

G715-Pro ^(-L)
_(-R) 1本 537,840円 (税抜498,000円)

G712-Pro ^(-L)
_(-R) 1本 509,760円 (税抜472,000円)

- G715、G712ともにコアキシャルの3-Way フルレンジ、高出力モデル。超低歪率の15インチ(G715)、12インチ(G712)のドライバーを搭載。
- 高音質、高出力のコンパクトスピーカー。仮設、常設どちらにも適応できる使い勝手の良いシステム。
- 縦横の設置はもちろん、モニターとしても利用可能。
- L仕様とR仕様を用意。
- 90°×60°のホーンは回転可能。設置場所に合わせた指向性に変更可能。
- バッシブ/バイアンプ駆動が可能。
- M8、M6のフライングポイントとオプションの金具を利用して、様々な設置が可能。スピーカースタンドやポールにも設置できるポールソケットも装備。
- LINUS 10-Cまたは、LINUS 14Dと一緒に使用します。
- オプションで、ウォータープルーフ加工(IP-55)とRAL指定のカラーリングが可能。
※最低ロット数など、詳細はお問い合わせください。



G715-Pro-R

仕様	G715-Pro-L	G715-Pro-R	G712-Pro-L	G712-Pro-R
形式	3-Way フルレンジ・スピーカーシステム			
	L仕様	R仕様	L仕様	R仕様
周波数特性	50Hz~21kHz(-3dB)		60Hz~21kHz(-3dB)	
許容入力(AES/ピーク)	1000W / 4000W			
感度	98dB			
最大音圧	134dB			
カバーレージ角	90°×60°			
ドライバー構成	低域：1×15インチネオジム磁石採用、4インチボイスコイル		低域：1×12インチネオジム磁石採用、4インチボイスコイル	
	中高域：1.4インチネオジム磁石採用コアキシャルドライバー、3.5インチ+1.75インチボイスコイル			
クロスオーバー	バッシブ：750Hz、6.3kHz			
入カコネクタ	2×Neutrik™ NL4MP			
公称インピーダンス	8Ω			
エンクロージャー	合板			
仕上げ	ポリウレタ樹脂塗装、黒			
寸法(W×H×D)	420×700×370mm		348×630×320mm	
質量	24.5kg		21.5kg	

DIMENSIONS

G715-Pro-R

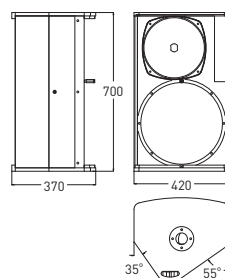

G712-Pro-R

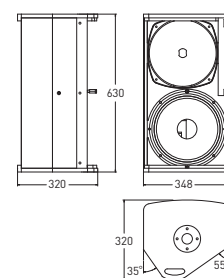

ACCESSORIES



Uブラケット
縦設置用。



Uブラケット
横設置用。

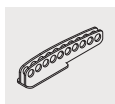

G-Series用
フライングアダプター。



アレイキット2台を
連結させる金具。



ブラケット取付リング。
(フライング時に使用)

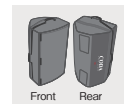

カバーバッグ。
被せたままで使用可能。
ナイロン製。

NL4M-NL4F×2、
Yケーブル。

G715	A15VG-Pro 41,472円 (税抜38,400円)	A15HG 25,380円 (税抜23,500円)	GFA 8,424円 (税抜7,800円)	AK2G 18,144円 (税抜16,800円)	M6 Ring 3,186円 (税抜2,950円)	COB G515 45,360円 (税抜42,000円)	CAY-2 オープンブライス
	A12VG-Pro 38,340円 (税抜35,500円)	A12HG 23,544円 (税抜21,800円)				COB G512 35,100円 (税抜32,500円)	

パワーアンプ

DSP内蔵4chパワーアンプ

LINUS 10-C 2U



詳細につきましてはP.39をご覧ください。

コンパレーター内蔵4chパワーアンプ

LINUS 14D 2U



詳細につきましてはP.39をご覧ください。

Multi-purpose Speaker

G700 Series

G500 Series

G300 Series

G SUB Series

U-Series

2-Way フルレンジ・スピーカー

G515-Pro (-L) 1本 355,320円 (税抜329,000円)
(-R)

G515-Pro White (-L) 1本 近日発売予定
(-R) 384,480円 (税抜356,000円)

G512-Pro (-L) 1本 321,840円 (税抜298,000円)
(-R)

G512-Pro White (-L) 1本 近日発売予定
(-R) 345,600円 (税抜320,000円)

- G515、G512ともに高品位な2-Way フルレンジ。G515は15インチ、G512は12インチのドライバーを搭載。
- 軽量コンパクトで、仮設、常設どちらにも適応。使い方を選ばないマルチパーパス・スピーカーシステム。
- 指向性コントロールを確実に施されたホーンと超低歪率のドライバーが生み出す、ストレートでクリアな音質。高音質が求められる現場に最適。
- 縦横の設置はもちろん、モニターとしても利用可能。
- L仕様とR仕様を用意。
- 90°×60°のホーンは回転可能。設置場所に合わせた指向性に変更可能。
- M8、M6のフライングポイントとオプションの金具を利用して、様々な設置が可能。スピーカースタンドやポールにも設置できるボールソケットも装備。
- LINUS 10-C/5-Cまたは、LINUS 14Dと一緒に使用します。
- オプションで、ウォータープルーフ加工 (IP-55) とRAL指定のカラーリングが可能。
※最低ロット数など、詳細はお問い合わせください。



G515-Pro-R

仕様	G515-Pro-L		G515-Pro-R		G512-Pro-L		G512-Pro-R	
	L仕様	R仕様	L仕様	R仕様	L仕様	R仕様	L仕様	R仕様
形式	2-Way フルレンジ・スピーカーシステム							
周波数特性	50Hz~21kHz(-3dB)				60Hz~21kHz(-3dB)			
許容入力 (AES/ピーク)	600W / 2400W							
感度	98dB							
最大音圧	132dB							
カバレッジ角	90°×60°							
ドライバー構成	低域：1×15インチネオジウム磁石採用、3インチボイスコイル				低域：1×12インチネオジウム磁石採用、3インチボイスコイル			
	高域：2インチネオジウム磁石採用コンプレッションドライバー、1.75インチボイスコイル							
クロスオーバー	1.2kHz				1.3kHz			
入力コネクタ	2×Neutrik™ NL4MP							
公称インピーダンス	8Ω							
エンクロージャー	合板							
仕上げ	ポリウレタン樹脂塗装 黒 (G515-Pro、G512-Pro)、白 (G515-Pro White、G512-Pro White:RAL9016)							
寸法 (W×H×D)	420×700×370mm				348×630×320mm			
質量	17.5kg				16kg			

DIMENSIONS

G515-Pro-R

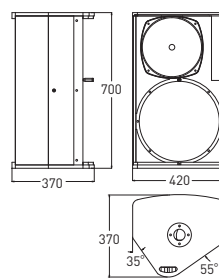

G512-Pro-R

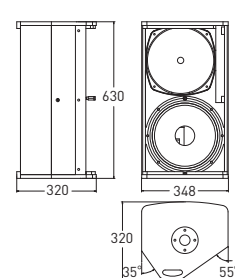

ACCESSORIES



Uブラケット
縦設置用。



Uブラケット
横設置用。

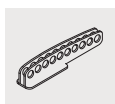

G-Series用
フライングアダプター。



アレイキット2台を
連結させる金具。

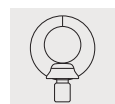

ブラケット取付リング。
(フライング時に使用)



カバーバッグ。
被せたまま使用可能。
ナイロン製。

NL4M-NL4F×2、
Yケーブル。

G515	A15VG-Pro 41,472円 (税抜38,400円)	A15HG 25,380円 (税抜23,500円)	GFA 8,424円 (税抜7,800円)	AK2G 18,144円 (税抜16,800円)	M6 Ring 3,186円 (税抜2,950円)	COB G515 45,360円 (税抜42,000円)
	A15VG-Pro-W 44,280円 (税抜41,000円)	A15HG-W 28,080円 (税抜26,000円)				CAY-2 オープンプライス
G512	A12VG-Pro 38,340円 (税抜35,500円)	A12HG 23,544円 (税抜21,800円)	GFA 8,424円 (税抜7,800円)	AK2G 18,144円 (税抜16,800円)	M6 Ring 3,186円 (税抜2,950円)	COB G512 35,100円 (税抜32,500円)
	A12VG-Pro-W 41,040円 (税抜38,000円)	A12HG-W 25,900円 (税抜24,000円)				

パワーアンプ

DSP内蔵4chパワーアンプ



詳細につきましてはP.39をご覧ください。

コンパレーター内蔵4chパワーアンプ



詳細につきましてはP.39をご覧ください。

Multi-purpose Speaker

G700 Series

G500 Series

G300 Series

G SUB Series

U-Series

2-Way フルレンジ・スピーカー

G308 ^(-L)
^(-R) 179,820円 (税抜166,500円)

G308 White ^(-L)
^(-R) 189,000円 (税抜175,000円)

G308-Pro ^(-L)
^(-R) 192,240円 (税抜178,000円)

- 質量10kgに満たない軽量でコンパクトな2-Wayフルレンジ。持ち運びや設置が容易に行えます。スペースの限られた空間に高品位なサウンドを要求される現場に最適。
- 指向性コントロールを確実に施されたホーンと超低歪率のドライバーが生み出す、ストレートでクリアな音質。
- 縦横の設置はもちろん、モニターとしても利用可能。
- M6のフライングポイントとオプションの金具を利用して、様々な設置が可能。
- 2kHz～約15kHzのゲインが減衰するHuman EQスイッチ付き。スピーカーのすぐ近くに人がいる場合などに使用。
- ボールソケットを備えたG308-Proも用意。アクセサリのGSFを使用せずにスタンド立てが可能。
- LINUS 10-C/5-Cまたは、LINUS 14Dと一緒に使用します。
- オプションで、ウォータールーフ加工 (IP-55) とRAL指定のカラーリングが可能。
※最低ロット数など、詳細はお問い合わせください。



仕様 G308

形式	2-Way フルレンジ・スピーカーシステム
周波数特性	70Hz～30kHz (-3dB)
許容入力 (AES/ピーク)	220W / 880W
感度	94.5dB
最大音圧	124dB
カバレッジ角	90°円錐
ドライバー構成	低域：1×8インチ、2インチボイスコイル 高域：1インチコンプレッションドライバー、1.5インチボイスコイル
クロスオーバー	1.9kHz
入力コネクター	2×Neutrik™ NL4MP
公称インピーダンス	8Ω
エンクロージャー	合板
仕上げ	黒 (G308/G308-Pro) / 白 (G308 White:RAL9016) G308-Proはポリウレタ樹脂塗装
寸法 (W×H×D)	230×471×260mm
質量	G308/G308 White : 9.5kg、G308F : 9.6kg

■ DIMENSIONS

G308-R

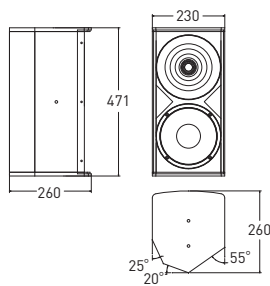

G308-Pro-R

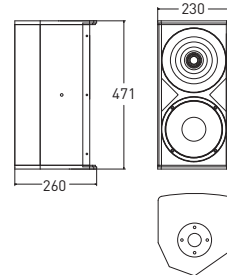

ACCESSORIES



A8VG
14,580円 (税抜13,500円)
G308用Uブラケット
縦設置用。黒



A8VG-Pro
34,992円 (税抜32,400円)
G308-Pro用Uブラケット
縦設置用。黒



A8HG
18,900円 (税抜17,500円)
G308用Uブラケット
横設置用。黒

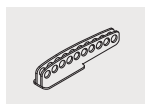

GFA
8,424円 (税抜7,800円)
G-Series用
フライングアダプター。
黒

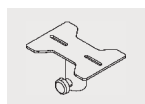

GSF
11,232円 (税抜10,400円)
G308用スタンド取付金具。

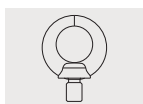

M6 Ring
3,186円 (税抜2,950円)
ブラケット取付リング。
(フライング時に使用)



COB G308
36,720円 (税抜34,000円)
G308/G308-Pro用トラン
スポートバッグ。2本を収納。
クッション入りナイロン製。

CAY-2
オープンブライ
ス
NL4M-NL4F×2、
Yケーブル。

A8VG-W
16,200円 (税抜15,000円)
G308用Uブラケット
縦設置用。白

A8HG-W
20,520円 (税抜19,000円)
G308用Uブラケット
横設置用。白

パワーアンプ

DSP内蔵4chパワーアンプ

LINUS 10-C [2U]  

詳細につきましてはP.39をご覧ください。

コンパレーター内蔵4chパワーアンプ

LINUS 14D [2U] 

詳細につきましてはP.39をご覧ください。

サブウーファー

G18-SUB

421,200円 (税抜390,000円)

- ネオジム磁石採用の18インチのドライバー搭載。
- G500/G700シリーズと一緒にシステムを組み、28Hzまでの低域を増強。
- 最適化されたエンクロージャーから、最大音圧139dBの正確でタイトな低域を提供。
- 歪みを劇的に抑えたことにより音質と性能を向上。
- LINUS 10-Cまたは、LINUS 14Dと一緒に使用します。
- オプションで、ウォーターブルー加工 (IP-55) とRAL指定のカラーリングが可能。
※最低ロット数など、詳細はお問い合わせください。



仕様 G18-SUB

形式	サブウーファー
周波数特性	28Hz~120Hz(-6dB)
許容入力 (AES/ピーク)	1250W / 5000W
感度	102dB (※1)
最大音圧	139dB (※2)
ドライバー構成	1×18インチネオジム磁石採用 4インチボイスコイル
入力コネクター	2×Neutrik™ NL4MP
公称インピーダンス	8Ω (+1/-1)
エンクロージャー	合板
仕上げ	黒
寸法 (W×H×D)	630×505×780mm
質量	46kg

※1.ハーフスペース ※2.ピンクノイズ、クレストファクター=6dB

ACCESSORIES



DOT-G18-SUB
74,520円 (税抜69,000円)
G18-SUB用ドリー。

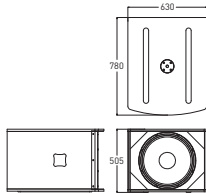

サブウーファー

G15-SUB

351,000円 (税抜325,000円)

- ネオジム磁石採用の15インチのドライバー搭載。
- G300/G500/G700シリーズと一緒にシステムを組み、38Hzまでの低域を増強。
- 最適化されたエンクロージャーから、最大音圧138dBの正確でタイトな低域を提供。
- 歪みを劇的に抑えたことにより音質と性能を向上。
- LINUS 10-Cまたは、LINUS 14Dと一緒に使用します。
- オプションで、ウォーターブルー加工 (IP-55) とRAL指定のカラーリングが可能。
※最低ロット数など、詳細はお問い合わせください。



仕様 G15-SUB

形式	サブウーファー
周波数特性	38Hz~180Hz(-6dB)
許容入力 (AES/ピーク)	1250W / 5000W
感度	101dB (※1)
最大音圧	138dB (※2)
ドライバー構成	1×15インチネオジム磁石採用 4インチボイスコイル
入力コネクター	2×Neutrik™ NL4MP
公称インピーダンス	8Ω (+1/-1)
エンクロージャー	合板
仕上げ	黒
寸法 (W×H×D)	520×431×630mm
質量	34kg

※1.ハーフスペース ※2.ピンクノイズ、クレストファクター=6dB

ACCESSORIES



DOT-G15-SUB
72,360円 (税抜67,000円)
G15-SUB用ドリー。

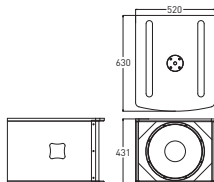

サブウーファー

U4

669,600円 (税抜620,000円)

- 18インチドライバーを2基搭載した高出力、超低歪率のサブウーファー。
- APS、G-Series、D-Series、Cue-Seriesと組み合わせ、30Hzまでの低域を増強。
- 最適化されたエンクロージャーから、最大音圧144dBのタイトで正確な低域を提供。
- ライブハウスやダンスクラブ、劇場などライブサウンドを提供する施設に最適。
- LINUS 10-Cまたは、LINUS 14Dと一緒に使用します。
- オプションで、ウォーターブルー加工 (IP-55) とRAL指定のカラーリングが可能。
※最低ロット数など、詳細はお問い合わせください。



仕様 U4

形式	サブウーファー	入力コネクター	2×Neutrik™ NL4MP
周波数特性	30Hz~150Hz(-6dB)	公称インピーダンス	4Ω (+1/-1)
許容入力 (AES/ピーク)	2500W / 10000W	エンクロージャー	合板
感度 (1W/1m)	104dB (※1)	仕上げ	ポリウレタン樹脂塗装、黒
最大音圧	144dB (※2)	フライング金具	オプション
ドライバー構成	2×18インチ超低歪率ウーファー 4インチ (101.6mm) ボイスコイル、 2×1250W (AES)	寸法 (W×H×D)	1108×497×750mm
		質量	77kg

※1.ハーフスペース ※2.クレストファクター、6dB

ACCESSORIES

BLUE WHEEL 02
6,480円 (税抜6,000円)
スィベル・キャスターホイール。
φ100mm。

BLUE WHEEL 03
7,560円 (税抜7,000円)
スィベル・キャスターホイール。
φ100mm。ブレーキ付。

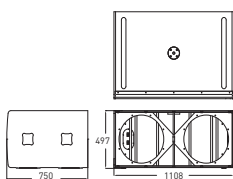

パワーアンプ

DSP内蔵4chパワーアンプ

LINUS 10-C (2U)



詳細につきましてはP.39をご覧ください。

コンバーター内蔵4chパワーアンプ

LINUS 14D (2U)



詳細につきましてはP.39をご覧ください。

Multi-purpose Speaker

G700 Series

G500 Series

G300 Series

G SUB Series

U-Series

サブウーファー

U12 NEW 307,800円 (税抜285,000円)

U12i NEW 307,800円 (税抜285,000円)

U12i White NEW 329,400円 (税抜305,000円) 近日発売予定

- 12インチドライバーを搭載した超小型のサブウーファー。
- ネオジウム磁石を採用した12インチのドライバーを搭載。最大音圧は130dBと高出力で、38Hzまでの低域を増強。
- 3インチのボイスコイルは26mmの高さで、一定の磁力で16mm /ppの超リニアエクスカージョンを実現。最先端のカーボンファイバーコーンは、最大の剛性を誇ります。
- 限られた設置スペースで高音質なサウンドを求められる仮設のイベントや小規模のライブハウスなどに最適。
- U12iはU12のスリムな常設設備バージョン。
- LINUS 14Dまたは、LINUS 10-C/5-Cと一緒に使用します。

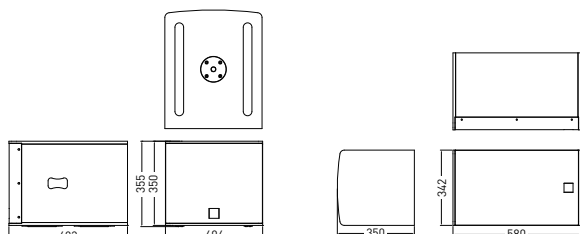

仕様	U12	U12i
形式	サブウーファー	
周波数特性	38Hz~150Hz (-6dB)	
許容入力 (AES/ピーク)	800W / 3200W	
感度 (1W/1m)	95dB (※1)	
最大音圧	130dB (※2)	
ドライバー構成	12インチネオジウム磁石採用超低歪率ウーファー、3インチ (77mm) ボイスコイル、800W (AES)	
入力コネクター	1×Neutrik™ NL4MP	
公称インピーダンス	4Ω (+1/-1)	
エンクロージャー	合板	
仕上げ	ポリウレタ樹脂塗装 黒 (U12、U12i)、白 (U12i White:RAL9016)	
寸法 (W×H×D)	404×350×493mm	580×342×350mm
質量	19kg	17kg

サブウーファー

U15 NEW 332,640円 (税抜308,000円)

- 15インチドライバーを搭載したコンパクトなサブウーファー。
- ネオジウム磁石を採用した15インチのドライバーを搭載。最大音圧133dBの高出力。
- 最適化されたエンクロージャーからタイトで正確な低域を出力し、35Hzまで低域を増強。
- 3インチのボイスコイルは32mmの高さで、一定の磁力で22mm /ppの超リニアエクスカージョンを実現。最先端のカーボンファイバーコーンは、最大の剛性を誇ります。
- 仮設、常設問わずオールマイティに使用可能。
- LINUS 14Dまたは、LINUS 10-C/5-Cと一緒に使用します。

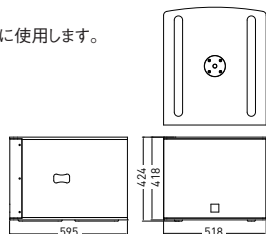

仕様 U15		入力コネクター	1×Neutrik™ NL4MP
形式	サブウーファー	公称インピーダンス	4Ω (+1/-1)
周波数特性	35Hz~150Hz (-6dB)	エンクロージャー	合板
許容入力 (AES/ピーク)	1000W / 4000W	仕上げ	ポリウレタ樹脂塗装、黒
感度 (1W/1m)	101dB (※1)	寸法 (W×H×D)	520×420×596mm
最大音圧	133dB (※2)	質量	26kg
ドライバー構成	15インチ超低歪率ウーファー 3インチ (77mm) ボイスコイル、1000W (AES)	※1.ハーフスペース ※2.ピンクノイズ、クレストファクター-6dB	

パワーアンプ

DSP内蔵4chパワーアンプ



詳細につきましてはP.39をご覧ください。

コンバーター内蔵4chパワーアンプ



詳細につきましてはP.39をご覧ください。

D-Series 設備用 / イベント用コアキシャル・スピーカー

超コンパクトでハイパワー。
優れた音響性能でクリアな音質を商業空間にもたらす
コアキシャル・スピーカー。

点音源を実現させた技術をコンパクトなボディに集結。
目立たず雰囲気損なわないシンプルなデザインは、イベントや商業空間に最適。
優れた指向性コントロールはそのままに、クリアで均一なサウンドをハイパワーで提供します。

同軸ユニットの技術

Point Source Technology ~Patented Coaxial Compression Driver~



点音源を実現させる同軸ユニットの技術はD-Seriesのすべての製品に使用されています。

前述のリングダイアフラム技術 (P.04参照) の応用で、スピーカーのユニットの奥には、強力な高域ドライバーが装備されています。

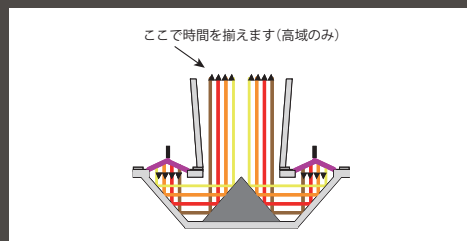

小さい、高音質、ハイパワー



D5-Cube

W160×H160×D160mm

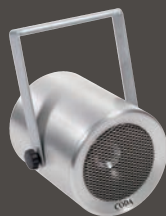

D5-Tube

φ160×193mm



D5-Ceiling

φ170×193mm

5インチ/1インチ コアキシャル構成の2-Way フルレンジ

許容入力: 500W(ピーク)、最大音圧: 117dB

D5-Cube、D5-Tube、D5-Ceilingの3モデルは、5インチ/1インチのコアキシャル構成を採用し、点音源による優れた指向性コントロールでクリアな音質を提供します。超コンパクトな筐体ながら、許容入力500W (ピーク)、最大音圧117dBのハイパワー。シンプルなデザインは雰囲気壊さず、設置する場所に合わせて選択できます。

Waterproof & Coloring

ウォータープルーフ加工とカラーリング

D-Seriesの全モデルは、ウォータープルーフ加工 (IP-55) とRAL指定のカラーリングが可能です。
※最低ロット数など、詳細はお問い合わせください。

パワーアンプ

DSP内蔵4chパワーアンプ

LINUS 10-C (2U)

LINUS 5-C (2U)



詳細につきましてはP.39をご覧ください。

コンバーター内蔵4chパワーアンプ

LINUS 14D (2U)



詳細につきましてはP.39をご覧ください。

D-Series

3-Way フルレンジ・スピーカー

D20 (L) (R) 421,200円 (税抜390,000円)

D20 White (L) (R) 442,800円 (税抜410,000円)

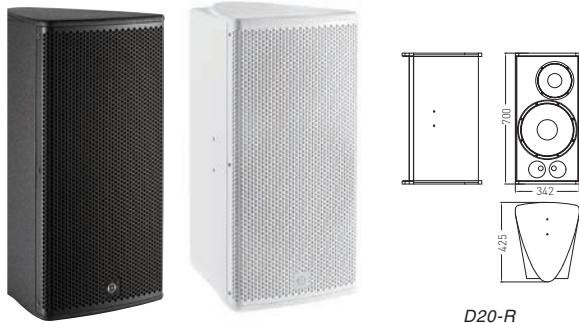

D20-R

- 8インチの中域と1.75インチの高域ドライバーをコアキシャルにしたコンパクトな3-Way構成。
- 低域には、エクスカージョンに優れた12インチのドライバーを搭載。高い音圧でも35Hzまでの低域をカバー可能。
- ドライバーの音響中心を揃え点音源を作り出す優れた設計技術により、ホットスポットのない位相のそろった波面を生成。
- 1000Wの高出力(AES)。
- 優れた指向性コントロールで、コンポーネント間のアライメントを完璧に施した一定のカバレッジを確立。
- 厳しいスペースながらも低域を必要とする高音質が求められる中規模の設備向けに最適。
- L仕様(D20-L)とR仕様(D20-R)を用意。
- LINUS 10-C/5-Cまたは、LINUS 14Dと一緒に使用します。
- ウォーターブルー加工(IP-55)とRAL指定のカラーリングが可能です。
※最低ロット数など、詳細はお問い合わせください。

2-Way フルレンジ・スピーカー

D12 280,800円 (税抜260,000円)

D12 White 295,920円 (税抜274,000円)

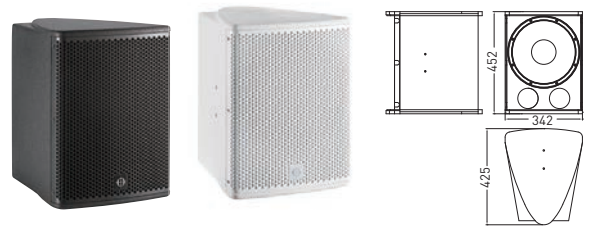

- 点音源技術を搭載した、2-Wayコアキシャル設計。12インチのコーンドライバーで60Hz～1.3kHzまでをカバー。
- 低域にはデモジュレーション・リングを三重にした超低歪率ドライバーを、高域にはアナキュラーダイアフラムを搭載した最新鋭のドライバーを採用。
- 600Wの高出力(AES)。
- 内部の変調歪みを排除し、変動率を最小限に抑制。熱の発生が抑えられ、高効率でリニアなレスポンスを実現。
- 優れた指向性コントロールで、90°円錐のカバレッジを実現。
- LINUS 10-C/5-Cまたは、LINUS 14Dと一緒に使用します。
- ウォーターブルー加工(IP-55)とRAL指定のカラーリングが可能です。
※最低ロット数など、詳細はお問い合わせください。

仕様	D20-L	D20-R
	形式	3-Way フルレンジスピーカーシステム
	L仕様	R仕様
周波数特性	35Hz~20kHz (-4dB)	
許容入力(AES/ピーク)	1000W/4000W	
感度※1	97dB	
最大音圧※2	133dB	
カバレッジ角	90°円錐	
ドライバー構成	低域:12インチ 中高域:8インチ/1.75インチコアキシャルドライバー、2インチ+1.75インチボイスコイル	
クロスオーバー	パッシブ:300Hz、1.3kHz	
入カコネクター	2×Neutrik™ NL4MP	
公称インピーダンス	4Ω	
エンクロージャー	合板	
仕上げ	黒(D20)/白(D20 White:RAL9016)、ポリウレタン樹脂塗装	
寸法(W×H×D)	342×700×425mm	
質量	26kg	

※1.ハーフスペース ※2.ピンクノイズ、クレストファクター6dB

仕様 D12	
形式	2-Way フルレンジスピーカーシステム
周波数特性	60Hz~20kHz (-4dB)
許容入力(AES/ピーク)	600W/2400W
感度※1	98dB
最大音圧※2	132dB
カバレッジ角	90°円錐
ドライバー構成	低域12インチ+中高域1.75インチコアキシャルドライバー、アナキュラーダイアフラム搭載のコンプレッションドライバー
クロスオーバー	パッシブ:1.2kHz
入カコネクター	2×Neutrik™ NL4MP
公称インピーダンス	4Ω
エンクロージャー	合板
仕上げ	黒(D12)/白(D12 White:RAL9016)、ポリウレタン樹脂塗装
寸法(W×H×D)	342×452×425mm
質量	19kg

※1.ハーフスペース ※2.ピンクノイズ、クレストファクター6dB

ACCESSORIES



CUD20V
22,680円
(税抜21,000円)

D20用Uブラケット、縦設置用。黒/白(-White)



CUD20H
21,600円
(税抜20,000円)

D20用Uブラケット、横設置用。黒/白(-White)



DSF
11,232円
(税抜10,400円)

D20/D12用スタンド取付金具。



AK2D
18,144円
(税抜16,800円)

D20/D12用アレイキット2台を連結させる金具。



DFA
8,424円
(税抜7,800円)

D20/D12用フライングアダプター。



M6 Ring
3,186円
(税抜2,950円)

ブラケット取付リング。(フライング時に使用)

ACCESSORIES



CUD12V
19,764円
(税抜18,300円)

D12用Uブラケット、縦設置用。黒/白(-White)



CUD12H
18,684円
(税抜17,300円)

D12用Uブラケット、横設置用。黒/白(-White)



DSF
11,232円
(税抜10,400円)

D20/D12用スタンド取付金具。



AK2D
18,144円
(税抜16,800円)

D20/D12用アレイキット2台を連結させる金具。



DFA
8,424円
(税抜7,800円)

D20/D12用フライングアダプター。



M6 Ring
3,186円
(税抜2,950円)

ブラケット取付リング。(フライング時に使用)

2-Way フルレンジ・スピーカー

D5-Cube 102,384円 (税抜94,800円)

D5-Cube White 106,920円 (税抜99,000円)

D5-Cube-100V 115,560円 (税抜107,000円)

- 16cm立方体のコンパクトボディで500Wのハイパワー。
- 5インチ/1インチコアキシャル構造。優れた指向性コントロールでクリアな音質を提供。
- D5-Cubeは16Ωとインピーダンスが高く、デジチェーン接続が容易。
- マイクスタンドに取り付け可能。3/8インチネジに対応。
- D5-Cube-100Vは、定電圧伝送システム用ハイ・インピーダンス仕様。
※70Vも受注可能。最低ロット数など、詳細はお問い合わせください。
- LINUS 10-C/5-Cまたは、LINUS 14Dと一緒に使用します。
- ウォータープルーフ加工 (IP-55) とRAL指定のカラーリングが可能です。
※最低ロット数など、詳細はお問い合わせください。



マイクスタンドに取り付け可能



D5-Cube



DIMENSIONS

D5-Cube/D5-Cube White

D5-Cube-100V

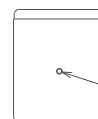
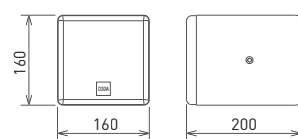
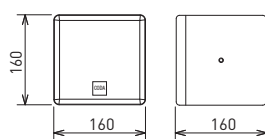

3/8インチ-深さ8mm



仕様	D5-Cube D5-Cube White	D5-Cube-100V
形式	2-Way フルレンジ・スピーカーシステム	
	ローインピーダンス仕様	ハイインピーダンス仕様
周波数特性	90Hz~30kHz (-3dB)	90Hz~20kHz (-3dB)
許容入力(AES/ピーク)	125W / 500W	—
トランス(100V)	—	100W
感度	91dB	
最大音圧	117dB	114dB
カバーレージ角	90°円錐	
ドライバー構成	低域: 1×5インチ 1.5インチボイスコイル 高域: 1インチコアキシャルドライバー 1.75インチボイスコイル	
クロスオーバー	1.6kHz パッシブ	
入力コネクター	2×Neutrik™ NL4MP	
公称インピーダンス	16Ω	—
エンクロージャー	合板、M6ポイント、3/8インチポールソケット	
仕上げ	ポリウレタ樹脂塗装、黒、白 (D5-Cube White:RAL9016)	ポリウレタ樹脂塗装、黒
寸法 (W×H×D)	160×160×160mm	160×160×200mm
質量	3.5kg	4.5kg

REAR PANEL



通常モデル



ウォータープルーフ加工を施したモデル
※最低ロット数など、詳細はお問い合わせください。

ACCESSORIES



CU5DC
Uブラケット。
付属品。

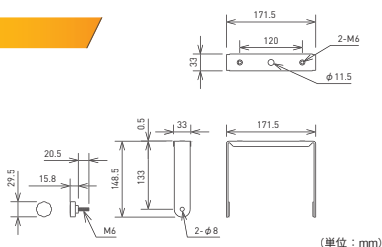

使用例



D-Series

2-Way フルレンジ・スピーカー

D5-Tube

114,480円 (税抜106,000円)

D5-Tube-100V

127,440円 (税抜118,000円)

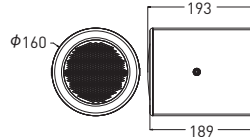

画像と寸法図はD5-Tube

- アルミニウムの円筒形。Uブラケットが標準装備。コンパクトながら500Wのハイパワー。
- 5インチ/1インチコアキシャル構造。優れた指向性コントロールでクリアな音質を提供。
- 照明器具と統一のとれたデザインで、商業空間の雰囲気を損ねません。
- D5-Tubeは16Ωとインピーダンスが高く、デジチェーン接続が容易。
- D5-Tube-100Vは、定電圧伝送システム用ハイ・インピーダンス仕様。
※70Vも受注可能。最低ロット数など、詳細はお問い合わせください。
- LINUS 10-C/5-Cまたは、LINUS 14Dと一緒に使用します。
- ウォータープルーフ加工 (IP-55) とRAL指定のカラーリングが可能です。
※最低ロット数など、詳細はお問い合わせください。

仕様	D5-Tube		D5-Tube-100V	
	2-Way フルレンジ・スピーカーシステム			
形式	ロー・インピーダンス仕様		ハイ・インピーダンス仕様	
周波数特性	90Hz~30kHz (-3dB)		90Hz~20kHz (-3dB)	
許容入力 (AES/ピーク)	125W / 500W		—	
トランス (100V)	—		100W	
感度	91dB			
最大音圧	117dB		114dB	
カバレッジ角	90°円錐			
ドライバー構成	低域: 1×5インチ 1.5インチボイスコイル 高域: 1インチコアキシャルドライバー 1.75インチボイスコイル			
クロスオーバー	1.6kHz パッシブ			
入カコネクター	2×Neutrik™ NL4MP			
公称インピーダンス	16Ω		—	
エンクロージャー	アルミニウム製、M8ポイント			
仕上げ	メタル			
寸法 (φ×D)	φ160×193mm		φ160×230mm	
質量	4kg		4.5kg	

ACCESSORIES



CUV200
Uブラケット。
付属品。

2-Way フルレンジ・スピーカー

D5-Ceiling

114,480円 (税抜106,000円)

D5-Ceiling-100V

127,440円 (税抜118,000円)

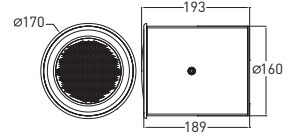

画像と寸法図はD5-Ceiling

- 小型の天井埋込用2-Way フルレンジ・スピーカーシステム。高出力なので天井の高い空間にもクリアな音質を提供できます。
- 5インチ/1インチのコアキシャル構造。
- D5-Ceilingは16Ωとインピーダンスが高く、デジチェーン接続が容易。
- D5-Ceiling-100Vは、定電圧伝送システム用ハイ・インピーダンス仕様。
※70Vも受注可能。最低ロット数など、詳細はお問い合わせください。
- LINUS 10-C/5-Cまたは、LINUS 14Dと一緒に使用します。
- ウォータープルーフ加工 (IP-55) とRAL指定のカラーリングが可能です。
※最低ロット数など、詳細はお問い合わせください。

仕様	D5-Ceiling		D5-Ceiling-100V	
	天井埋込用、2-Way フルレンジ・スピーカーシステム			
形式	ロー・インピーダンス仕様		ハイ・インピーダンス仕様	
周波数特性	90Hz~30kHz (-3dB)		90Hz~20kHz (-3dB)	
許容入力 (AES/ピーク)	125W / 500W		—	
トランス (100V)	—		100W	
感度	91dB			
最大音圧	117dB		114dB	
カバレッジ角	90°円錐			
ドライバー構成	低域: 1×5インチ、1.5インチ (38mm) ボイスコイル 高域: 1インチコアキシャルドライバー、1.75インチ (44.4mm) ボイスコイル			
クロスオーバー	1.6kHz パッシブ			
入カコネクター	2×Neutrik™ NL4MP			
公称インピーダンス	16Ω		—	
エンクロージャー	アルミニウム製、M8ポイント			
仕上げ	メタル			
寸法 (φ×D)	φ170×193mm		φ170×230mm	
質量	4kg		4.6kg	

ACCESSORIES



CUV200
Uブラケット。
付属品。

パワーアンプ

DSP内蔵4chパワーアンプ

LINUS 10-C (2U)

LINUS 5-C (2U)



詳細につきましてはP.39をご覧ください。

コンバーター内蔵4chパワーアンプ

LINUS 14D (2U)



詳細につきましてはP.39をご覧ください。

OMNIO5 / KTV SOUNDBAR

高音質なサウンドを提供できる全指向性・全天候型や1台で2.1chを実現するサウンドシステム。ユーザーの要望から生まれた特殊案件に対応するスピーカー。

全天候型2-Way全指向性スピーカー

OMNIO5

プロジェクト対応製品
オープンプライス

OMNIO5-100V

プロジェクト対応製品
オープンプライス

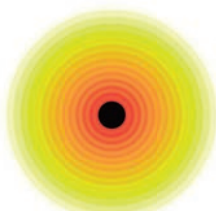

OMNIO5の音声分散
(中央の黒丸がOMNIO5)

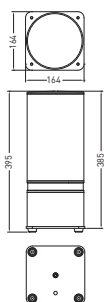

- 常に360°の一定したカバレッジをつくり出すために、コンポーネント間の完璧なタイムアライメントを施し、トランスデューサーの音響中心を一致。
 - 5インチ/1インチのコアキシャル構成。ホットスポットを発生させることなく、真に位相のそろった波面を放出。
 - 低域にはデモジュレーション・リングを三重にした超低歪率ドライバーを、高域にはアナローグダイアフラムを搭載した最新鋭のドライバーを採用。
 - IEC (国際電気標準会議) の保護等級IP-56に相当。屋外でも使用可能な全天候型なので、アミューズメントパーク、ホテル、空港、店舗、スポーツ施設、博物館、プールなど幅広いフィールドで活躍。
- IP-56:有害な影響が発生するほどの粉塵が侵入せず、あらゆる方向からの強力な噴流水による有害な影響がない
- LINUS 10-C/5-Cまたは、LINUS 14Dと一緒に使用します。
 - プロジェクトにも対応できるので、状況用途に合わせた加工が可能。RALカラーによる色指定、光沢仕上げのほか、高さや取り付け面などの形状変更や70Vトランスへの仕様変更などができます。
※最低発注数や価格はお問い合わせください。

3-Way 2.1chサウンドシステム

KTV SOUNDBAR

486,000円 (税抜450,000円)

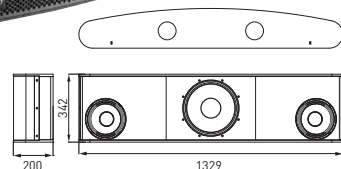

- 2.1chのステレオサウンドを1つのキャビネット提供。8インチと1.75インチのコアキシャルドライバーを左右に、12インチの低域ドライバーを中央に配置した3-Way構成。
- 全ての帯域を一つにセットした省スペースモデル。大型モニターと一緒に使用する常設設備などに最適。高音質を効率よく提供できます。
- 低域ドライバーはエクスカージョンに優れており、アルミニウムを三重にしたショートリングは内部変調歪みを減少。熱圧縮を抑えながら誘導変動を最小限に抑制するため、システムの音質を改善し、深くパンチのある低域を提供。
- 中域ドライバーは高効率かつ滑らかでリニアなレスポンスを実現。高域ドライバーのアナローリングダイアフラムは並外れた透明なレスポンスを誇ります。
- 100°のカバレッジで広範囲に優れた音質を提供。
- 約53インチの幅でテレビスクリーンの上下に簡単にマウント可能。M6のフライングポイントを装備。
- LINUS 10-C/5-Cまたは、LINUS 14Dと一緒に使用します。

仕様	OMNIO5	OMNIO5-100V
形式	2-Way フルレンジスピーカーシステム	
	ローインピーダンス仕様	ハイインピーダンス仕様
周波数特性	80Hz~20kHz (-3dB)	
許容入力 (AES/ピーク)	300W/600W	150W/300W
トランス (70V/100V)	—	150W/75W/32W/16W/8W
感度	92dB*	
最大音圧 (ピーク)	119dB SPL	116dB SPL
カバレッジ角	水平:360°均一、直角:120°	
ドライバー構成	低域:1×5インチ、1.5インチ (38mm) ボイスコイル 高域:1インチコアキシャルドライバー、1インチ (25.4mm) ボイスコイル	
クロスオーバー	1140Hzパッシブ	
公称インピーダンス	16Ω	32Ω (70V/150W)、64Ω (100V/150W)
入カコネクター	3mケーブル	
エンクロージャー	アルミニウム製	
仕上げ	黒 (RAL7021)	
寸法 (W×H×D)	164×395×164mm	
質量	5.4kg	6.7kg

*ハーフスペース

仕様	KTV SOUNDBAR
形式	3-Way 2.1chサウンドシステム
周波数特性	35Hz~20kHz (-4dB)
許容入力 (AES/ピーク)	低域:1000W/4000W、 左右:2×200W/2×800W
最大音圧	133dB
カバレッジ角	100°円錐
ドライバー構成	低域:12インチ 中高域:2×8インチ/1.75インチコアキシャルドライバー 2インチ+1.75インチボイスコイル
クロスオーバー	200Hzアクティブ、1.7kHzパッシブ
公称インピーダンス	低域:4Ω (+1/-1) 中高域 (L):4Ω (+2/-2) 中高域 (R):4Ω (+3/-3)
入カコネクター	Neutrik™ NL8MPR-BAG
エンクロージャー	合板
仕上げ	ポリウレタン樹脂塗装、黒
寸法 (W×H×D)	1329×342×200mm
質量	30kg

ACCESSORIES



KTV WM
25,380円 (税抜23,500円)
KTV用壁取付金具
(1セット2本入り)
※1台のキャビネットに2本必要です。

パワーアンプ

DSP内蔵4chパワーアンプ

LINUS 10-C (2U)

LINUS 5-C (2U)



詳細につきましてはP.39をご覧ください。

コンバーター内蔵4chパワーアンプ

LINUS 14D (2U)



詳細につきましてはP.39をご覧ください。

Power Amplifier

CODA AUDIOスピーカーの性能を最大限に引き出す高品位パワーアンプ。



コンパレーター内蔵4chパワーアンプ

LINUS 14D

2U

オープンプライス



- DSP、ネットワーク、コンパレーターを内蔵する4chのパワーアンプ。
- 4×3700W @ 4Ωもの出力パワーを持ち、省スペースでCODA AUDIOのツアリングシステムを効率よくドライブ可能。
- クラス最高のサウンドパフォーマンスを実現するD-ICアンプを搭載。
- CODA AUDIOのすべてのスピーカーシステムのプリセットを内蔵。
- 浮動小数点DSPのSHARCプロセッサ(96kHz/32bit)を2基搭載し、莫大なプロセッシングパワーを実現。
- 標準のCAT5ケーブルでデジタル音声信号を伝送するネットワークシステムLiNETに対応。最大8ch (AES3:4×2ch) までのデジタル音声信号の送信が可能。
- DANTE-オーディオネットワークにも対応。
- SCシリーズサブウーファの情報を受け取り、音源と比較してアンプのドライブを修正するコンパレーターを搭載。



仕様 LINUS 14D

チャンネル	4in/4out, 入力(Analog, LiNET, DANTE)	
音響性能	入力インピーダンス	12kΩ (バランス)
	最大入力レベル	+18dBu
	周波数特性	±0.2dB (20Hz~20kHz, 4Ω)
	THD+N, IMD (20Hz - 20kHz)	<0.005%, 4Ω P/2※
	ダンピングファクター	>10,000 @ 1kHz / 8Ω
DSP	入出力	4in/4out
	プロセッサ	アナログデバイス, SHARC DSP
	サンプリングレート	96kHz/32bitフローティングポイント
	プリセット	110:工場設定, 20:ユーザー設定
コンパレーター	チャンネル	4
	パワーアンプ	チャンネル
	ピーク出力(クレストファクター-6dB)	8Ω:4×2700W, 4Ω:4×3700W, 2Ω:4×4000W
電源	電源	AC100V, 50/60Hz
消費電力	スタンバイ	約20W
	アイドル	約155W
	代表値	1,730W
エンクロージャー	寸法(W×H×D)	483×88.9×453mm
	質量	14.75kg

※最大出力の1/2(-3dB)

DSP内蔵4chパワーアンプ

LINUS 10-C

2U

1,045,440円(税抜968,000円)

LINUS 5-C

2U

807,840円(税抜748,000円)

- DSP、ネットワークを内蔵する4chのパワーアンプ。高効率なクラスDを採用した軽量のスイッチング電源を搭載。
- 出力パワーの異なる2モデルを用意。常設設備、小規模ツアリング、企業のAV設備、仮設AVなどのアプリケーションに最適。
- 出力の大きさに合わせて、それぞれにプリセットを用意。
- 浮動小数点DSPのSHARCプロセッサ(96kHz/32bit)を搭載し、莫大なプロセッシングパワーを実現。
- 標準のCAT5ケーブルでデジタル音声信号を伝送するネットワークシステムLiNETに対応。最大4ch (AES3:2×2ch) までデジタル音声信号の送信が可能。LINUS 10のLiNETと互換性あり。



LINUS 10-C



仕様

	LINUS 10-C	LINUS 5-C	
チャンネル	4in/4out, 入力(Analog, LiNET-C)		
音響性能	入力インピーダンス	16kΩ (バランス)	
	最大入力レベル	+18dBu	
	周波数特性	±0.3dB (20Hz~20kHz, 4Ω)	
	THD(20Hz~20kHz)	<0.009%, 4Ω P/2※	
	ダンピングファクター	>600	
DSP	入出力	4in/4out	
	プロセッサ	アナログデバイス, SHARC DSP	
	サンプリングレート	96kHz/32bitフローティングポイント	
	プリセット	24:工場設定, 10:ユーザー設定	
パワーアンプ	チャンネル	4	
	出力(THD1%, 100V, 60Hz)	8Ω:4×1260W 4Ω:4×1980W 2Ω:4×2250W	8Ω:4×360W 4Ω:4×630W 2Ω:4×1125W
	ピーク出力(偏差±1.25%)	4Ω:4×4680W	4Ω:4×1440W
電源	出力回路	Class D	
	電源	AC100V, 50/60Hz	
消費電力	スタンバイ	約6.8W	約6.4W
	アイドル	約139W	約82W
	代表値	1,670W	1,550W
エンクロージャー	寸法(W×H×D)	483×88.9×453mm	
	質量	14.3kg	10.7kg

※最大出力の1/2(-3dB)

LINUS RACK

ラインアレイシステムをマネジメントするツアリング用のシステムラック。

ラインアレイ・モジュールとSC-Seriesのセンサーコントロールド・サブウーファーをマネジメントし、システムとしての性能を最大限に引き出します。パワーアンプやプロセッサーをひとつのラックに収めているため、ツアリングのセッティングやトランスポートを効率的に行えます。



ツアリング用システムラック

7U

LINUS RACK 20T

オープンプライス

ツアリング用システムラック

11U

LINUS RACK 40T

オープンプライス



ACCESSORIES

RC-BOX

オープンプライス
小物などを入れる収納ボックス。LINUS RACKと幅・奥行きサイズが同じなので、重ねて使用できる。

PAN8 UPDATE SET

オープンプライス
LINUS RACK 40用PAN8 (I/O BOX)に出力コネクタを増設。19ピンSocapex仕様。ピン配列対応相談。

LINUS RACK 4U

オープンプライス
4Uのシステムラック。ラックマウントフレーム、連結金具、ケーブルを通す穴を装備。

DOT-RC

オープンプライス
キャスター付ドリー。

- LINUS10、コネクターパネルなどを19インチアンブレックに収めたツアリング用ラック。トランスポートやセッティングを効率的に行えます。
- 内部にショックマウントスチールサスペンションを組み込んでおり、移動中の衝撃から機器を保護します。
- 床置きだけでなくフライングにも対応。
- スライディングドアを採用。
- オプションでキャスター付ドリー (DOT-RC) も用意。
- ショックマウントと電源分配器、カバーのないインストール用用のラック (LINUS RACK 20iとLINUS RACK 40i) も用意。

仕様	LINUS RACK 20T	LINUS RACK 40T
内容物	2xLINUS 10アンプ 7Uツアリングケース	4xLINUS 10アンプ 11Uツアリングケース
	PAN4 I/O BOX 1U 内部配線用ケーブル一式 (電源ケーブルを含む)	PAN8 I/O BOX 2U 内部配線用ケーブル一式 (電源ケーブルを含む)
	カバー	カバー
寸法 (W×H×D)	607×413×600mm	607×592×600mm
質量	64kg	98kg

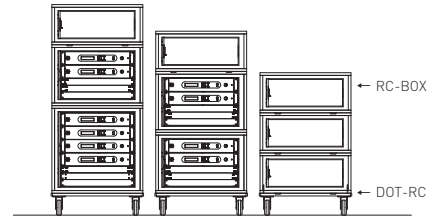

コンプレーター内蔵パワーアンプ

2U

LINUS 10 オープンプライス



仕様 LINUS 10

チャンネル	2in/2out 入力 (Analog, LiNET)
音響性能	入力インピーダンス 12kΩ (バランス)
	最大入力レベル +21dBu
	周波数特性 ±0.1dB (20Hz~20kHz, 4Ω)
	THD (20Hz~20kHz) <0.01%, 8Ω P/2※
	ダンピングファクター >400
DSP	入出力 2in/2out
	プロセッサー アナログデバイス SHARC DSP
	サンプリングレート 96kHz/32bitフローティングポイント
	プリセット 190:工場設定, 10:ユーザー設定

※最大出力の1/2 (-3dB)

※システムでの販売となります。システム構成は、2台1組。

- DSP、ネットワーク、コンプレーターを内蔵する2chのパワーアンプ。
- 3000W (4Ω) もの圧倒的な出力パワーを実現し、CODA AUDIOのツアリングシステムの性能を最大限に引き上げます。
- ハイブリッドクラスHの採用により生じる広大なヘッドルームはさらなるダイナミックさと透明性をもたらし、システム全体のパフォーマンスを向上させます。
- CODA AUDIOのすべてのスピーカーシステムのプリセットを内蔵。
- 浮動小数点DSPのSHARCプロセッサー (96kHz/32bit) を搭載し、莫大なプロセッシングパワーを実現。
- 標準のCAT5ケーブルでデジタル音声信号を伝送するネットワークシステムLiNETに対応。最大8ch (AES3:4×2ch) までのデジタル音声信号の送信が可能。
- SCシリーズサブウーファーの情報を受け取り、音源と比較してアンプのドライブを修正するコンプレーターを搭載。

コンプレーター	チャンネル 2
パワーアンプ	チャンネル 2
	ステレオ出力 (THD1%, 100V, 60Hz) 8Ω:2×1950W, 4Ω:2×3000W, 2Ω:2×4000W
	ピーク出力 (偏差±1.25%) 4Ω:2×4700W
	ブリッジ出力 (THD1%, 100V, 60Hz) 8Ω:6000W, 4Ω:8000W
	出力回路 Class H
	出力電圧 200V/pk
電源/エンクロージャー	電源 AC100V, 50/60Hz
	寸法 (W×H×D) 483×88×453mm (除突起物)
	質量 13kg

ツアリング用システムラック

LINUS T-RACK 10U

オープンブライズ



※画像は、コネクターパネル「PAN-MP」を組み込んでいます。

- 3台のLINUS 14Dとコネクターパネルなどを19インチの堅牢なアンブラックに収めたツアリング用ラック。
- 内部にショックマウントスチールサスペンションを組み込んでおり、移動中の衝撃から機器を保護。
- 床置きだけでなくフライングにも対応。
- フロント面ですっきり収まるスライディングドアを採用。
- コネクターを保護するグリルをリアパネルに装着。
- LINUS 20T/40T、LINUS M-RACKとの互換性あり。

ツアリング用システムラック

LINUS M-RACK 3U

オープンブライズ



- LINUS 14Dとコネクターパネルなどを3Uのコンパクトなラックに収めたツアリング用ラック。システムを少し足したいときやスペースの少ない現場で活躍。
- フロント面ですっきり収まるスライディングドアを採用。
- あらかじめラックになっているため、単品でLINUS 14Dを購入するよりI/Oパネル購入やラック作製にかかる手間とコストを削減。
- LINUS 20T/40T、LINUS T-RACKとの互換性あり。

仕様	LINUS T-RACK	LINUS M-RACK
内容物	3×LINUS 14Dアンプ 10Uツアリングケース	1×LINUS 14Dアンプ 3Uツアリングケース
	PAN-T I/O BOX 1U	PAN-M I/O BOX 1U
	ケーブル	ケーブル
	カバー	—
寸法 (W×H×D)	607×548×600mm	528×188×652mm

ACCESSORIES

ドリー
DOT-T-RACK
オープンブライズ
LINUS T-RACK用ドリー。

コネクターパネル
PAN-MP
オープンブライズ
3×19ピン、LINUS T-RACK用
マルチピンコネクターパネル。

ソフトウェア

LINUS LIVE

- Ethernetを使用したLINUS製品全てに共通するコントロールおよび監視用ソフトウェア。
- CODAスピーカー全てのプリセットを用意。
- 4chを1モジュールとしたモジュールを、75モジュールまでコントロール(99モジュールまで拡張予定)。
- システムに合わせたモジュールのグループ化が可能で、柔軟なデザインや音響調整が可能。
- デザインしたデータはファイルとして管理が可能。
- LINUS Systemの高度なアップデートがあった場合でも、機能拡張に合わせてバージョンアップが行われるよう予め考えて設計。

対応製品：LINUS RACK(20T、40T、T、M)、
LINUS 14D、LINUS 10-C、LINUS 5-C

■ Fallback

AES3を使用したLiNET (AES3×8系統)にアナログ回線で行バックアップするための「Fallback」機能の設定と監視が可能。



■ Preset Builder

メーカープリセットを任意の組み合わせでデザインできる「Preset Builder」を装備。



■ Contributionモード

複雑にグループ化されたモジュールも「Contributionモード」により、全体把握が可能。

Unit	Type	ID	Firmware	Name	Routing	Mute	Out Meter	Gain	Delay	Resene
Output 1	0.0 dB	0.0 ms	0.0 dB	0.0 ms	0.0 dB	0.0 dB	0.0 dB	0.0 dB	0.0 dB	0.0 dB
Output 2	0.0 dB	0.0 ms	0.0 dB	0.0 ms	0.0 dB	0.0 dB	0.0 dB	0.0 dB	0.0 dB	0.0 dB
Output 3	0.0 dB	0.0 ms	0.0 dB	0.0 ms	0.0 dB	0.0 dB	0.0 dB	0.0 dB	0.0 dB	0.0 dB
Output 4	0.0 dB	0.0 ms	0.0 dB	0.0 ms	0.0 dB	0.0 dB	0.0 dB	0.0 dB	0.0 dB	0.0 dB



LiNET

LINUS Network for Digital Audio Transport Technology

最高音質の長距離伝送をローレイテンシーで行う
LINUSシステム専用デジタルオーディオ送信/分配器。

AES/EBU→LiNETコンバーター

LINET MASTER

1U

オープンプライス

- 最大8チャンネルのAES/EBUの音声信号をひとつにまとめて4分配し、大型システムのセットアップを簡潔にします。
- 44.1~192kHzに対応する高品位なサンプリングレートコンバーターと低ジッターのワードクロックを搭載。
- リクロックとゲイン補正により、CAT5eケーブルで300m、CAT7ケーブルであればそれ以上の長距離伝送が可能。確実な同期による卓越した音声伝送を保證します。

※推奨

ケーブル	Cat5e以上のFTP(STP)ケーブル。可能な限り高周波に対応したカテゴリ。
コネクタ	RJ45で上位カテゴリに対応した物。
STP/FTPのシールド処理	基本的な考えとして数十メートル以上のケーブルは両端シールド線をコネクタに接続、数メートル程度の場合は片側のみ接続。



- ・4×AES/EBU入力(4×2ch)
- ・1×LiNET入力(1×8ch)
- ・4×LiNET出力(4×8ch)
- ・高精度のワードクロックを搭載
- ・サンプリングレート44.1~192kHzに対応
- ・リダンダント用の電源を搭載
- ・LiNET SWITCHと一緒に使用して、リダンダントが可能
- ・LANケーブルですべてのLiNETアンプとラックに接続可能

LiNET分配器

LINET SWITCH

1U

オープンプライス

- 入力された音声信号はリフレッシュされ、4系統の分配器として機能します。
- LiNET MASTERからLiNET SWITCHのLiNET入力を2つ使用して、リダンダントを可能にします。
- LiNET出力すべてでゼロレイテンシーを実現。複数のLINUS RACK間でタイムアライメントのとれた動作を可能にします。

※推奨

ケーブル	Cat5e以上のFTP(STP)ケーブル。可能な限り高周波に対応したカテゴリ。
コネクタ	RJ45で上位カテゴリに対応した物。
STP/FTPのシールド処理	基本的な考えとして数十メートル以上のケーブルは両端シールド線をコネクタに接続、数メートル程度の場合は片側のみ接続。



- ・4×LiNET出力(4×8ch)
- ・ゼロレイテンシー
- ・2×LiNET入力でLiNET MASTERへのリダンダントを可能にします。

AES/EBU→Ethernetコンバーター

ATEC

ハーフラック

オープンプライス

- LiNETをベースにAES/EBU信号をリモートコントロール用ケーブル(LANケーブル)に集約させ、小規模システムのセットアップを最適化。
- CAT5eケーブル1本で、AES3×2chのデジタルオーディオにLINUS LIVEソフトウェアのリモートコントロール信号を加えてLINUS RACKに送信します。
- LiNET MASTER同様、44.1~192kHzに対応する高品位なサンプリングレートコンバーターと低ジッターのワードクロックにより確実な同期で高品位なデジタル伝送を実現します。また、ATECは使いやすく価格も手ごろです。



- ・2×AES/EBU入力(4チャンネル)
- ・2×EtherCON出力
- ・サンプリングレート44.1~192kHzに対応
- ・高精度のワードクロックを搭載
- ・ローレイテンシー
- ・LANケーブルですべてのLiNETアンプとラックに接続可能
- ・ケーブルの長さは最長100mまで(コントロール用イーサネットによる制限)
- ・1Uラックマウント金具付



HIBINO

<http://www.hibino-intersound.co.jp/>

ヒビノインターサウンド株式会社

〒108-0075 東京都港区港南3-5-12

TEL: 03-5783-3880 FAX: 03-5783-3881

E-mail: info@hibino-intersound.co.jp

- 商品をお使いいただくために、設置・運用には十分な安全対策を行ってください。
- 価格には、配送や設置、使用済み機器の引き取りに掛かる費用は含まれておりません。
- 商品写真は、実際の商品と一部異なる場合があります。
- 掲載内容は発行時のもので、予告なく変更されることがあります。
変更により発生したいかなる損害に対しても、弊社は責任を負いかねます。
- 記載されている商品名、会社名等は各社の登録商標、または商標です。