



DPA Microphonesは世界に認められた音響用マイクとして、求められるすべてを製品ひとつひとつに込めて設計、製造をしています。

そこには単に特性だけに縛られない、音楽的に納得のいく仕上がりを目指すこだわりが感じられます。

マイクロホンホルダーや音響補正イコライザーなど、使用する立場に立った気配りある製品は、多種多様なアクセサリにも反映されています。

d:screet™ ミニチュア・マイクロホン	P.225
d:fine™ ヘッドセット・マイクロホン	P.229
d:facto™ ハンドヘルド・マイクロホン	P.233
d:vote™ 楽器用マイクロホン	P.234
d:dicate™ レコーディング・マイクロホン	P.236
d:sign™ インストレーション・ソリューション	P.247
d:vice™ デジタル・オーディオ・インターフェイス	P.251
d:mension™ サラウンド・ソリューション	P.252



このカタログ内で、
このアイコンが掲載されている製品は、
5年間の保証期間が適用されます。

- 5年保証の対象はマイクロホン本体のみです。
- 以下の場合には保証対象外となりますのでご注意ください。
 - ・ヒビノインターサウンド株式会社の保証書が添付されていない製品。
 - ・誤った使用や分解、改造、修理など取り扱いの不備による故障。
 - ・使用上の磨耗、消耗、変質等による劣化。
 - ・製品の真価や適性に影響を及ぼさないわずかな偏差。
 - ・製品に付属しているアクセサリ類。
- ステレオペアまたはサラウンドマッチングされたマイクロホンは
DPA Microphones (デンマーク)にて再度キャリブレーションいたします。

「CORE」は、DPA の代名詞ともいえるミニチュア・カプセルの
アンプ部を改良したことでひずみを最小限に抑え、
広大なダイナミックレンジを獲得する新しいテクノロジーです。



■ ひずみを最小限に抑え、ささやくような小さな
声から叫び声や大音量の楽器まで極めて明瞭
に收音。

■ 無指向性モデルはIP58規格適合。ナノコーティ
ングとハーメチック・シーリングが施され、水や
湿気、塵に対する高い耐久性を獲得。

IP58とは…JIS 防水保護等級IP58 規格

- 防塵：有害な影響が発生するほど
の粉塵が中に入らない(5級)
- 防水：継続的に水没しても内部に
浸水することがない(8級)



▼従来モデルとの"ひずみ"率を比較。

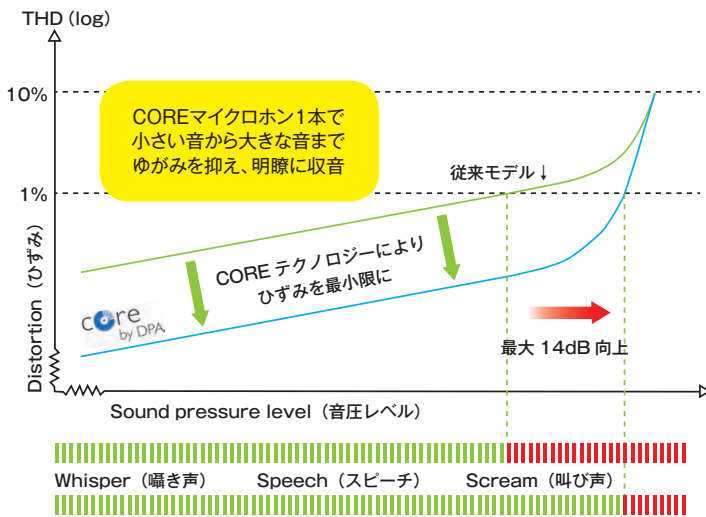

現行モデルとCOREモデルは、見た目では判別
しにくいいため、COREモデルには、カプセル部に
【CORE】の文字が刻印されているほか、ケーブル
部に青いタグが付属しています。

▼従来モデルとのダイナミックレンジを比較。

● d:screet ミニチュア・マイクロホン

型番	COREモデル		従来モデル ダイナミックレンジ	従来モデル THD
	ダイナミックレンジ	THD		
CORE4060	106dB +6dB	1%以下 129dB SPLピーク	100dB	1%以下 123dB SPLピーク
CORE4061	111dB +14dB	1%以下 137dB SPLピーク	97dB	
CORE4063	109dB +12dB	1%以下 135dB SPLピーク	97dB	

● d:fine ヘッドセット・マイクロホン

型番	COREモデル		従来モデル ダイナミックレンジ	従来モデル THD
	ダイナミックレンジ	THD		
CORE4288 CORE4266 CORE4088 CORE4066	111dB +14dB	1%以下 137dB SPLピーク	97dB	1%以下 123dBピーク

● d:vote 楽器用マイクロホン

型番	COREモデル		従来モデル ダイナミックレンジ	従来モデル THD
	ダイナミックレンジ	THD		
4099-DC-1 (高感度)	108dB +8dB	1%以下 131dBピーク	100dB	1%以下 123dBピーク
4099-DC-2 (低感度)	109dB +14dB	1%以下 137dBピーク	95dB	



楽器の近接收音でもひずまずクリアな音質を獲得。



同時に多くのマイクを使用するシーンでは、舞台全体の明瞭度
が格段に向上。

Shure
Shure/DIS
BRYSTON
CALREC
CAMCO
CODA AUDIO
DIGICO
DK-Technologies
DPA Microphones
Gefen
HIBINO
MUTEC
TRIAD-ORBIT
TUBE-TECH
TWOINE

d:screet™ Miniature Microphones

ディスクリート・ミニチュア・マイクロホン

非常に小さいカプセルを使用した超小型マイクロホン。

高品位な音響性能を持ちあわせ、サイズからは想像できないほど多くの可能性を秘めています。

ミニチュア・マイクロホン

CORE4060/CORE4061/ CORE4062/CORE4063

NEW オープンプライス

CORE4060 無指向性 高感度 CORE4061 無指向性 低感度
CORE4062 無指向性 超低感度 CORE4063 無指向性 低感度 低電圧

音声、楽器、アンビエントなどオールラウンドに使用できる超小型マイクロホン。

- CORE テクノロジーを搭載。ささやくような小さな声から叫び声や大音量の楽器まで、全体域にわたって明瞭かつ自然な音質を実現。
- 感度の異なるバリエーションで、様々な現場にも対応。
- カプセルの直径わずか 5.4mm の超小型設計。
- ナノコーティングとハーメチック・シーリングを施し、水や湿気、塵に対する耐久性を備える。JIS 防水保護等級 IP58 規格に適合。
- マイクヘッドとコネクターの接合部に頑丈なケーブルブッシュを採用。
- グリッドの形状によって物理的に高域特性を変化させる二種類のミニチュア・グリッドが付属。
- マイクカプセルは精製水を使用したクリーニングが可能。
- MicroDot 端子モデルは、別売りのワイヤレス変換アダプターと組み合わせることで、各社のワイヤレスシステムに対応。

■ アクセサリー

<p>■ GM1600 オープンブライス グースネックマウント ・約15cmのグースネック型と ジョイントが一体化 ・d:note楽器用マイクロホンの 専用クリップ(P.234) に対応</p>	<p>■ DMM0021 (1個) DMM0521 (5個) オープンブライス コンソラー 両面テープ付属</p>	<p>■ SCM0013-B オープンブライス ミニチュアクリップ ・マイクロホンは 上下左右に固定可能</p>
<p>■ DMM0002-B (黒) オープンブライス ミニチュアダブラピン</p>	<p>■ DMM0003-B (黒) オープンブライス ミニチュアマグネット</p>	<p>■ DMM0007 オープンブライス ユニバーサル・サーフェス・ マウント (5個入)</p>
<p>■ DMM0011-B オープンブライス マグネットマウント</p>	<p>■ SCM0004-B (黒) ■ SCM0004-W (白) オープンブライス ミニチュアクリップ/スモールタイプ</p>	<p>■ SCM0008-B (黒) ■ SCM0008-W (白) オープンブライス ミニチュアクリップ/ダブルロック</p>
<p>■ SCM0017-B (黒) ■ SCM0017-W (白) オープンブライス ミニチュアマイクロホン用クリップ</p>	<p>■ SCM0018-B オープンブライス ミニチュアマイクロホンホルダー</p>	<p>■ MHS6005 (5個) オープンブライス ミニチュア・ストリングス用マイクロホルダー</p>
<p>■ BLM6000-B オープンブライス バンダリレイヤーマウント</p>	<p>■ ADH0005 (50枚) オープンブライス 両面マイクテープ</p>	<p>■ ADH0002 (25枚) オープンブライス コンソラー用両面テープ</p>
<p>■ DUA0560 (黒)/DUA0566 (白)/ DUA0567 (ベージュ)/DUA0568 (茶) オープンブライス ウインドスクリーン (単色5個入)</p>	<p>■ DUA0570 オープンブライス ウインドスクリーン (各色1個、全8個入)</p>	<p>■ DAK4060 オープンブライス 4060シリーズ用アクセサリーキット DMM0002-B×1、DMM0003-B×1 SCM0008-B1、DUA0570×1</p>
<p>■ CM2250B00 MicroDot→MicroDot φ2.2mmケーブル、5m、黒</p> <p>■ CM22100B00 MicroDot→MicroDot φ2.2mmケーブル、10m、黒</p> <p>■ CM22200B00 MicroDot→MicroDot φ2.2mmケーブル、20m、黒 オープンブライス ※白モデルもあります。</p>		

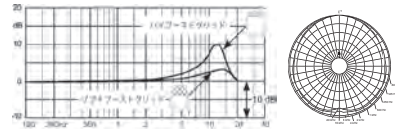

仕様 (MicroDot)	CORE4060	CORE4061	CORE4062	CORE4063
指向特性	無指向性			
カートリッジ	プリポラライズドコンデンサー型			
周波数レンジ (±2dB)	20Hz~20kHz			
感度 (±3dB)	-34dB re. 1V/Pa	-44dB re. 1V/Pa	-60dB re. 1V/Pa	-44dB re. 1V/Pa
等価雑音レベル (Aウエイ)	23dB SPL	26dB SPL	33dB SPL	26dB SPL
全高調波歪 (THD)	1%以下 (129dB SPL、ピーク)	1%以下 (137dB SPL、ピーク)	1%以下 (139dB、ピーク)	1%以下 (135dB SPL、ピーク)
ダイナミックレンジ	106dB	111dB	106dB	109dB
最大音圧レベル	134dB SPL	144dB SPL	154dB SPL	138dB SPL
出力インピーダンス	30~40Ω			
ケーブル引き伸ばし 可能距離	最大300m			
電源 (DPA アダプター 使用)	ワイヤレス	5V~50V		3V~50V
	ワイヤード	ファンタムDC48V±4V		ファンタムDC48V±4V
ケーブル長	1.8m			
色	黒、ベージュ、茶、白		黒、ベージュ、白	
付属品	ミニチュアグリッド(ハイブースト)×1、ミニチュアグリッド(ソフトブースト)×1 ※出荷時装着済			

■ 型番一覧

色	端子	CORE4060	CORE4061	CORE4062	CORE4063
		高感度	低感度	超低感度	低感度 低電圧
黒	MicroDot	4060-OC-C-B00	4061-OC-C-B00	4062-OC-C-B00	4063-OC-C-B00
	LEMO	4060-OC-C-B03	4061-OC-C-B03	-	-
	TA4F	4060-OC-C-B10	4061-OC-C-B10	-	-
ベージュ	MicroDot	4060-OC-C-F00	4061-OC-C-F00	4062-OC-C-F00	4063-OC-C-F00
	LEMO	4060-OC-C-F03	4061-OC-C-F03	-	-
	TA4F	4060-OC-C-F10	4061-OC-C-F10	-	-
茶	MicroDot	4060-OC-C-C00	4061-OC-C-C00	-	-
	MicroDot	4060-OC-C-W00	4061-OC-C-W00	-	4063-OC-C-W00

■ 付属品 ※単品購入可

ミニチュア・グリッド (各5個入) オープンプライス

ソフトブースト: 8kHz~20kHzの帯域を3dBブースト

ハイブースト: 12kHzを10dBブースト

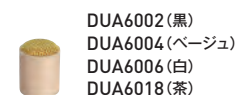
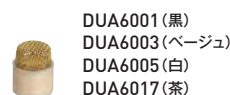

■ CORE4060/CORE4061と目的に合わせたアクセサリーを組み合わせたセット

ステレオキット

KIT-4060-OC-SMK
KIT-4061-OC-SMK



NEW オープンプライス



■セット内容

- ミニチュアマイクロホン×2
- KIT-4060-OC-SMK:4060-OC-C-B00(高感度モデル)
- KIT-4061-OC-SMK:4061-OC-C-B00(低感度モデル)
- ウインドスクリーン(DUA0560)×1 ※5個入
- マグネットマウント(DMM0011-B)×2
- MicroDot→XLR3ピン、
- 変換アダプター(DAD6001-BC)×2
- ユニバーサル・サーフェス・マウント(DMM0007)×1 ※5個入
- バウンダリーレイヤーマウント(BLM6000-B)×2
- ミニチュア・ストリングス用ホルダー×2
- キャリングポーチ×1

楽器収録用キット

KIT-4060-OC-IMK
KIT-4061-OC-IMK



NEW オープンプライス



■セット内容

- ミニチュアマイクロホン黒×1
- KIT-4060-OC-IMK:4060-OC-C-B00(高感度モデル)
- KIT-4061-OC-IMK:4061-OC-C-B00(低感度モデル)
- ミニチュアダブルピン(DMM0002-B)×1
- ミニチュア・ストリングス用マイクロホルダー×2
- ウインドスクリーン(DUA0560)×1 ※5個入
- マグネットマウント(DMM0011-B)×1
- ユニバーサル・サーフェス・マウント(DMM0007)×1 ※5個入
- MicroDot→XLR3ピン、変換アダプター(DAD6001-BC)×1
- キャリングポーチ×1

ラベリア・マイクロホンキット

KIT-4060-OC-LMK



NEW オープンプライス



■セット内容

- ミニチュアマイクロホン×1
- 4060-OC-C-B00(高感度モデル)
- MicroDot→XLR3ピン、
- 変換アダプター(DAD6001-BC)×1
- ミニチュアマイクロホン用クリップ(SCM0017-B)×1
- ミニチュアグリッドソフトブースト(DUA6001)×1
- ミニチュアグリッドハイブースト(DUA6002)×1
- キャリングポーチ×1

ミニチュア・マイクロホン

4160/4161

オープンプライス

4160 無指向性 高感度 4161 無指向性 低感度



映画やドラマの収録に最適。

ボタンホールに装着可能な超小型マイクロホン。

- 新しいコンセプトの仕込み用マイクロホンd:screet Slimシリーズ。
- 付属のボタンホール・マウントを使用することで、マイクの存在を全く感じさせずにボタンホールの隙間へ装着可能。
- 4060(高感度)と4061(低感度)の無指向性カプセルを搭載し、自然で明瞭な音質で収録可能。
- 衣服や身体へ簡単かつ確実に装着できる別売りのコンシーラーを用意。
- 色は黒、ベージュ、白、茶の4色を用意。

■ アクセサリー

■SCM0013-B

オープンプライス
ミニチュアクリップ
・マイクロホンは上下左右に固定可能



■DMM0023(1個)/DMM0523(5個)

オープンプライス
コンシーラー



4160にコンシーラー装着

コンシーラーを使用した装着例

仕様

	4160 高感度モデル	4161 低感度モデル
指向特性	無指向性	
カートリッジ	プリポラライズド・コンデンサー型	
周波数レンジ(±2dB)	20Hz~20kHz(3dBソフトブースト@5~20kHz) ボタンホールマウント時:20Hz~18kHz(7dBソフトブースト@5~18kHz)	
感度(±3dB)	-34dB re 1V/Pa	-44dB re 1V/Pa
等価雑音レベル(Aウエイト)	23dB SPL	26dB SPL
全高調波歪(THD)	1%以下(123dB SPL/ピーク)、1%以下(120dB SPL/RMS)	
ダイナミックレンジ	100dB	97dB
最大音圧レベル	134dB SPL	144dB SPL
出カインピーダンス	マイクロドット端子:30~40Ω、DAD6001-BC使用時:100Ω	
ケーブル引き伸ばし可能距離	最大300m(DAD6001-BCアダプター使用時)	
電源	ワイヤレス 5V、DAD6001-BC使用時	ワイヤード ファンタムDC48V±4V
コネクタ	MicroDot	
ケーブル長	1.8m(φ1.6mm)	
色	黒、白、ベージュ、茶	
マイクヘッド寸法	H9.5×W5.3×D2.9mm	
質量	8.5g(ケーブル・MicroDot端子含む)	
付属品	ボタンホールマウント×1	

■型番一覧

色	端子	4160	4161
		高感度	低感度
黒	MicroDot	4160-OL-S-B00	4161-OL-S-B00
ベージュ	MicroDot	4160-OL-S-F00	4161-OL-S-F00
茶	MicroDot	4160-OL-S-C00	4161-OL-S-C00
白	MicroDot	4160-OL-S-W00	4161-OL-S-W00

ヘビーデューティー・マイクロホン

4660/4661/4671 オープンプライス

4660 無指向性 高感度 4671 無指向性 ハイブースト
4661 無指向性 低感度

小型ながら極めて頑丈なヘビーデューティーモデルのミニチュア・マイクロホン。

- 強い力が加わっても変形しにくいスチール製のハウジングを採用。
- 太さ2.2mmのケーブルには、ストレスのかかりやすいマイクヘッドとコネクター部に頑丈なケーブルブッシュを使用したほか、従来モデルよりストレインリリフを延長。
- 4060シリーズの高性能カートリッジを搭載。超小型ながらDPAならではの自然で透明感のある音質を実現。

■ アクセサリー

■ **SCM0001**
オープンブライ
ミニチュアクリップ

■ **DMM0022**(1個)
DMM0522(5個)
オープンブライ
コンシラー

■ **SCM0020-B** **NEW**
オープンブライ
クリップ

■ **DUA0560**(黒)/**DUA0566**(白)
DUA0567(ベージュ)/**DUA0568**(茶)
オープンブライ
ウインドスクリーン(単色5個入)

■ **DUA0570**
オープンブライ
ウインドスクリーン
(各色1個、全8個入)

■ **ADH0005**(50枚)
オープンブライ
両面マイクテープ

■ **CM2250B00** MicroDot→MicroDot φ2.2mmケーブル、5m、黒

■ **CM22100B00** MicroDot→MicroDot φ2.2mmケーブル、10m、黒

■ **CM22200B00** MicroDot→MicroDot φ2.2mmケーブル、20m、黒
オープンブライ

ミニチュア・マイクロホン

4080 オープンプライス

4080-DL-D-B00 単一指向性

ショックマウントクリップ付きで、仕込み時間を短縮。

- スタジオ収録やレコーディング、会議、ライブパフォーマンスに最適な単一指向性ミニチュアマイクロホン。
- ショックマウントクリップとウインドスクリーンが付属。
- クリップ部分が回転し、角度を調整可能。オプションの変換アダプターを使用し、各種ワイヤレスシステムでもお使いいただけます。

■ 付属品 ※単品購入可

■ **DMM0014**
オープンブライ
クリップ(4080用)

■ **SM4080**
オープンブライ
ショックマウント

■ **DUA0577**(黒)
■ **DUA0577-W**(白)
オープンブライ
ウインドスクリーン、5個入

■ アクセサリー

■ **CM2250B00** MicroDot→MicroDot φ2.2mmケーブル、5m、黒

■ **CM22100B00** MicroDot→MicroDot φ2.2mmケーブル、10m、黒

■ **CM22200B00** MicroDot→MicroDot φ2.2mmケーブル、20m、黒
オープンブライ

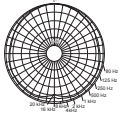
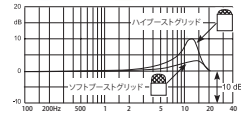

仕様 (MicroDot)	4660 (高感度)	4661 (低感度)	4671 (ハイブースト)
指向特性	無指向性		
カートリッジ	プリポライズド・コンデンサー型		
周波数レンジ(±2dB)	20Hz~20kHz		100Hz~15kHz
感度(±3dB)	-34dB re. 1V/Pa	-44dB re. 1V/Pa	-44.4dB re. 1V/Pa
等価雑音レベル(Aウエイト)	23dB SPL	26dB SPL	26dB SPL
全高調波歪 (THD)	1%以下(123dB SPLピーク)、1%以下(120dB SPL、RMS)		
ダイナミックレンジ	100dB	97dB	97dB
最大音圧レベル	134dB SPL	144dB SPL	144dB SPL
出カインピーダンス	30~40Ω		
ケーブル引き伸ばし可能距離	最大300m		
電源	ワイヤレス 5~50V	ワイヤード ファンタムDC48V±4V	
コネクター	MicroDot、LEMO		MicroDot
ケーブル長	1.8m(φ2.2mm)		
色	黒、ベージュ		黒
付属品	ミニチュアグリッド(ハイブースト)×1、ミニチュアグリッド(リフトブースト)×1 ※出荷時装着済		

■ 型番一覧

色	端子	4660	4661	4671
		高感度	低感度	ハイブースト
黒	MicroDot	4660-OL-H-B00	4661-OL-H-B00	4671-OL-H-B00
	LEMO	4460-OL-H-B03	4661-OL-H-B03	-
ベージュ	MicroDot	4660-OL-H-F00	4661-OL-H-F00	-



仕様 4080

指向特性	単一指向性
カートリッジ	プリポライズド・コンデンサー型、φ5.4mm
周波数レンジ(±2dB)	250Hz~17kHz
感度(±3dB)	-34dB re. 1V/Pa
等価雑音レベル(Aウエイト)	23dB SPL
全高調波歪 (THD)	1%以下(123dB SPL、ピーク)、1%以下(120dB SPL、RMS)
ダイナミックレンジ	100dB
最大音圧レベル	134dB SPL
出カインピーダンス	30~40Ω
ケーブル引き伸ばし可能距離	最大300m
電源	ワイヤレス (DPAアダプター使用) 5V~50V
コネクター	ワイヤード ファンタムDC48V±4V
ケーブル長	MicroDot 1.2m
質量	15g
付属品	ショックマウントクリップ×1、ウインドスクリーン黒、白×各1

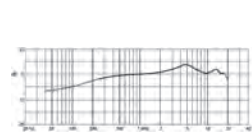



ミニチュア・マイクロホン

4071

オープンプライス

無指向性 低感度

ニュースキャスターや映画出演者の仕込みに最適。

■スピーチ収録に適した無指向性コンデンサーマイクです。装着したときに最適な周波数特性が得られるよう、プレゼンスプーストおよびローカット処理があらかじめ施されています。

■ アクセサリー

- **DUA0571** オープンプライス
ウインドジャマー(4071用)
- **DUA0572** オープンプライス
ミニチュアメッシュ(4071用)
- **DMM0007** オープンプライス
ユニバーサルサーフェスマウント(5個入)
- **DMM0002-B(黒)** オープンプライス
ミニチュアダブルピン
- **DMM0021(1個)** オープンプライス
DMM0521(5個) オープンプライス
コンシーラー
両面テープ(×3)付属
- **DMM0011-B** オープンプライス
マグネットマウント
- **DMM0003-B(黒)** オープンプライス
ミニチュアマグネット
- **ADH0005(50枚)** オープンプライス
両面マイクテープ
- **ADH0002(25枚)** オープンプライス
コンシーラー用両面テープ
- **SCM0004-B(黒)** オープンプライス
ミニチュアクリップ/スモールタイプ
- **SCM0008-B(黒)** オープンプライス
SCM0008-W(白) オープンプライス
ミニチュアクリップ/ダブルロック
- **SCM0017-B(黒)** オープンプライス
SCM0017-W(白) オープンプライス
ミニチュアマイクロホン用クリップ
- **BLM6000-B** オープンプライス
ハウンドリレイヤーマウント
- **SCM0018-B** オープンプライス
ミニチュアマイクロホンホルダー
- **MHS6005(5個)** オープンプライス
ミニチュアストリングス用マイクロホンホルダー
- **GM1600** オープンプライス
ゲースネックマウント
・約15cmのゲースネックと
ジョックマウントが一体化
・dvote楽器用マイクロホンの
専用クリップ(P.234)
に対応
- **SCM0013-B** オープンプライス
ミニチュアクリップ
・マイクロホンは
上下左右に固定可能
- **DUA0560(黒)/DUA0566(白)/
DUA0567(ベージュ)/DUA0568(茶)**
オープンプライス
ウインドスクリーン(単色5個入)
- **DUA0570** オープンプライス
ウインドスクリーン(各色1個、全8個入)
- **CM2250B00** MicroDot→MicroDot
φ2.2mmケーブル、5m、黒
- **CM22100B00** MicroDot→MicroDot
φ2.2mmケーブル、10m、黒
- **CM22200B00** MicroDot→MicroDot
φ2.2mmケーブル、20m、黒
オープンプライス ※白モデルもあります。



仕様 4071

指向特性	無指向性
カートリッジ	プリポラライズドコンデンサー型
周波数レンジ(±2dB)	100Hz~15kHz
感度(±3dB)	-44.4dB re. 1V/Pa
等価雑音レベル(Aウェイト)	26dB SPL
全高調波歪 (THD)	1%以下(123dB SPL、ピーク)
ダイナミックレンジ	97dB
最大音圧レベル	144dB SPL
出カインピーダンス	30~40Ω
ケーブル引き伸ばし可能距離	最大300m
電源	ワイヤレス (DPAアダプター 使用) ワイヤード
コネクター	MicroDot
ケーブル長	1.8m
質量	9g
色	黒、ベージュ、白

■ 型番一覧

色	端子	型番
黒	MicroDot	4071-OL-C-B00
ベージュ	MicroDot	4071-OL-C-F00
白	MicroDot	4071-OL-C-W00

■ 目的に合わせたアクセサリを組み合わせたセット

映画・演劇制作用キット

KIT-4071-OL-FMK

オープンプライス



- セット内容
- ミニチュアマイクロホン黒(4071-OL-C-B00)×1
 - 両面テープ(丸型)×10
 - 両面マイクテープ(長方形)×10
 - ミニチュアコンシーラー×1
 - ウインドジャマー(DUA0571)×1
 - ミニチュアメッシュ(DUA0572)×1
 - チャリングポーチ×1

外録制作現場用キット

KIT-4071-OL-EMK

オープンプライス



- セット内容
- ミニチュアマイクロホン、黒(4071-OL-C-B00)×1
 - ミニチュアメッシュ(DUA0572)×1
 - ウインドジャマー(DUA0571)×1
 - ウインドスクリーン[8色セット](DUA0570)×1
 - ミニチュアクリップ、黒(SCM0017-B)×1
 - ミニチュアダブルピン、黒(DMM0002-B)×1
 - MicroDot→XLR3ピン変換アダプター(DAD6024)×1
 - チャリングポーチ×1

d:fine™ Headset Microphones

ディファイン・ヘッドセット・マイクロホン

小型で目立たず超軽量のヘッドセット・マイクロホンは、付け心地も良好。
自然でクリアな音質と優れた機能を併せ持ち、世界中の劇場で使用されています。



ヘッドセット・マイクロホン

CORE4288

NEW

オープンプライス

単一指向性

透明感のある自然な音質の単一指向性モデル。
優れたセパレーションによりステージで活躍。

- 周囲の雑音を排除して目的の音を確実に捉える単一指向性で、ライブパフォーマンスで威力を発揮。
- イヤーフック部には弾力性に富んだ素材を採用し、どのような形状の耳にも確実にフィット。長時間使用しても疲れにくく、着脱も容易です。
- マイクケーブルやイヤーフック、マイクブームなどのパーツは取り外し可能。
- ブームは左右どちらにも設置可能。
- MicroDot 端子モデルは、別売りのワイヤレス交換アダプターと組み合わせることで、各社のワイヤレスシステムに対応(→ P.254)。

■ 型番一覧

色	端子	デュアルイヤー		シングルイヤー	
		ロング(120mm)	ミディアム(100mm)	ロング(120mm)	ミディアム(100mm)
黒	MicroDot	4288-DC-F-B00-LH	4288-DC-F-B00-MH	4288-DC-F-B00-LE	4288-DC-F-B00-ME
	LEMO 3ピン	4288-DC-F-B03-LH	-	4288-DC-F-B03-LE	-
	TA4F	4288-DC-F-B10-LH	-	4288-DC-F-B10-LE	-
ベージュ	MicroDot	4288-DC-F-F00-LH	4288-DC-F-F00-MH	4288-DC-F-F00-LE	4288-DC-F-F00-ME
	LEMO 3ピン	4288-DC-F-F03-LH	-	4288-DC-F-F03-LE	-
	TA4F	4288-DC-F-F10-LH	-	4288-DC-F-F10-LE	-
茶	MicroDot	4288-DC-F-C00-LH	4288-DC-F-C00-MH	4288-DC-F-C00-LE	4288-DC-F-C00-ME

ヘッドセット・マイクロホン

CORE4266

NEW

オープンプライス

無指向性

全体域にわたって明瞭な音質を実現する無指向性モデル。
IP58規格適合の優れた耐久性で、ハードな環境にも対応。

- どの角度からもまんべんなく收音できる無指向性。スピーチやナレーション、歌など様々なシーンで活躍。
- イヤーフック部には弾力性に富んだ素材を採用し、どのような形状の耳にも確実にフィット。長時間使用しても疲れにくく、着脱も容易。
- マイクケーブルやイヤーフック、マイクブームなどのパーツは取り外して交換も容易です。
- ナノコーティングとハーメチック・シーリングを施し、水や湿気、塵に対する耐久性を備える。JIS 防水保護等級 IP58 規格に適合。
- マイクカプセルは精製水を使用したクリーニングが可能。
- ブームは左右どちらにも設置可能。
- MicroDot 端子モデルは、別売りのワイヤレス交換アダプターと組み合わせることで、各社のワイヤレスシステムに対応(→ P.254)。

■ 型番一覧

色	端子/ブーム	デュアルイヤー		シングルイヤー	
		ロング(110mm)	ミディアム(90mm)	ロング(110mm)	ミディアム(90mm)
黒	MicroDot	4266-OC-F-B00-LH	4266-OC-F-B00-MH	4266-OC-F-B00-LE	4266-OC-F-B00-ME
	LEMO 3ピン	4266-OC-F-B03-LH	-	4266-OC-F-B03-LE	-
	TA4F	4266-OC-F-B10-LH	-	4266-OC-F-B10-LE	-
ベージュ	MicroDot	4266-OC-F-F00-LH	4266-OC-F-F00-MH	4266-OC-F-F00-LE	4266-OC-F-F00-ME
	LEMO 3ピン	4266-OC-F-F03-LH	-	4266-OC-F-F03-LE	-
	TA4F	4266-OC-F-F10-LH	-	4266-OC-F-F10-LE	-
茶	MicroDot	4266-OC-F-C00-LH	4266-OC-F-C00-MH	4266-OC-F-C00-LE	4266-OC-F-C00-ME



■ 共通アクセサリ (P.232参照)



仕様 CORE4288 (MicroDot)

指向特性	単一指向性
カートリッジ	プリポラライズド・コンデンサー型
周波数特性(±2dB)	100Hz~20kHz(4~6dBソフトブースト@15kHz)
感度(±3dB)	-44dB re. 1V/Pa
等価雑音レベル(Aウエイト)	26dB SPL
全高調波歪 (THD)	1%以下(137dB SPLピーク)
ダイナミックレンジ	111dB
最大音圧レベル	144dB
出力インピーダンス	MicroDot端子:30~40Ω, DAD6001-BC:100Ω
ケーブル長	1.3m
ケーブル引き延ばし可能距離	最大300m(DAD6001-BC使用時)
電源	ワイヤレス DC5V~50V ワイヤード ファンタムDC48V±4V
消費電力	1.5mA(マイクロホン)、3.5mA(DAD6001-BC)
質量	約11g
付属品	ウインドスクリーン×4※、ポップスクリーン×1※、マイクアップカバー×1、識別リング(5色)×各1、キヤリングポーチ ※出荷時装着済



■ 共通アクセサリ (P.232参照)

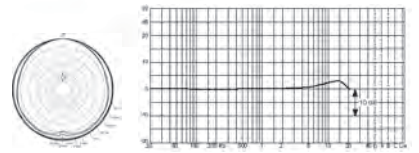

仕様 CORE4266 (MicroDot)

指向特性	無指向性
カートリッジ	プリポラライズド・コンデンサー型
周波数特性(±2dB)	ソフトブーストグリッド使用時:20Hz~20kHz(3dBソフトブースト@8~20kHz) ハイブーストグリッド:20Hz~20kHz(10dBブースト@12kHz)
感度(±3dB)	-44dB re. 1V/Pa
等価雑音レベル(Aウエイト)	26dB SPL
全高調波歪 (THD)	1%以下(137dB SPLピーク)
ダイナミックレンジ	111dB
最大音圧レベル	144dB
出力インピーダンス	MicroDot端子:30~40Ω, DAD6001-BC:100Ω
ケーブル長	1.25m(ケーブルφ1.6mm)
ケーブル引き延ばし可能距離	最大300m(DAD6001-BC使用時)
電源	ワイヤレス DC5V~50V ワイヤード ファンタムDC48V±4V
消費電力	1.5mA(マイクロホン)、3.5mA(DAD6001-BC)
質量	約11g
付属品	ウインドスクリーン×3、ミニチュアグリッド(ソフトブースト)×1※、マイクアップカバー×1、識別リング(5色)×各1、キヤリングポーチ ※出荷時装着済

ヘッドセット・マイクロホン

CORE4088 NEW

オープンプライス

■ 単一指向性

ハウリングに強く、ライブシーンに最適な単一指向性モデル。
ボークはもちろんスピーチにも対応する明瞭な音質。

- 周囲の雑音を排除して目的の音を確実に捉える単一指向性で、ライブパフォーマンスで威力を発揮。
- 装着感のあるワイヤー製のフレームを採用。耳掛け部やブームは優しく曲げることで微調整可能。
- ブームは左右どちらにも設置可能。
- マイクブームに付属する汗ストッパーと防湿性の高いダイアフラムを採用し、過酷な環境下でも高い信頼性を獲得。
- MicroDot 端子モデルは、別売りのワイヤレス変換アダプターと組み合わせることで、各社のワイヤレスシステムに対応(→P.254)。

■ 共通アクセサリ(→P.232参照)

■ 型番一覧

色	端子	
黒	MicroDot	4088-DC-A-B00-LH-S
	LEMO 3ピン	4088-DC-A-B03-LH-S
	TA4F	4088-DC-A-B10-LH-S
ベージュ	MicroDot	4088-DC-A-F00-LH-S
	LEMO 3ピン	4088-DC-A-F03-LH-S
	TA4F	4088-DC-A-F10-LH-S
茶	MicroDot	4088-DC-A-C00-LH-S

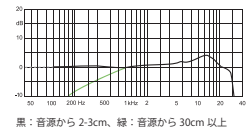
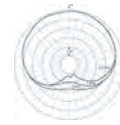
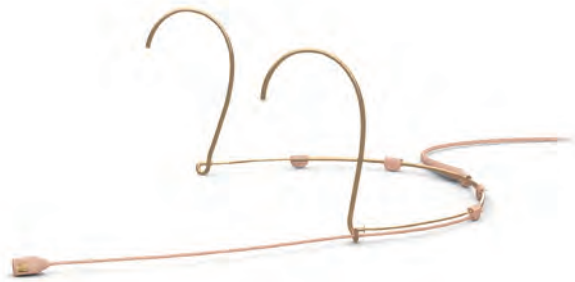

黒：音源から 2-3cm、緑：音源から 30cm 以上

仕 様 CORE4088 (MicroDot)

指向特性	単一指向性
カートリッジ	プリボラライズド・コンデンサー型
周波数特性(±2dB)	100Hz~20kHz(4~6dBソフトブースト@15kHz)
感度(±3dB)	-44dB re. 1V/Pa
等価雑音レベル(Aウェイト)	26dB SPL
全高調波歪 (THD)	1%以下(137dB SPLピーク)
ダイナミックレンジ	111dB
最大音圧レベル	144dB
出カインピーダンス	30~40Ω
ケーブル長	1.2m(ケーブルφ1.6mm)
ケーブル引き延ばし可能距離	最大300m(DAD6001-BC使用時)
電源	ワイヤレス DC5V~50V ワイヤード ファンタムDC48V±4V
質量	約14g ※ケーブル・コネクター含む
付属品	ウインドスクリーン×5 ※このうち1個は出荷時装着、ポップスクリーン×1 ※出荷時装着済、マイクアップカバー×1、キャリングポーチ×1



ヘッドセット・マイクロホン

CORE4066 NEW

オープンプライス

■ 無指向性

明瞭なサウンドの無指向性モデル。
IP58規格適合で、水や湿気、塵への高い耐久性を獲得。

- どの角度からもまんべんなく收音できる無指向性。スピーチやナレーション、歌など様々なシーンで活躍。
- ナノコーティングとハーメチック・シーリングを施し、水や湿気、塵に対する耐久性を備える、JIS 防水保護等級 IP58 規格に適合。
- マイクカプセルは精製水を使用したクリーニングが可能。
- 装着感のあるワイヤー製のフレームを採用。耳掛け部やブームは優しく曲げることで微調整可能。
- マイクブームに付属する汗ストッパーと防湿性の高いダイアフラムを採用し、過酷な環境下でも高い信頼性を獲得。
- ブームは左右どちらにも設置可能。
- MicroDot 端子モデルは、別売りのワイヤレス変換アダプターと組み合わせることで、各社のワイヤレスシステムに対応(→P.254)。

■ 共通アクセサリ(P.232参照)

■ 型番一覧

色	端子	
黒	MicroDot	4066-OC-A-B00-LH-S
	LEMO 3ピン	4066-OC-A-B03-LH-S
	TA4F	4066-OC-A-B10-LH-S
ベージュ	MicroDot	4066-OC-A-F00-LH-S
	LEMO 3ピン	4066-OC-A-F03-LH-S
	TA4F	4066-OC-A-F10-LH-S
茶	MicroDot	4066-OC-A-C00-LH-S

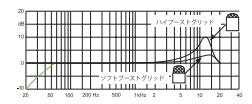
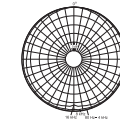
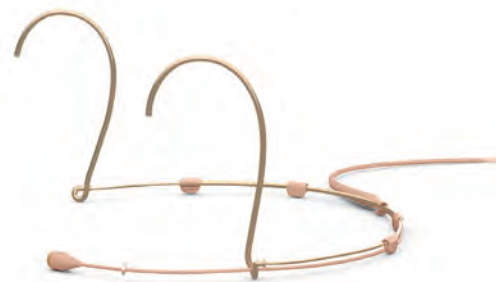

仕 様 CORE4066 (MicroDot)

指向特性	無指向性
カートリッジ	プリボラライズド・コンデンサー型
周波数特性(±2dB)	ソフトブーストグリッド使用時20Hz~20kHz(3dBソフトブースト@8~20kHz) ハイブーストグリッド20Hz~20kHz(10dBブースト@12kHz)
感度(±3dB)	-44dB re. 1V/Pa
等価雑音レベル(Aウェイト)	26dB SPL
全高調波歪 (THD)	1%以下(137dB SPLピーク)
ダイナミックレンジ	111dB
最大音圧レベル	144dB
出カインピーダンス	30~40Ω
ケーブル長	1.2m(ケーブルφ1.6mm)
ケーブル引き延ばし可能距離	最大300m(DAD6001-BC使用時)
電源	ワイヤレス DC5V~50V ワイヤード ファンタムDC48V±4V
質量	約14g ※ケーブル・コネクター含む
付属品	ウインドスクリーン×3、ミニチュアグリッド(ソフトブースト)×1※、 ミニチュアグリッド(ハイブースト)×1、マイクアップカバー×1、 キャリングポーチ×1 ※出荷時装着済



ヘッドセット・マイクロホン

CORE4188

NEW

オープンプライス

単一指向性

目的の音を確実に捉える単一指向性モデル。講演等のスピーチはもちろんライブステージでも活躍。

- 周囲の雑音を排除して目的の音を確実に捉える単一指向性で、ライブパフォーマンスで威力を発揮。
- イヤーフック部には弾力性に富んだ素材を採用し、どのような形状の耳にも確実にフィット。長時間使用しても疲れにくく、着脱も容易です。
- マイクケーブルやイヤーフック、マイクブームなどのパーツは取り外し可能。パーツを組み合わせることでカスタマイズできるほか、万が一のケーブル断線などのトラブルにも即座に対応できます。
- ブームは左右どちらにも設置可能。
- MicroDot 端子モデルは、別売りのワイヤレス変換アダプターと組み合わせることで、各社のワイヤレスシステムに対応(→ P.254)。

■ 共通アクセサリ(→P.232参照)

■ 型番一覧

色	端子/ブーム	デュアルイヤー		シングルイヤー	
		ロング(120mm)	ミディアム(100mm)	ロング(120mm)	ミディアム(100mm)
黒	MicroDot	4188-DC-F-B00-LH	4188-DC-F-B00-MH	4188-DC-F-B00-LE	4188-DC-F-B00-ME
	LEMO 3ピン	4188-DC-F-B03-LH	-	4188-DC-F-B03-LE	-
	TA4F	4188-DC-F-B10-LH	-	4188-DC-F-B10-LE	-
ベージュ	MicroDot	4188-DC-F-F00-LH	4188-DC-F-F00-MH	4188-DC-F-F00-LE	4188-DC-F-F00-ME
	LEMO 3ピン	4188-DC-F-F03-LH	-	4188-DC-F-F03-LE	-
	TA4F	4188-DC-F-F10-LH	-	4188-DC-F-F10-LE	-
茶	MicroDot	4188-DC-F-C00-LH	4188-DC-F-C00-MH	4188-DC-F-C00-LE	4188-DC-F-C00-ME

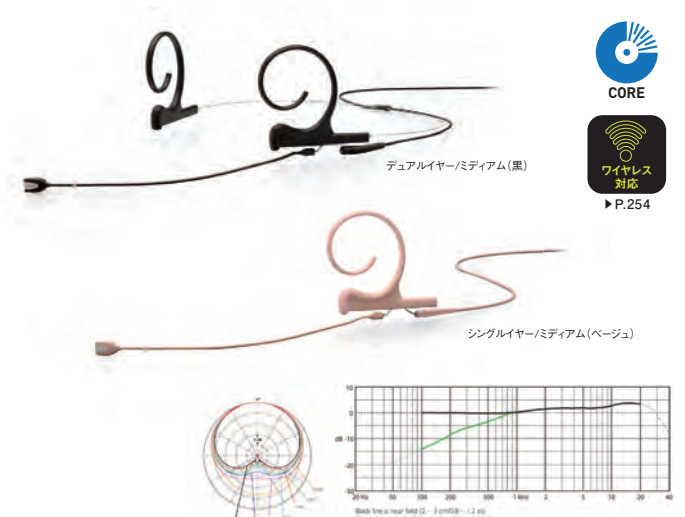

仕様 CORE4188 (MicroDot)

指向特性	単一指向性
カートリッジ	プリポラライズド・コンデンサー型
周波数特性(±2dB)	100Hz~20kHz (3dBソフトフースト@8~20kHz)
感度(±3dB)	-44dB re. 1V/Pa
等価雑音レベル(Aウエイト)	26dB SPL
全高調波歪 (THD)	1%以下 (137dB SPLピーク)
ダイナミックレンジ	111dB
最大音圧レベル	144dB
出力インピーダンス	MicroDot端子:30~40Ω, DAD6001-BC:100Ω
ケーブル長	1.3m(φ1.6mm)
ケーブル引き延ばし可能距離	最大300m(DAD6001-BC使用時)
電源	ワイヤレス DC5V~50V ワイヤード ファンタムDC48V±4V
消費電力	1.5mA(マイクロホン)、3.5mA(DAD6001-BC)
質量	約8.5g ※コネクタを除く
付属品	ウインドスクリーン×4※、モイスチャーフィルター×1※、メイクアップカバー×1、識別リング(5色)×各1、キャリングポーチ ※出荷時装着済

ヘッドセット・マイクロホン

CORE4166

NEW

オープンプライス

無指向性

バランスの良い音質で会議室や講演に最適。長時間装着しても疲れにくく、着脱も容易。

- どの角度からもまんべんなく收音できる無指向性。スピーチやナレーション、歌など様々なシーンで活躍。
- イヤーフック部には弾力性に富んだ素材を採用し、どのような形状の耳にも確実にフィット。長時間使用しても疲れにくく、着脱も容易な設計です。
- マイクケーブルやイヤーフック、マイクブームなどのパーツは取り外して交換も容易です。パーツを組み合わせることでカスタマイズできるほか、万が一のケーブル断線などのトラブルにも即座に対応可能。
- ブームは左右どちらにも設置可能。
- MicroDot 端子モデルは、別売りのワイヤレス変換アダプターと組み合わせることで、各社のワイヤレスシステムに対応(→ P.254)。

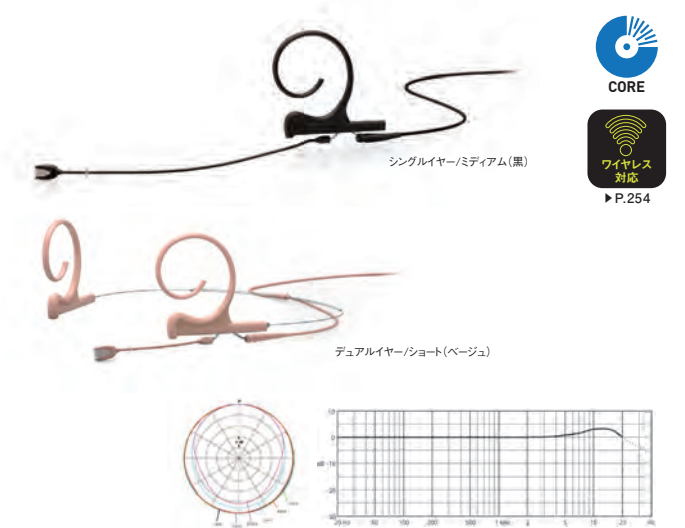
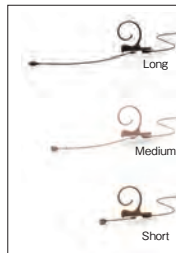

仕様 CORE4166 (MicroDot)

指向特性	無指向性
カートリッジ	プリポラライズド・コンデンサー型
周波数特性(±2dB)	20Hz~20kHz (3dBソフトフースト@8~15kHz)
感度(±3dB)	-44dB re. 1V/Pa
等価雑音レベル(Aウエイト)	26dB SPL
全高調波歪 (THD)	1%以下 (137dB SPLピーク)
ダイナミックレンジ	111dB
最大音圧レベル	144dB
出力インピーダンス	MicroDot端子:30~40Ω, DAD6001-BC:100Ω
ケーブル長	1.3m(ケーブルφ1.6mm)
ケーブル引き延ばし可能距離	最大300m(DAD6001-BC使用時)
電源	ワイヤレス DC5V~50V ワイヤード ファンタムDC48V±4V
消費電力	1.5mA(マイクロホン)、3.5mA(DAD6001-BC)
質量	約11g
付属品	ウインドスクリーン×3、モイスチャーフィルター×1※、メイクアップカバー×1、識別リング(5色)×各1、キャリングポーチ ※出荷時装着済



■ d.fineヘッドセット・マイクロホン用交換パーツ・アクセサリ

■ ウィンドスクリーン

- DUA0560 (黒)
 - DUA0567 (ベージュ)
 - DUA0568 (茶)
- オープンブライズ
CORE4288, CORE4266, CORE4088, CORE4066用
各色5個入

- DUA0570
- オープンブライズ
CORE4288, CORE4266, CORE4088, CORE4066用
8色×各1個

- DUA0531F (ベージュ)
 - DUA0531B (黒)
 - DUA0531C (茶)
- オープンブライズ
CORE4188, CORE4166用
単色5個入

■ ポップスクリーン

- DUA0574 (黒)
 - DUA0575 (ベージュ)
 - DUA0576 (茶)
- オープンブライズ
CORE4288, CORE4088用
単色5個入

■ ミニチュアグリッド

- DUA6001 (黒)
 - DUA6003 (ベージュ)
 - DUA6017 (茶)
- オープンブライズ
CORE4266, CORE4066用
ソフトブースト
単色5個入
8kHz~20kHzの帯域を
3dBブースト

- DUA6002 (黒)
 - DUA6004 (ベージュ)
 - DUA6018 (茶)
- オープンブライズ
CORE4266, CORE4066用
ハイブースト
単色5個入
12kHzを10dBブースト

■ モイスチャーフィルター

- DUA0523B (黒)
 - DUA0523F (ベージュ)
 - DUA0523C (茶)
- オープンブライズ
CORE4188, CORE4166用
単色5個入
汗や唾の浸入を防ぐ

■ ヘッドバンド・イヤーフック

- HE2B12 (黒)
 - HE2F12 (ベージュ)
 - HE2C12 (茶)
- オープンブライズ
CORE4288, CORE4266, CORE4188, CORE4166用
デュアルイヤードヘッドバンド

- HE2B8 (黒)
 - HE2F8 (ベージュ)
 - HE2C8 (茶)
- オープンブライズ
CORE4288, CORE4266, CORE4188, CORE4166用
デュアルイヤードヘッドバンド
ヘッドバンドの長さが短いモデル

- HEB12 (黒)
 - HEF12 (ベージュ)
 - HEC12 (茶)
- オープンブライズ
CORE4288, CORE4266, CORE4188, CORE4166用
シングルイヤードイヤーフック

- AHM6000-S (ベージュ)
 - AHM6001-S (黒)
- オープンブライズ
CORE4066, CORE4088用
アジャスタブル
ヘッドバンド・マウント

■ マイクブーム

- ▼CORE4066用
 - MMB4066-OC-B00-L (黒)
 - MMB4066-OC-F00-L (ベージュ)
 - MMB4066-OC-C00-L (茶)
- オープンブライズ
※MicroDot端子です。LEMO端子、TA4F端子モデルも用意しています。

- ▼CORE4088用
 - MMB4088-DC-B00-L (黒)
 - MMB4088-DC-F00-L (ベージュ)
 - MMB4088-DC-C00-L (茶)
- オープンブライズ
※MicroDot端子です。LEMO端子、TA4F端子モデルも用意しています。

- ▼CORE4288用
 - MMB4288-DC-FS1-L (ベージュ/120mm)
 - MMB4288-DC-BS1-L (黒/120mm)
 - MMB4288-DC-CS1-L (茶/120mm)
- オープンブライズ

- MMB4288-DC-FS1-M (ベージュ/100mm)
- MMB4288-DC-BS1-M (黒/100mm)
- MMB4288-DC-CS1-M (茶/100mm)

- ▼CORE4266用
 - MMB4266-OC-FS1-L (ベージュ/110mm)
 - MMB4266-OC-BS1-L (黒/110mm)
 - MMB4266-OC-CS1-L (茶/110mm)
- オープンブライズ

- MMB4266-OC-FS1-M (ベージュ/90mm)
- MMB4266-OC-BS1-M (黒/90mm)
- MMB4266-OC-CS1-M (茶/90mm)

- ▼CORE4188用
 - MMB4188-DC-FS1-L (ベージュ/120mm)
 - MMB4188-DC-BS1-L (黒/120mm)
 - MMB4188-DC-CS1-L (茶/120mm)
- オープンブライズ

- MMB4188-DC-FS1-M (ベージュ/100mm)
- MMB4188-DC-BS1-M (黒/100mm)
- MMB4188-DC-CS1-M (茶/100mm)

- ▼CORE4166用
 - MMB4166-OC-FS1-L (ベージュ/110mm)
 - MMB4166-OC-BS1-L (黒/110mm)
 - MMB4166-OC-CS1-L (茶/110mm)
- オープンブライズ

- MMB4166-OC-FS1-M (ベージュ/90mm)
- MMB4166-OC-BS1-M (黒/90mm)
- MMB4166-OC-CS1-M (茶/90mm)

- MMB4166-OC-FS1-S (ベージュ/40mm)
- MMB4166-OC-BS1-S (黒/40mm)
- MMB4166-OC-CS1-S (茶/40mm)

■ メイクアップカバー

- DUA0590
- オープンブライズ
CORE4266, CORE4066用
5個入、青

- DUA0591
- オープンブライズ
CORE4288, CORE4088用
5個入、赤

- DUA0592
- オープンブライズ
CORE4188, CORE4166用
5個入

- DUA0585
- オープンブライズ
CORE4188, CORE4166用
1個入、識別リング×5

■ マイクケーブル

- CH16F00 (ベージュ)
 - CH16B00 (黒)
 - CH16C00 (茶)
- オープンブライズ
CORE4288, CORE4266, CORE4188, CORE4166用
※MicroDot端子です。

■ 変換アダプター (P.254参照)

お手持ちのワイヤレスシステムでご使用できます。

ヘッドセット・マイクロホン

d.fine™ イヤーモニター搭載 オープンブライズ

- 無指向性
- 単一指向性

d.fine™ヘッドセット・マイクロホンにイヤーマニターを一体化。
優れた音質と高い信頼性が求められる放送シーンで活躍。

■ イヤーマニター部はヘッドセット本体と完全に一体化。イヤーマニター部は耳の適切な位置に自然と配置されるため、迷うことなくスムーズに装着可能。

■ イヤーマニターケーブルは、マイクケーブルと一緒にクリップでまとめられているため、取り回しがシンプル。

■ マイクカプセルは3モデルを用意。
単一指向性:4288, 4188 無指向性:4266

■ 色は黒とベージュの2色を用意。

■ マイクケーブルにはMicroDotコネクタ、イヤーマニター用ケーブルには3.5mmステレオミニジャックを装備。

■ イヤーマニター部仕様

ドライバータイプ	ダイナミック型
端子	3.5mmステレオミニジャック
感度	107dB/V
公称インピーダンス	18Ω

※マイクロホン部の仕様は各製品ページ(P.229~231)でご確認ください。

■ 製品ラインナップ

■ デュアルイヤード・シングルイヤードモニター

両耳に固定するため安定感に優れています。イヤーマニターは片耳なので、現場の音を確認可能。

型番	カプセル	指向特性	ブーム長	色	付属品
4288-DL-I-B00-LH-1	4288	単一指向性	120mm	黒	ウィンドスクリーン×4※このうち1個は出荷時装着済、ポップスクリーン×1※出荷時装着済、ケーブルクリップ×1※出荷時装着済、識別リング(5色)×各1、キャリングポーチ×1
4288-DL-I-F00-LH-1	4288	単一指向性	120mm	ベージュ	ウィンドスクリーン×4※このうち1個は出荷時装着済、ポップスクリーン×1※出荷時装着済、ケーブルクリップ×1※出荷時装着済、識別リング(5色)×各1、キャリングポーチ×1
4266-OL-I-B00-LH-1	4266	無指向性	110mm	黒	ウィンドスクリーン×3、ミニチュアグリッド・ソフトブースト×1※出荷時装着済、識別リング(5色)×各1、メイクアップカバー×1、ケーブルクリップ×1※出荷時装着済、キャリングポーチ×1
4266-OL-I-F00-LH-1	4266	無指向性	110mm	ベージュ	ウィンドスクリーン×3、ミニチュアグリッド・ソフトブースト×1※出荷時装着済、識別リング(5色)×各1、メイクアップカバー×1、ケーブルクリップ×1※出荷時装着済、キャリングポーチ×1

■ デュアルイヤード・デュアルイヤードモニター

両耳に固定するため安定感に優れています。トークバックとステージモニターなど2チャンネルのモニタリングが可能。

型番	カプセル	指向特性	ブーム長	色	付属品
4288-DL-I-B00-LH-2	4188	単一指向性	120mm	黒	ウィンドスクリーン×4※このうち1個は出荷時装着済、識別リング(5色)×各1、メイクアップカバー×1、モイスチャーフィルター×1※出荷時装着済、ケーブルクリップ×1※出荷時装着済、キャリングポーチ×1
4288-DL-I-F00-LH-2	4188	単一指向性	120mm	ベージュ	ウィンドスクリーン×4※このうち1個は出荷時装着済、ポップスクリーン×1※出荷時装着済、ケーブルクリップ×1※出荷時装着済、識別リング(5色)×各1、キャリングポーチ×1
4188-DL-I-B00-LH-2	4288	単一指向性	120mm	黒	ウィンドスクリーン×4※このうち1個は出荷時装着済、ポップスクリーン×1※出荷時装着済、ケーブルクリップ×1※出荷時装着済、識別リング(5色)×各1、キャリングポーチ×1
4188-DL-I-F00-LH-2	4288	単一指向性	120mm	ベージュ	ウィンドスクリーン×4※このうち1個は出荷時装着済、ポップスクリーン×1※出荷時装着済、ケーブルクリップ×1※出荷時装着済、識別リング(5色)×各1、キャリングポーチ×1



Shure | Shure/DIS | BRYSTON | CALREC | CAMCO | CODA AUDIO | DiGiCo | DPA Technologies | DPA Microphones | Gelan | HIBINO | MUTEC | TRIAD-ORBIT | TUBE-TECH | TVONE

d:facto™ Handheld Microphones

ディファクト・ハンドヘルド・マイクロホン

ワイヤード、ワイヤレスのいずれにも対応するアダプター機構を採用。
多彩なジャンルで活躍する、高品位ハンドヘルド・マイクロホン。



ワイヤードにもワイヤレスにも対応するアダプターシステムを採用。

- アダプター内部には、ワイヤードとワイヤレスのいずれでも同等のクオリティーを実現する、高品位トランス、プリアンプを搭載。
- 購入後もアダプターの取り換えだけで複数の機種に対応。
- 堅牢な三段階のポッププロテクショングリッドを内蔵。



ワイヤードタイプ



ワイヤレスタイプ

4018V

オープンプライス

4018VL

オープンプライス

超単一指向性



■ ワイヤードタイプ

- 4018V-B-B01 (黒)

■ ワイヤレスタイプ

- 4018V-B-SL1 (Shure/Sony/Lectrosonics対応、黒)
- 4018V-B-SE2 (Sennheiser SKM 2000/9000/evolution対応、黒)
- 4018V-B-SE5 (Sennheiser SKM 5200対応、黒)
- 4018V-B-WI2 (Wisycm対応、黒)

超単一指向性 (リニアモデル)



■ ワイヤードタイプ

- 4018VL-B-B01 (黒)

■ ワイヤレスタイプ

- 4018VL-B-SL1 (Shure/Sony/Lectrosonics対応、黒)
- 4018VL-B-SE2 (Sennheiser SKM 2000/9000/evolution対応、黒)
- 4018VL-B-SE5 (Sennheiser SKM 5200対応、黒)
- 4018VL-B-WI2 (Wisycm対応、黒)

ライブステージに
スタジオクオリティーをもたらす
ボーカル・マイクロホン。

- ボーカル用に開発されたコンデンサー型の高品位カプセル「MMC4018V」を搭載。驚くほど自然で色づけない音質を実現。
- セパレーションに優れており、多彩な音源が混在するライブステージでもボーカルを鮮明に収音。

仕様 4018V

指向特性	スーパーカーディオイド	
形式	プリボラライズドコンデンサー型	
周波数レンジ	20Hz~20kHz	
周波数レンジ(±2dB, 12cm)	100Hz~16kHz	
感度(±2dB, 1kHz)	-46dB re. 1V/Pa	
等価雑音レベル(Aウエイ)	19dB SPL	
全高調波歪(THD)	1%以下(139dB SPL、ピーク)	
ダイナミックレンジ(代表値)	120dB	
最大音圧レベル	164dB SPL	
出力インピーダンス	100Ω	
電源	ファンタムDC48V±4V/2mA	
コネクター※ワイヤードタイプのみ	XLR3ピン	
寸法 質量※ワイヤードタイプのみ	φ52×全長205mm、309g	
セット内容	ワイヤードタイプ	グリル、カプセル、ワイヤード用ハンド、マイクホルダー(DUA0715)、キャリングポーチ
	ワイヤレスタイプ	グリル、カプセル、ワイヤレス用アダプター、キャリングポーチ

極めてフラットで色づけない
音質のボーカル・マイクロホン。

- ボーカル用カプセル「MMC4018V」のハイエンドブーストを取り除き、極めてフラットで色づけない音質を実現する新開発のカプセル「MMC4018VL」を搭載。
- ライブステージはもちろん、レコーディング用途としても最適なナチュラルな音質を獲得。

仕様 4018VL

指向特性	スーパーカーディオイド	
形式	プリボラライズドコンデンサー型	
周波数レンジ	20Hz~20kHz	
周波数レンジ(±2dB)	100Hz~16kHz	
感度(±2dB@1kHz)	-46dB re. 1V/Pa	
等価雑音レベル(Aウエイ)	19dB SPL	
全高調波歪(THD)	1%以下(139dB PSL、ピーク)	
ダイナミックレンジ	120dB	
最大音圧レベル	160dB	
出力インピーダンス	100Ω	
電源	ファンタム48V(±4V)/2mA	
コネクター※ワイヤードタイプのみ	XLR3ピン	
寸法 質量※ワイヤードタイプのみ	φ52×全長205mm、309g	
セット内容	ワイヤードタイプ	グリル、カプセル、ワイヤード用ハンド、マイクホルダー(DUA0715)、キャリングポーチ
	ワイヤレスタイプ	グリル、カプセル、ワイヤレス用アダプター、キャリングポーチ

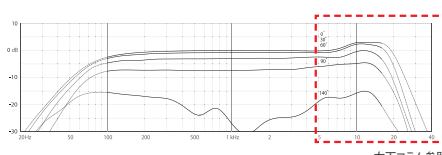
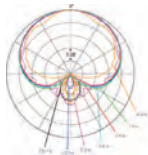

右下コラム参照

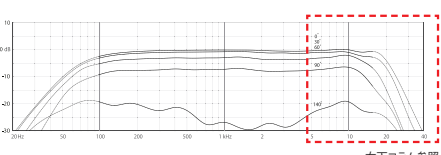
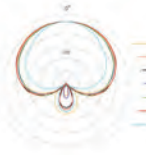

右下コラム参照

■ アクセサリー

■ FAADPA2B

オープンプライス
ワイヤード用アダプター



■ FAASL1B (Shure/Sony/Lectrosonics対応)

■ FAASE2-eWB (Sennheiser SKM 2000/9000/evolution対応)

■ FAASE5B (Sennheiser SKM 5200対応)

■ FAAWI2B (Wisycm対応)

オープンプライス
ワイヤレス用アダプター



■ DUA0710 (黒)

オープンプライス
グリル



■ DUA0715

オープンプライス
マイクホルダー



■ DUA0703

オープンプライス
ウインドスクリーン



4018Vと4018VL

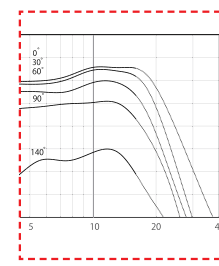

▲MMC4018Vの周波数特性

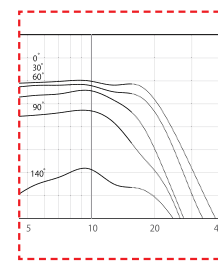

▲MMC4018VLの周波数特性

4018VLは、リニアモデルのカプセルを搭載。4018Vの音響性能はそのままに、高音をフラットに調整したことで、さらにナチュラルで色づけない音質を獲得しています。

d:vote™ Live Instrument Microphones

ディポート楽器用マイクロホン

限られた空間をより有効に活用し、確実に收音する楽器用マイクロホン。
専用のクリップで、楽器を傷つけることなく簡単に設置可能。

楽器用マイクロホン

CORE4099 NEW

オープンプライス

超単一指向性

PAやライブステージで威力を発揮する楽器用マイクロホン。
楽器を傷つけることなく装着できるクリップを各種用意。

- 楽器の收音に最適なグースネック式 超単一指向性マイクロホン。フィードバックにも強く、楽器から生まれる本来のサウンドを最大限に收音可能。
- 全体域にわたって歪を最小限に抑え、広大なダイナミックレンジを獲得する CORE テクノロジーを搭載。従来モデル以上に明瞭度が高く、楽器の繊細な響きまで鮮やかに描き出します(→P.224)。
- グースネック部とケーブルの接続には着脱可能なコネクター方式を採用。メンテナンスに優れています。
- それぞれの楽器のために設計されたクリップを用意。楽器に傷を付けることなく、安定して装着可能。
- マイク本体は高感度モデル(Max SPL 142dB)と低感度モデル(Max SPL 152dB)の2種類を用意。トランペットやドラムなど音圧の大きな楽器には低感度モデルを推奨。
- マイクロホン本体のみの単品モデルと、必要なアクセサリが全て付属したセットモデルを用意。
- 別売のワイヤレス変換アダプターを組みあわせることで、各社のワイヤレスシステムに対応。

■ マイクロホン単品

■ 4099-DC-1

最大音圧レベル142dB SPLの高感度モデル。
・マイクロホン本体 ・ウインドスクリーン(DUA4099)
・キャリングポーチ ・グースネック
※ウインドスクリーン(DUA4099)は単品購入可(オープンプライス)。

■ 4099-DC-2

最大音圧レベル152dB SPLの低感度モデル。
・マイクロホン本体 ・ウインドスクリーン(DUA4099)
・キャリングポーチ ・グースネック

■ クリップ単品

※セットモデル購入後も、クリップを交換して他の楽器に取り付けることができます。
ただしマイクロホン本体には高感度モデルと低感度モデルがありますのでご注意ください。

■ CC4099

チェロ用クリップ

■ BC4099

ベース用クリップ

■ VC4099

バイオリン用クリップ

■ AC4099

アコーディオン用クリップ

■ GC4099

ギター用クリップ

■ PC4099

ピアノ用マグネットマウント

■ UC4099

木管楽器用クリップ

■ SM4099

スタンドマウント

■ STC4099

サクソフロンペイト用クリップ

■ DC4099

ドラム用クリップ

■ CM4099

クラブマウント

■ ツアリングキット



KIT-4099-DC-10

KIT-4099-DC-4

KIT-4099-DC-10R オープンプライス

■ セット内容

- ・低感度マイクロホン(4099-DC-2)×10
- ・楽器用クリップ 全25個
- クラブマウント×3 ●スタンドマウント×2
 - ドラム用×6 ●サクソフロンペイト用×4
 - 木管楽器用×2 ●ピアノ用×2 ●ベース用×1
 - バイオリン用×3 ●ギター用×2
- ・変換アダプター(DAD6001-BC)×10
- ・ヘビーデューティーケーブル(CM2218B00)×10
- ・マイクポーチ
- ・Peli®ケース

KIT-4099-DC-10C オープンプライス

■ セット内容

- ・高感度マイクロホン(4099-DC-1)×10
- ・楽器用クリップ 全25個
- クラブマウント×2 ●スタンドマウント×1
 - サクソフロンペイト用×2 ●木管楽器用×2
 - ピアノ用×2 ●ベース用×2 ●チェロ用×2
 - バイオリン用×8 ●ギター用×4
- ・変換アダプター(DAD6001-BC)×10
- ・スタンダードケーブル(CM1618B00)×10
- ・マイクポーチ
- ・Peli®ケース

KIT-4099-DC-4R オープンプライス

■ セット内容

- ・低感度マイクロホン(4099-DC-2)×4
- ・楽器用クリップ 全10個
- クラブマウント×3 ●ドラム用×3
 - サクソフロンペイト用×2 ●木管楽器用×2
- ・変換アダプター(DAD6001-BC)×4
- ・ヘビーデューティーケーブル(CM2218B00)×4
- ・マイクポーチ
- ・Peli®ケース

KIT-4099-DC-4C オープンプライス

■ セット内容

- ・高感度マイクロホン(4099-DC-1)×4
- ・楽器用クリップ 全10個
- ピアノ用×2 ●ベース用×1
 - チェロ用×2 ●バイオリン用×4
 - ギター用×1
- ・変換アダプター(DAD6001-BC)×4
- ・スタンダードケーブル(CM1618B00)×4
- ・マイクポーチ
- ・Peli®ケース



仕様	高感度マイクロホン(4099-DC-1)	低感度マイクロホン(4099-DC-2)
指向特性	超単一指向性	
カートリッジ	プリボラライズド・コンデンサー型	
周波数レンジ(±2dB)	80Hz~15kHz(2dB/オクトー@10~12kHz)	
感度(±3dB)	-44dB re. 1V/Pa	-54dB re. 1V/Pa
等価雑音レベル(Aウエイト)	23dB SPL	28dB SPL
全高調波歪(THD)	1%以下(131dB SPL、ピーク)	1%以下(137dB SPL、ピーク)
ダイナミックレンジ	108dB	109dB
最大音圧レベル	142dB SPL	152dB SPL
出カインピーダンス	30~40Ω(DAD6001-BCまたはDAD4099-BC:100Ω)	
ケーブル引き伸ばし可能距離	最大300m(DAD6001-BCまたはDAD4099-BC使用時)	
ケーブル長	1.8m	
電源(DPAアダプター使用)	ファンタムDC 48V±4V(ワイヤレス変換アダプター使用時:DC5~50V)	
コネクター	MicroDot	
マイクロホン部寸法(φ×全長)	5.4×45mm	
質量	約27g	
グースネック長	140mm	

Shure | Shure/DIS | BRYSTON | CALREC | CAMCO | CODA AUDIO | DiGiCo | DPA Technologies | DPA Microphones | Gellen | HIBINO | MUTEC | TRIAD-ORBIT | TUBE-TECH | TVONE

■ セットモデル(マイクロホン+クリップ+アクセサリ)

チェロセット

4099-DC-1-201-C
オープンブライズ

- ・高感度マイクロホン(4099-DC-1)×1
 - ・チェロ用クリップ(CC4099)×1
 - ・変換アダプター(DAD6001-BC)×1
 - ・1.8mヘビードューティケーブル(CM2218B00)×1
 - ・キャリングケース
- 弦を挟み込む固定方式のため、楽器の響きに影響を与えません。



ベースセット

4099-DC-1-201-B
オープンブライズ

- ・高感度マイクロホン(4099-DC-1)×1
 - ・ベース用クリップ(BC4099)×1
 - ・変換アダプター(DAD6001-BC)×1
 - ・1.8mヘビードューティケーブル(CM2218B00)×1
 - ・キャリングケース
- 弦を挟み込む固定方式のため、楽器の響きに影響を与えません。



バイオリンセット

4099-DC-1-199-V
オープンブライズ

- ・高感度マイクロホン(4099-DC-1)×1
 - ・バイオリン用クリップ(VC4099)×1
 - ・変換アダプター、HPF:80Hz(DAD4099-BC)×1
 - ・1.8mスタンダードケーブル(CM1618B00)×1
 - ・キャリングケース
- 厚み:3.5~5.5cmの楽器に対応。



ギターセット

4099-DC-1-199-G
オープンブライズ

- ・高感度マイクロホン(4099-DC-1)×1
 - ・ギター用クリップ(GC4099)×1
 - ・変換アダプター、HPF:80Hz(DAD4099-BC)×1
 - ・1.8mスタンダードケーブル(CM1618B00)×1
 - ・キャリングケース
- 厚み:3.5~12.2cmの楽器に対応。



ピアノセット

4099-DC-1-101-P
オープンブライズ

- ・高感度マイクロホン(4099-DC-1)×2
 - ・ピアノ用マグネットマウント(PC4099)×2
 - ・MicroDot→XLR3ピン変換アダプター×2
 - ・1.8mスタンダードケーブル(CM1618B00)×2
 - ・キャリングケース
- ゴムでコーティングされており、ピアノを傷つけません。

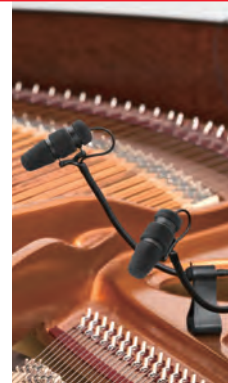

木管楽器セット

4099-DC-1-101-U
オープンブライズ

- ・高感度マイクロホン(4099-DC-1)×1
 - ・木管楽器用クリップ(LC4099)×1
 - ・変換アダプター(DAD6001-BC)×1
 - ・1.8mスタンダードケーブル(CM1618B00)×1
 - ・キャリングケース
- 面ファスナーを使用しており、様々な形状の楽器にしっかりとフィットします。マイクスタンドにも取り付け可能。



サクソセット

4099-DC-1-199-S
オープンブライズ

- ・高感度マイクロホン(4099-DC-1)×1
- ・サクソ用クリップ(SC4099)×1
- ・変換アダプター、HPF:80Hz(DAD4099-BC)×1
- ・1.8mスタンダードケーブル(CM1618B00)×1
- ・キャリングケース



トランペットセット

4099-DC-2-199-T
オープンブライズ

- ・低感度マイクロホン(4099-DC-2)×1
 - ・サクソ/トランペット用クリップ(STC4099)×1
 - ・変換アダプター、HPF:80Hz(DAD4099-BC)×1
 - ・1.8mスタンダードケーブル(CM1618B00)×1
 - ・キャリングケース
- ※トランペットのミュート時でも取り付け可能です。



ドラムセット

4099-DC-2-201-D
オープンブライズ

- ・低感度マイクロホン(4099-DC-2)×1
 - ・ドラム用クリップ(DC4099)×1
 - ・変換アダプター(DAD6001-BC)×1
 - ・1.8mヘビードューティケーブル(CM2218B00)×1
 - ・キャリングケース
- スネアのトップだけでなく、ボトム裏にもセットできます。



アコーディオンセット

4099-DC-1-101-A
オープンブライズ

- ・高感度マイクロホン(4099-DC-1)×2
 - ・アコーディオン用クリップ(AC4099)×2
 - ・延長用グースネック(GE4099)×2
 - ・1.8mスタンダードケーブル(CM1618B00)×2
 - ・MicroDot→XLR3ピン変換アダプター×2
 - ・キャリングケース×1
- 楽器に付属しているネジまたは両面テープを使用して固定。



スタンドマウントセット

4099-DC-1-101-SM
オープンブライズ

- ・高感度マイクロホン(4099-DC-1)×1
 - ・スタンドマウント(SM4099)×1
 - ・1.8mスタンダードケーブル(CM1618B00)×1
 - ・変換アダプター(DAD6001-BC)×1
 - ・キャリングケース×1
- 3/8インチサイズのマイクスタンドに取り付け可能。



クランプマウントセット

4099-DC-1-101-CM
オープンブライズ

- ・高感度マイクロホン(4099-DC-1)×1
- ・クランプマウント(CM4099)×1
- ・1.8mスタンダードケーブル(CM1618B00)×1
- ・変換アダプター(DAD6001-BC)×1
- ・キャリングケース×1



■ VC4099/GC4099を使用してバスドラムへセッティングできます。



■ アクセサリー

■ DAD4099-BC

オープンブライズ
MicroDot→XLR3ピン変換アダプター、HPF:80Hz(48V)、クリップ付



■ DAD6001-BC

オープンブライズ
MicroDot→XLR3ピン変換アダプター、48V、クリップ付



■ GE4099

オープンブライズ
延長用グースネック(80mm)



■ CM2218B00

オープンブライズ
ヘビードューティケーブル(φ2.2mm)(MicroDot-MicroDot)



■ CM1618B00

オープンブライズ
スタンダードケーブル(φ1.6mm)(MicroDot-MicroDot)



■ 変換アダプター(P.254参照)

お手持ちのワイヤレスシステムでCORE4099を使用できます。

d:dicate™ Recording Microphones

ディディケイト・レコーディング・マイクロホン

スタンダード・マイクロホンのカプセルと新開発のプリアンプを組み合わせて使用するフレキシブルなモジュラー式のマイクロホン。フラットな周波数特性と色付けのないクリアな音質は、様々な音源に対して高品位な音を実現。

レコーディング・マイクロホン

4006A

オープンプライス

無指向性

4006C

オープンプライス

無指向性

自然で透明感のある音質を獲得する無指向性マイクロホン。

- フラットな周波数特性と低いノイズフロアを実現。
- 永年にわたりスタンダードマイクとして愛される4006の技術を継承し、レコーディングマイクの定番としての地位を確立。
- 近接收音はもちろん、音源が少し離れた状況でも原音の特性を変化させることなく收音可能。
- グリッド3種 (DD0251、DD0254、DD0297) が付属するほか、全周波数帯域を完全に無指向性にするノーズコーンをオプションで用意。プログラムに合わせてさまざまな特性にアレンジ可能。
- 4006Aは、20dBのアッテネータースイッチ装備。

仕様	4006A	4006C
指向特性	無指向性	
カートリッジ	プリボラライズド・コンデンサー型、φ12mm	
周波数レンジ(±2dB)	10Hz~20kHz	20Hz~20kHz
感度(±2dB)	-28dB re. 1V/Pa	
等価雑音レベル(Aウエイト)	15dB re. 20μPa	
全高調波歪 (THD)	1%以下 (139dB SPL)	1%以下 (134dB SPL)
ダイナミックレンジ	124dB	119dB
最大音圧レベル	146dB SPL	139dB SPL
アッテネータースイッチ	0dB/-20dB	-
インピーダンス	200Ω	100Ω
ケーブル引き伸ばし可能距離	最大100m	
電源	ファンタムDC48V(±4V)/2.8mA	
コネクター	XLR3ピン(オス)	
寸法・質量	φ19×169mm、約165g	φ19×64mm、約64g

レコーディング・マイクロホン

4006ER

オープンプライス

無指向性

4006ES

オープンプライス

無指向性

マイクが目立ってほしくないシチュエーションに最適。天井から吊り下げて、アンビエントの收音にも。

- サスペンションマウント (SM4000-C) が付属し、天井からの吊り下げにも対応。
- 4006A、4006Cと同じカプセルを使用し、ケーブルを接続した超コンパクトモデル。サイドケーブル (4006ES) またはリアケーブル (4006ER) の2モデル。
- グリッド3種 (DD0251、DD0254、DD0297) が付属。

仕様	4006ER / 4006ES	
指向特性	無指向性	
カートリッジ	プリボラライズド・コンデンサー型、φ12mm	
周波数レンジ(±2dB)	20Hz~20kHz	
感度(±2dB)	-28dB re. 1V/Pa	
等価雑音レベル(Aウエイト)	15dB re. 20μPa	
全高調波歪 (THD)	1%以下 (132dB SPL)	
ダイナミックレンジ	117dB	
最大音圧レベル	132dB SPL	
インピーダンス	100Ω	
ケーブル長	3m	
ケーブル引き伸ばし可能距離	最大100m	
電源	ファンタムDC48V(±4V)/3.5mA	
コネクター	XLR3ピン(オス)	
寸法・質量	φ19×35mm、約114g	

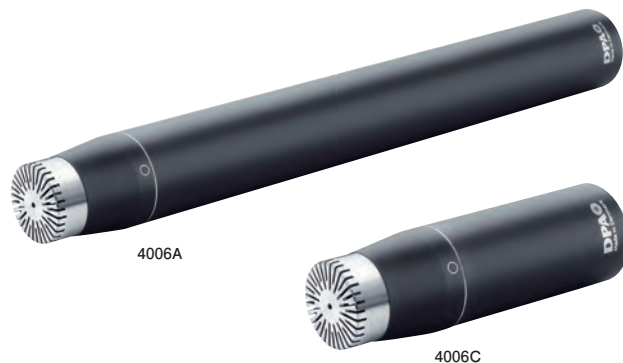

4006A

4006C

■ 付属品



■UA0639
オープンプライス
マイクホルダー



■UA0896
オープンプライス
ウインドスクリーン
※4006Aに付属



■DUA0020
オープンプライス
ウインドスクリーン
※4006Cに付属



■DD0251
オープンプライス
フリーフィールドグリッド
※出荷時装着済



■DD0254
オープンプライス
クローズマイキンググリッド



■DD0297
オープンプライス
ディフューズフィールドグリッド



4006ER

4006ES

■ 付属品



■MC4001
オープンプライス
マイククリップ

■SM4000-C
オープンプライス
サスペンションマウント



■DUA0041
オープンプライス
ウインドスクリーン



■DD0251
オープンプライス
フリーフィールドグリッド
※出荷時装着済



■DD0254
オープンプライス
クローズマイキンググリッド



■DD0297
オープンプライス
ディフューズフィールドグリッド

Shure
Shure/DIS
BRYSTON
CALREC
CAMCO
CODA AUDIO
DiGiCo
DK-Technologies
DPA Microphones
Gefen
HIBINO
MUTEC
TRIAD-ORBIT
TUBE-TECH
TVONE

DPA音響補正イコライザー



DPAの音響補正イコライザーを使用すると、4006Aや4006Cなどの無指向性マイクロホン1本から、最大7タイプの異なる周波数レスポンスや指向性を得ることができます。コンソールやアウトボードによる音質調整とは異なり、ノイズや位相変調、歪みは発生しません。

■ MMC4006の交換用グリッドについて(4006A、4006C、4006ER、4006ES)

グリッドは、本来マイクロホンのダイアフラムを保護するためのものですが、形状や溝の深さなどによってマイクロホンの特性を調整することが可能です。



DD0251 オープンブライス
フリーフィールドグリッド(シルバー)

オールラウンドに使えるグリッドで、自然な音質が得られます。通常、購入時にはこのグリッドが装着されています。

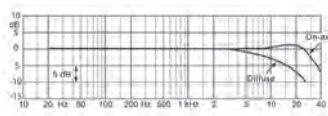

DD0254 オープンブライス
クロスマイキンググリッド(台形、シルバー)

近接收音時に使用します。耳障りな高域をロールオフさせ、ソフトで自然な高域を得られる効果が期待できます。

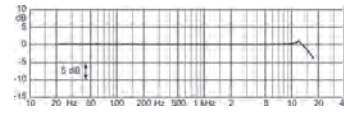

DD0297 オープンブライス
ディフューズフィールドグリッド(黒)

楽器、聖歌隊、オーケストラなどの音源から遠距離にマイクロホンを設置する場合に使用します。大きなスタジオやコンサートホールで、アンビエンスと、ほど良くブレンドされた音質での收音が期待できます。

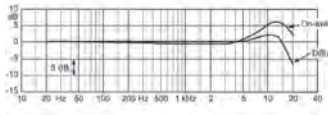

UA0777 オープンブライス
ノーズコーン

低～高域までの全ての可聴周波数が、完全な無指向性となります。優れた音響空間を持つコンサートホールや教会などで、色付けの少ない、広がりのある美しい音質を得られます。

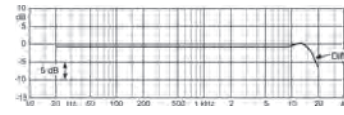

■ MMC4006用 音圧イコライザー



音圧イコライザーは、音響補正用アクセサリです。ダイアフラム付近の音場を変化させることにより、ボーカルや楽器などの存在感を際立たせる効果があります。

4006A、4006C、4006ER、4006ESの無指向性マイクロホンで、DD0251(フリーフィールドグリッド、シルバー)と併せてご使用いただけます。

主な効果

1. 低音へ影響を与えずに、中高音(中高域)または高音(高域)を滑らかにブースト。
2. 高音の指向性がタイトになり、フォーカスを高める。

APE30RS オープンブライス

30mm、青
2~8kHzの周波数帯域(4kHzを中心とした)をブーストし、クリアな表情を付加。

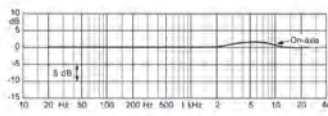

APE40RS オープンブライス

40mm、緑
2~8kHzの周波数帯域をブースト。高域の指向性を高める効果も期待できます。

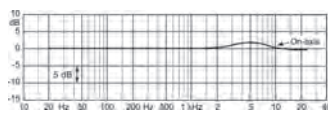

APE50RS オープンブライス

50mm、赤
1~16kHzの広い周波数帯域をブースト。よりクリアで明かな音質が得られます。

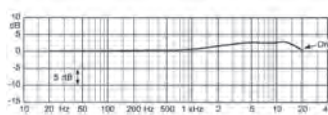

レコーディング・マイクロホン

4011A

オープンプライス

単一指向性

4011C

オープンプライス

単一指向性

均一で安定した単一指向特性。色付けがなくクリーンなサウンドを獲得。

- 軸外でも安定した指向特性により、クローズマイキング時にも高いセパレーションを獲得。
- 最大音圧レベル159dBに対応し、近接取音にも余裕をもって対応。
- フラットな周波数特性と優れた位相特性により、原音を忠実に収音。
- コンパクトな4011Cはドラムなど音圧の高い楽器の収音に最適。
- 4011Aは20dBのアッテネータースイッチ装備。

仕様	4011A	4011C
指向特性	単一指向性	
カートリッジ	プリボラライズドコンデンサー型、φ19mm	
周波数レンジ(±2dB/30cm)	40Hz~20kHz	
感度(±2dB)	-40dB re. 1V/Pa	
等価雑音レベル(Aウエイト)	18dB re. 20μPa	
全高調波歪 (THD)	1%以下 (139dB SPL)	
ダイナミックレンジ	121dB	
最大音圧レベル	159dB SPL	152dB SPL
アッテネータースイッチ	0dB/-20dB	-
インピーダンス	200Ω	100Ω
ケーブル引き伸ばし可能距離	最大100m	
電源	ファンタムDC48V(±4V)/2.8mA	
コネクター	XLR3ピン(オス)	
寸法・質量	φ19×169mm、約160g	φ19×64mm、約60g



4011A

4011C

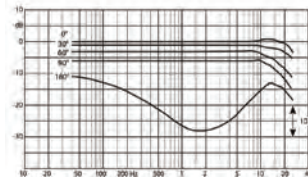
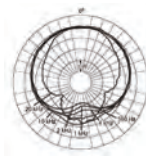

■ 付属品



■UA0639
オープンプライス
マイクホルダー



■UA0896
オープンプライス
ウインドスクリーン
※4011Aに付属



■DUA0020
オープンプライス
ウインドスクリーン
※4011Cに付属

レコーディング・マイクロホン

4011ER

オープンプライス

単一指向性

4011ES

オープンプライス

単一指向性

マイクが目立ってほしくないシチュエーションに最適。
天井から吊り下げて、オーケストラやコーラスのセクションの収音にも。

- サスペンションマウント (SM4000-C) が付属し、天井からの吊り下げにも対応。
- 4011A、4011Cと同じカプセルを使用し、ケーブルを接続した超コンパクトモデル。サイドケーブル (4011ES) またはリアケーブル (4011ER) の2モデル。

仕様	4011ER / 4011ES
指向特性	単一指向性
カートリッジ	プリボラライズドコンデンサー型、φ19mm
周波数レンジ(±2dB/30cm)	40Hz~20kHz
感度(±2dB)	-40dB re. 1V/Pa
等価雑音レベル(Aウエイト)	18dB re. 20μPa
全高調波歪 (THD)	1%以下 (139dB SPL)
ダイナミックレンジ	121dB
最大音圧レベル	144dB SPL
インピーダンス	100Ω
ケーブル長	3m
ケーブル引き伸ばし可能距離	最大100m
電源	ファンタムDC48V(±4V)/3.5mA
コネクター	XLR3ピン(オス)
寸法・質量	φ19×35mm、約109g



4011ER

4011ES

■ 付属品



■SM4000-C
オープンプライス
サスペンションマウント



■MC4001
オープンプライス
マイクホルダー



■DUA0041
オープンプライス
ウインドスクリーン



レコーディング・マイクロホン

4007A

オープンプライス

無指向性

4007C

オープンプライス

無指向性

楽器收音のみならず測定用としても活躍。

- 40kHzまで直線的にのびる周波数特性。
- 159dB SPLの高い音圧の音源に対応し、ABステレオでの近接收音のみならず測定用としても活躍。
- 4007Aは、20dBのアッテネータースイッチ装備。

仕様	4007A	4007C
指向特性		無指向性
カートリッジ	プリボラライズド・コンデンサー型、12mm	
周波数レンジ(±2dB)	10Hz~40kHz	20Hz~40kHz
感度(±2dB)	-41dB re. 1V/Pa	
等価雑音レベル(Aウエイ)	24dB re. 20μPa	
全高調波歪(THD)	0.5%以下(142dB SPL)	
ダイナミックレンジ	124dB	
最大音圧レベル	159dB SPL	152dB SPL
アッテネータースイッチ	0dB/-20dB	-
インピーダンス	200Ω	100Ω
ケーブル引き伸ばし可能距離	最大100m	
電源	ファンタムDC48V(±4V)/2.8mA	
コネクタ	XLR3ピン(オス)	
寸法・質量	φ19×170mm、約161g	φ19×64mm、約61g



4007A

4007C

■ 付属品



■UA0639
オープンプライス
マイクホルダー

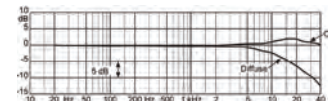
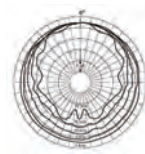

■UA0896
オープンプライス
ウインドスクリーン
※4007Aに付属



■DUA0020
オープンプライス
ウインドスクリーン
※4007Cに付属

レコーディング・マイクロホン

4015A

オープンプライス

ワイド単一指向性

4015C

オープンプライス

ワイド単一指向性

ワイドな指向軸をもつ単一指向性マイクロホン。

- 20kHzまでほぼフラットで、高域をなだらかにブーストした周波数特性。
- 近接收音時の音の輪郭を明確にし、音の拡散領域においてもフラットな特性を獲得。
- カバーエリアが広いため、パーカッションやピアノなど音の拡散が複雑な音源の收音にも最適。

仕様	4015A	4015C
指向特性		ワイド単一指向性
カートリッジ	プリボラライズド・コンデンサー型、19mm	
周波数レンジ(±2dB/60cm)	40Hz~20kHz	
感度(±2dB)	-40dB re. 1V/Pa	
等価雑音レベル(Aウエイ)	18dB re. 20μPa	
全高調波歪(THD)	1%以下(139dB SPL)	
ダイナミックレンジ	121dB	
最大音圧レベル	159dB SPL	152dB SPL
アッテネータースイッチ	0dB/-20dB	-
インピーダンス	200Ω	100Ω
ケーブル引き伸ばし可能距離	最大100m	
電源	ファンタムDC48V(±4V)/2.8mA	
コネクタ	XLR3ピン(オス)	
寸法・質量	φ19×169mm、約160g	φ19×64mm、約60g



4015A

4015C

■ 付属品



■UA0639
オープンプライス
マイクホルダー

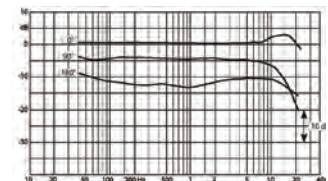
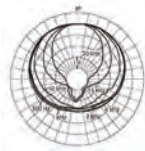

■UA0896
オープンプライス
ウインドスクリーン
※4015Aに付属



■DUA0020
オープンプライス
ウインドスクリーン
※4015Cに付属

レコーディング・マイクロホン

4017B

オープンプライス

超単一指向性

4017C

オープンプライス

超単一指向性

コンパクト・軽量・高音質のショットガン・マイクロホン。

■ スタジオ収録から野外のライブレコーディングまで、幅広いシーンで活躍。

■ 音声だけでなく、アコースティック楽器などの収録にも最適。

■ 軽量・コンパクト設計で、ブームやビデオカメラに長時間装着も可能。

■ 4017Bは120Hzのローカットフィルターと8kHzのハイブーストスイッチを搭載。

仕様	4017B	4017C
指向特性	超単一指向性	
カートリッジ	プリボラライズド・コンデンサー型、19mm	
周波数レンジ(±2dB/60cm)	70Hz~18kHz(3dBソフトブースト@15kHz)	40Hz~18kHz(3dBソフトブースト@15kHz)
感度(±2dB)	-34.4dB re. 1V/Pa	
等価雑音レベル(Aウェイト)	13dB re. 20μPa	
全高調波歪(THD)	1%以下(137dB SPL)	
ダイナミックレンジ	124dB	
最大音圧レベル	138dB SPL	146dB SPL
フィルター	ハイブースト+4dB@8kHz/ローカット:120Hz	—
インピーダンス	100Ω	
ケーブル引き伸ばし可能距離	最大100m	
電源	ファンタムDC48V(±4V)/4.5mA	ファンタムDC48V(±4V)/2.8mA
コネクター	XLR3ピン(オス)	
寸法・質量	φ19×212mm、約70g	φ19×154mm、70g



4017B

4017C

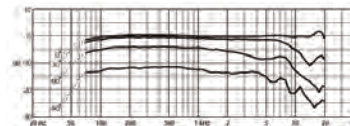
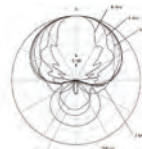

■ 付属品



■ UA0639
オープンプライス
マイクホルダー



■ DUA0073
オープンプライス
ウインドスクリーン

4017B-R

オープンプライス



超単一指向性

ショットガン・マイクロホン4017Bにライコート社製ウインドシールドキットが付属。

■ セット内容

- ・ショットガン・マイクロホン(4017B)×1
- ・DPA製XLRケーブル×1
- ・DPA製ウインドスクリーン(DUA0073)×1
- ・ライコート社製ウインドシールド×1
- ・ライコート社製ウインドジャマー×1
- ・ライコート社製サスペンション×1
- ・ライコート社製XLRホルダー×1



4017C-R

オープンプライス



超単一指向性

ショットガン・マイクロホン4017Cにライコート社製ウインドシールドキットが付属。

■ セット内容

- ・ショットガン・マイクロホン(4017C)×1
- ・DPA製XLRケーブル×1
- ・DPA製ウインドスクリーン(DUA0073)×1
- ・ライコート社製ウインドシールド×1
- ・ライコート社製ウインドジャマー×1
- ・ライコート社製サスペンション×1
- ・ライコート社製XLRホルダー×1



レコーディング・マイクロホン

4017ER

オープンプライス

超単一指向性

4017ES

オープンプライス

超単一指向性

ショットガンマイクロホンで最もコンパクト。長さ12.5cm、質量121g。

■ 最もコンパクトで軽量のショットガンマイクロホン。

■ サスペンションマウント(SM4000-C)が付属し、天井からの吊り下げにも対応。

■ 4017B、4017Cと同じケーブルを使用し、ケーブルを接続した超コンパクトモデル。サイドケーブル(4017ES)またはリアケーブル(4017ER)の2モデル。

仕様	4017ER	4017ES
指向特性	超単一指向性	
カートリッジ	プリボラライズド・コンデンサー型、19mm	
周波数レンジ(±2dB/60cm)	40Hz~18kHz(3dBソフトブースト@15kHz)	
感度(±2dB)	-34.4dB re. 1V/Pa	
等価雑音レベル(Aウェイト)	13dB re. 20μPa	
全高調波歪(THD)	1%以下(137dB SPL)	
ダイナミックレンジ	124dB	
最大音圧レベル	138dB SPL	
インピーダンス	100Ω	
ケーブル長	3m	
ケーブル引き伸ばし可能距離	最大100m	
電源	ファンタムDC48V(±4V)/3.5mA	
コネクター	XLR3ピン(オス)	
寸法・質量	φ19×125mm、約121g	



4017ER

4017ES

■ 付属品



■ SM4000-C
オープンプライス
サスペンションマウント



■ MC4001
オープンプライス
マイクホルダー



■ DUA0073
オープンプライス
ウインドスクリーン



レコーディング・マイクロホン

4018A

オープンプライス

超単一指向性

4018C

オープンプライス

超単一指向性

タイトな超単一指向性と均一な軸外特性により、狙った音を確実にピックアップ。

- 楽器のレコーディングのほか、マイクブームを使用して遠くの音を收音するロケーション、インタビューなど様々なシーンに対応。
- ほかの音源に対する高いセパレーションを獲得。
- 4018Aは、20dBのアッテネータースイッチ装備。

仕様	4018A	4018C
指向特性	超単一指向性	
カートリッジ	プリポラライズド・コンデンサー型、19mm	
周波数レンジ(±2dB/30cm)	40Hz~18kHz	
感度(±2dB)	-38.4dB re. 1V/Pa	
等価雑音レベル(Aウエイト)	16dB re. 20μPa	
全高調波歪 (THD)	1%以下 (137dB SPL)	
ダイナミックレンジ	121dB	
最大音圧レベル	156dB SPL	150dB SPL
アッテネータースイッチ	0dB/-20dB	-
インピーダンス	200Ω	100Ω
ケーブル引き伸ばし可能距離	最大100m	
電源	ファンタムDC48V(±4V)/2.8mA	
コネクター	XLR3ピン(オス)	
寸法・質量	φ19×170mm、約158g	φ19×64mm、約58g



4018A

4018C

■ 付属品

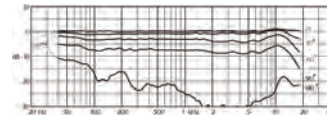
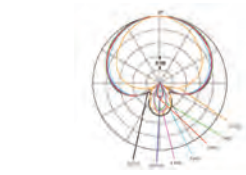

■UA0639
オープンプライス
マイクホルダー



■UA0896
オープンプライス
ウインドスクリーン
※4018Aに付属



■DUA0020
オープンプライス
ウインドスクリーン
※4018Cに付属

レコーディング・マイクロホン

4018ER

オープンプライス

超単一指向性

4018ES

オープンプライス

超単一指向性

超コンパクトで目立たず、遠い距離でも狙った音を確実に收音。

- サスペンションマウント(SM4000-C)が付属し、天井からの吊り下げにも対応。
- 4018A、4018Cと同じケーブルを使用し、ケーブルを接続した超コンパクトモデル。サイドケーブル(4018ES)またはリアケーブル(4018ER)の2モデル。

仕様	4018ER / 4018ES
指向特性	超単一指向性
カートリッジ	プリポラライズド・コンデンサー型、19mm
周波数レンジ(±2dB/30cm)	40Hz~18kHz
感度(±2dB)	-38.4dB re. 1V/Pa
等価雑音レベル(Aウエイト)	16dB re. 20μPa
全高調波歪 (THD)	1%以下 (137dB SPL)
ダイナミックレンジ	121dB
最大音圧レベル	142dB SPL
インピーダンス	100Ω
ケーブル長	3m
ケーブル引き伸ばし可能距離	最大100m
電源	ファンタムDC48V(±4V)/3.5mA
コネクター	XLR3ピン(オス)
寸法・質量	φ19×35mm、約109g



4018ER

4018ES

■ 付属品



■MC4001
オープンプライス
マイクホルダー



■SM4000-C
オープンプライス
サスペンションマウント



■DUA0041
オープンプライス
ウインドスクリーン

レコーディング・マイクロホン

2006A

オープンプライス

無指向性

2006C

オープンプライス

無指向性

上位モデル譲りのクリアな音質

- 低ノイズで高音圧に対応するツインダイアフラム方式の無指向性マイクカプセルを搭載。
- 透明感のある音質で、スタジオレコーディングやPA、ライブ取音など幅広く対応。

仕様	2006A	2006C
指向特性	無指向性	
カートリッジ	プリボラライズド・コンデンサー型、ツインダイアフラム	
周波数レンジ(±2dB)	50Hz~20kHz (3dBソフトブースト@14kHz)	
感度(±2dB)	-28dB re. 1V/Pa	
等価雑音レベル(Aウエイト)	16dB re. 20μPa	
全高調波歪 (THD)	1%以下 (130dB SPL)	
ダイナミックレンジ	114dB	
最大音圧レベル	146dB SPL	139dB SPL
アッテネータースイッチ	0dB/-20dB	—
インピーダンス	200Ω	100Ω
ケーブル引き伸ばし可能距離	最大100m	
電源	ファンタムDC48V (±4V) / 2.8mA	
コネクター	XLR3ピン (オス)	
寸法(φ×全長)	φ19×163mm	φ19×58mm
質量	約160g	約60g
付属品	マイクホルダー (UA0639) ×1 ウインドスクリーン (2006A:UA0896, 2006C:DUA0020) ×1	



2006A



2006C

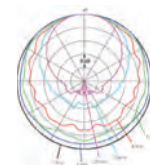
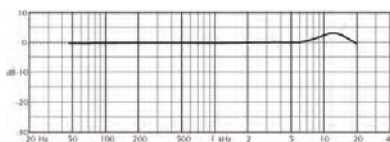

レコーディング・マイクロホン

2011A

オープンプライス

単一指向性

2011C

オープンプライス

単一指向性

オフマイク時もクリアな取音を実現し、ライブステージに最適

- 低ノイズで高音圧に対応するツインダイアフラム方式の単一指向性マイクカプセルを搭載。
- 他の音源に対して優れたセパレーションと広いフィードバック・マージンを獲得。

仕様	2011A	2011C
指向特性	単一指向性	
カートリッジ	プリボラライズド・コンデンサー型、ツインダイアフラム	
周波数レンジ(±2dB/30cm)	50Hz~17kHz (3dBソフトブースト@12kHz)	
感度(±2dB)	-40dB re. 1V/Pa	
等価雑音レベル(Aウエイト)	20dB re. 20μPa	
全高調波歪 (THD)	1%以下 (137dB SPL)	
ダイナミックレンジ	117dB	
最大音圧レベル	153dB SPL	146dB SPL
アッテネータースイッチ	0dB/-20dB	—
インピーダンス	200Ω	100Ω
ケーブル引き伸ばし可能距離	最大100m	
電源	ファンタムDC48V (±4V) / 2.8mA	
コネクター	XLR3ピン (オス)	
寸法(φ×全長)	φ19×197mm	φ19×92mm
質量	約164g	約64g
付属品	マイクホルダー (UA0639) ×1 ウインドスクリーン (2011A:UA0896, 2011C:DUA0028) ×1	



2011A



2011C

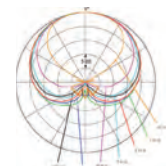
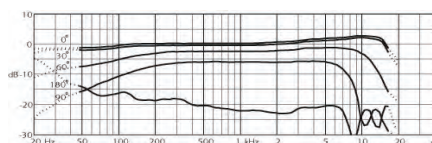

Shure
Shure/DIS
BRYSTON
CALREC
CAMCO
CODA AUDIO
DiGiCo
DK-Technologies
DPA Microphones
Gefen
HIBINO
MUTEC
TRIAD-ORBIT
TUBE-TECH
TWOINE

ライブ用マイクロホン

4090/4091 オープンプライス

4090 無指向性 高感度

4091 無指向性 低感度

生楽器の収音からスピーカーチューニングまでこなす、38gの小型・軽量マイクロホン。

■ アコースティックギターやピアノなどの生楽器の収録に最適です。また高SPLであることを活かしてギターアンプの拡声音も収音できます。

■ 綺麗な円を描くボーラパターンと20Hzから20kHzまでフラットな特性から、スピーカーチューニングなどの測定用としても使用できます。

■ 付属品 ※単品購入可

■UA0639
オープンブライス
マイクロホンホルダー



■DUA0573
オープンブライス
4090/4091用
ウインドスクリーン

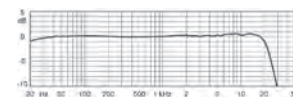
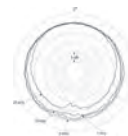

仕様	4090 (高感度)	4091 (低感度)
指向特性	無指向性	
カートリッジ	プリボラライズド・コンデンサー型	
周波数レンジ (±2dB)	20Hz~20kHz	
感度 (±3dB)	-34dB re. 1V/Pa	-44dB re. 1V/Pa
等価雑音レベル (Aウエイト)	23dB SPL	26dB SPL
全高調波歪 (THD)	1%以下 (123dB SPL)	
ダイナミックレンジ	100dB	97dB
最大音圧レベル	134dB SPL	144dB SPL
出カインピーダンス	400Ω以下	
ケーブル引き伸ばし可能距離	最大300m	
電源 (DPAアダプター使用)	ファンタムDC48V/2mA	
コネクター	XLR3ピン、オス型	
寸法 (φ×全長)	19 (先端6.7mm) × 122mm	
質量	38g	
付属品	マイクロホンホルダー (UA0639) × 1、ウインドスクリーン (DUA0573) × 1	

ラージダイアフラム・マイクロホン

4041-SP オープンプライス

無指向性

■ デテールを捉えるラージダイアフラム・マイクロホン。

■ ファンタム48Vで駆動するように特別に設計されたラージダイアフラム・マイクロホンです。カプセルは4041シリーズのもと同じですので、今までのハイボルテージマイクと同様にクリアな音質が特徴です。

■ 8kHzをブーストしており、ボーカルやアコースティックギターの収音に適しています。

■ 付属品

■UA0961
マイクロホンホルダー



■ オプション

■DUA0040
オープンブライス
ウインドスクリーン

■UA0897
オープンブライス
ショックマウント

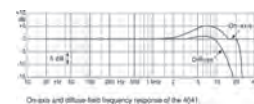

仕様 4041-SP	無指向性	出カインピーダンス	200Ω以下
形式、カートリッジ径	コンデンサー型、φ24mm	ケーブル引き伸ばし可能距離	最大100m
周波数レンジ (±2dB)	20Hz~20kHz	電源 (DPAアダプター使用)	ファンタム48V、2.20mA
感度 (±2dB)	-26dB re. 1V/Pa	プリアンプ	ソリッドステート (MMP4000-SP)
等価雑音レベル (Aウエイト)	8dB SPL	コネクター	XLR3ピン (オス)
全高調波歪 (THD)	0.5%以下 (120dB SPL)、 1%以下 (12dB SPL)	寸法 (全長) *	170mm
ダイナミックレンジ	118dB	質量	190g
最大音圧レベル	134dB SPL	付属品	マイクロホンホルダー (UA0961)

*突起部除く

4041のステレオキット

3532-SP オープンプライス

無指向性

- セット内容
- ・ラージダイアフラム・マイクロホン (4041-SP) × 2
- ・マイクホルダー付ステレオboom (UA0836) × 1
- ・ウインドスクリーン (DUA0021) × 2
- ・スレッドアダプター (DYS0917) × 1
- ・キャリングハードケース × 1

※ステレオマッチング済みです。

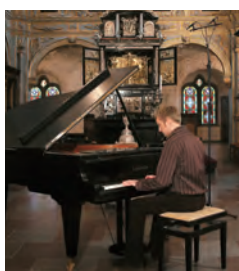

Shure
Shure/DIS
BRYSTON
CALREC
CAMCO
CODA AUDIO
DiGiCo
DK-Technologies
DPA Microphones
Gefen
HIBINO
MUTEC
TRIAD-ORBIT
TUBE-TECH
VONE

■ ステレオペア



4000 Series

※マッチング済

ST4006A

オープンブライス
4006A(付属品込)×2+ハードケース

ST4007A

オープンブライス
4007A(付属品込)×2+ハードケース

ST4011A

オープンブライス
4011A(付属品込)×2+ハードケース

ST4015A

オープンブライス
4015A(付属品込)×2+ハードケース



ST4006C

オープンブライス
4006C(付属品込)×2+ハードケース

ST4007C

オープンブライス
4007C(付属品込)×2+ハードケース

ST4011C

オープンブライス
4011C(付属品込)×2+ハードケース

ST4015C

オープンブライス
4015C(付属品込)×2+ハードケース

2000 Series

ST2006A

オープンブライス
2006A(付属品込)×2+ハードケース

ST2011A

オープンブライス
2011A(付属品込)×2+ハードケース

ST2006C

オープンブライス
2006C(付属品込)×2+ハードケース

ST2011C

オープンブライス
2011C(付属品込)×2+ハードケース



■ ステレオキット ※マッチング済



4006Aのステレオキット

3506A

オープンブライス

■セット内容

- ・無指向性スタンダード・マイクロホン(4006A)×2
- ・音圧イコライザー・30mm(APE30RS)×2
- ・音圧イコライザー・40mm(APE40RS)×2
- ・音圧イコライザー・50mm(APE50RS)×2
- ・フリーフィールドグリッド(DD0251)×2
- ・クローズマイキンググリッド(DD0254)×2
- ・ディフューズフィールドグリッド(DD0297)×2

- ・ノーズコーン(UA0777)×2
- ・ウインドスクリーン(UA0896)×2
- ・マイクロホンホルダー(UA0961)×2
- ・ステレオboom(UA0837)×1
- ・キャリングケース×1
- ・マイクロホン(4006A)の特性データシート



4011Aのステレオキット

3511A

オープンブライス

■セット内容

- ・単一指向性スタンダード・マイクロホン(4011A)×2
- ・ショックマウント(UA0897)×2
- ・ウインドスクリーン(UA0896)×2
- ・マイクロホンホルダー(UA0961)×2
- ・ステレオboom用スパーサー(DUA0019)×1
- ・ステレオboom(UA0837)×1
- ・キャリングケース×1
- ・マイクロホン(4011A)の特性データシート

4011ESのステレオキット

3511ES

オープンブライス

■セット内容

- ・単一指向性コンパクト・マイクロホン(4011ES)×2
- ・コンパクトXY/ORTFステレオホルダー(CX04000)×1
- ・ショックマウント(UA0897)×1
- ・コンパクトステレオホルダー用エクステンション(EXY4000)×1

- ・ウインドスクリーン(DUA0041)×2
- ・サスペンションマウント(SM4000-C)×2
- ・マイククリップ(MC4001)×2
- ・マグネットベース(MB1500)×2
- ・キャリングケース×1
- ・マイクロホン(4011ES)の特性データシート



■ サラウンドキット ※マッチング済 (→詳細はP.253)

4006Aのサラウンドキット

5006A

オープンブライス



4006A-4011Aのサラウンドキット

5006-11A

オープンブライス



4015Aのサラウンドキット

5015A

オープンブライス



DPA Microphonesのマッチング技術とペアリング

● マッチング



工場生産時に、マイクロホンの感度の差を全周波数帯域にわたって極めて狭い許容誤差範囲へ収めるよう本ずつ調整し、組み合わせている製品です。4000シリーズ(4017除く)マイクロホンにのみ適用される技術で、最大5本まで対応可能です。

- ・無指向性マイク(4006A/C、4007A/C)
全周波数帯域において感度の差を±0.5dB以内
- ・単一指向性マイク(4011A/C)/ワイド単一指向性マイク(4015A/C)
全周波数帯域において感度の差を±1dB以内

マッチング技術により、正確で鮮明な音質でのステレオ&サラウンド録音が可能となります。選定されたマイクロホンにはマッチングを証明する詳細なデータシートが添付されます。

● ペアリング

2000シリーズのステレオペアは、感度の差が±1.5dB@1kHz以内のマイクロホン2本を選別し、組み合わせている製品です。

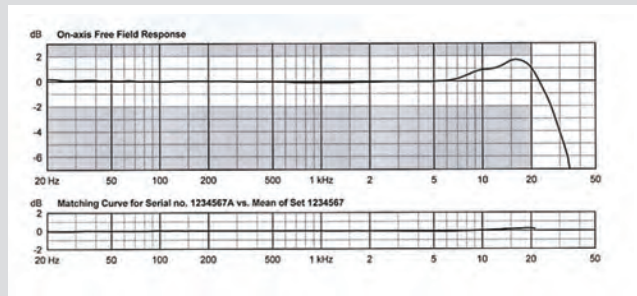

▲マッチングを証明するデータシート

■ カプセル

MMC4006 オープンブライス

無指向性



交換用グリッド
 ■ 付属品
 DD0251, DD0254, DD0297
 ■ オプション
 UA0777

※取り付けるグリッドによって特性が異なります。

MMC4007 オープンブライス

無指向性



MMC4011 オープンブライス

単一指向性

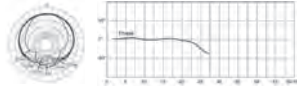

MMC4015 オープンブライス

ワイド単一指向性

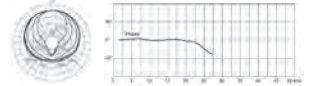

MMC4017 オープンブライス

超単一指向性

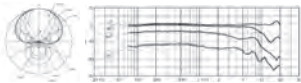

MMC4018 オープンブライス

超単一指向性

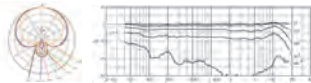

MMC2006 オープンブライス

無指向性

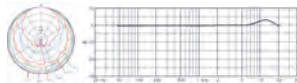

MMC2011 オープンブライス

単一指向性

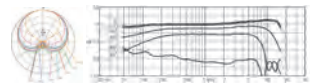

■ プリアンプ

MMP-A オープンブライス

スタンダードモデル



仕様
 ●アッテネータースイッチ:0dB/−20dB
 ●インピーダンス:200Ω以下
 ●電源:ファンタムDC48V(±4V)/2.8mA
 ●コネクター:XLR3ピン(オス)
 ●寸法:質量φ19×147mm、140g

MMP-B オープンブライス

ローカット/ハイブーストモデル



仕様
 ●フィルター(スイッチ切替):ハイブースト=+4dB@8kHz
 ローカット=120kHz
 ●インピーダンス:150Ω以下
 ●電源:ファンタムDC48V(±4V)/4.5mA
 ●コネクター:XLR3ピン(オス)
 ●寸法:質量φ19×99mm、38g

MMP-C オープンブライス

コンパクトモデル



仕様
 ●インピーダンス:200Ω以下
 ●電源:ファンタムDC48V(±4V)/2.8mA
 ●コネクター:XLR3ピン(オス)
 ●寸法:質量φ19×41mm、40g

MMP-ER オープンブライス

アクティブモジュールモデル(XLR3ピン)



仕様
 ●ダイナミックレンジ:131dB
 ●インピーダンス:100Ω
 ●電源:ファンタムDC48V(±4V)/3.5mA
 ●コネクター:XLR3ピン(オス)
 ●寸法:質量φ19mm、91g
 ●ケーブル長:3m
 ※特注で最大30mまで延長可能

MMP-GR オープンブライス

アクティブモジュールモデル(MicroDot端子)



仕様
 ●ダイナミックレンジ:122dB
 ●インピーダンス:10Ω以下
 ●ローカット周波数(−3dB):10Hz以下
 ●電源:5V/1mA
 ●コネクター:MicroDot
 ●寸法:質量φ19mm、28g
 ●ケーブル長:1.8m

MMP-F オープンブライス

グースネックモデル

MMP-F15
 MMP-F30
 MMP-F45
 MMP-F75
 MMP-F120



仕様
 ●ダイナミックレンジ:131dB
 ●インピーダンス:100Ω
 ●電源:ファンタムDC48V/3.5mA
 ●コネクター:XLR3ピン(オス)
 ●寸法φ19mm、全長18/30/45/75/120cm

MMP-FGS オープンブライス

フロアスタンド付グースネックモデル
 120cmブーム



仕様
 ●ダイナミックレンジ:131dB
 ●インピーダンス:100Ω
 ●電源:ファンタムDC48V/3.5mA
 ●コネクター:XLR3ピン(オス)
 ●寸法:プリアンプ部=φ19mm×全長120cm
 フロアスタンド部=φ25cm×高60cm
 ●セット内容:120cmアクティブブーム・プリアンプ(MMP-F120)×1、フロアスタンド×1

MMP-FJS オープンブライス

フロアスタンド付グースネックモデル
 75cmブーム



仕様
 ●ダイナミックレンジ:131dB
 ●インピーダンス:100Ω
 ●電源:ファンタムDC48V/3.5mA
 ●コネクター:XLR3ピン(オス)
 ●寸法:プリアンプ部=φ19mm×全長75cm
 フロアスタンド部=φ25cm×高60cm
 ●セット内容:75cmアクティブブーム・プリアンプ(MMP-F75)×1、フロアスタンド×1

MMP-FGT オープンブライス

フロアスタンド付グースネックモデル
 120cmブーム×2



仕様
 ●ダイナミックレンジ:131dB
 ●インピーダンス:100Ω
 ●電源:ファンタムDC48V/3.5mA
 ●コネクター:XLR3ピン(オス)
 ●寸法:プリアンプ部=φ19mm×全長120cm
 フロアスタンド部=φ25cm×高60cm
 ●セット内容:120cmアクティブブーム・プリアンプ(MMP-F120)×2、フロアスタンド×1

Shure
 Shure/DIS
 BRYSTON
 CAL REC
 CAMCO
 CODA AUDIO
 DiGiCo
 Dk Technologies
 DPA Microphones
 Gefen
 HIBINO
 MUTEC
 TRIAD-ORBIT
 TUBE-TECH
 VONE

■ アクセサリー

GM1500

オープンブライス
グースネックショックマウント



SM1500

オープンブライス
ショックマウント



UA0897

オープンブライス
ショックマウント



4018ES+UA0897+TB4000

SBS0400

オープンブライス
ショックマウント付
ステレオboom



CSM4000

オープンブライス
コンパクトショックマウント
MMP-E, MMP-Gに対応



GSM4000

オープンブライス
グースネックショックマウント



4011ES+GSM4000

SB0400

オープンブライス
ステレオboom



TSM4001

オープンブライス
テーブルショックマウント



SM4000-C

オープンブライス
サスペンションマウント



4011ES+SM4000-C

UA0836

オープンブライス
マイクホルダー付
ステレオboom



UA0837

オープンブライス
ステレオboom、
マイクホルダーなし



DAO4010

オープンブライス
マイクケーブル、
XLR3ピン→スリムXLR3ピン、10m



UA0639

オープンブライス
マイクホルダー



CX04000

オープンブライス
コンパクトXY/ORTFステレオホルダー
MMP-E, MMP-Gに対応



UA0961

オープンブライス
マイクホルダー



DAO4020

オープンブライス
マイクケーブル、
XLR3ピン→スリムXLR3ピン、20m



DUA0041

オープンブライス
ウインドスクリーン
MMP-E, MMP-G対応



UA0896

オープンブライス
ウインドスクリーン(2011A用)



DUA0573

オープンブライス
ウインドスクリーン
4090, 4091対応



MC4001

オープンブライス
マイクホルダー
MMP-E, MMP-G対応



DUA0073

オープンブライス
ウインドスクリーン
外寸:約φ30×60×全長135mm
4017B, 4017Cに対応



DUA0028

オープンブライス
ウインドスクリーン(2011C用)



DUA0020

オープンブライス
ウインドスクリーン
MMP-E, MMP-G対応



RWK4017B (4017B用)
RWK4017C (4017C用)

オープンブライス

ライコト社製ウインドシールドキット

■付属品
ウインドシールド×1
ウインドジャマー×1
サスペンション×1
XLRホルダー×1
DPA製XLRケーブル×1



TB4000

オープンブライス
マイクホルダーをつける
テーブルベース



4011C+DAO4010+TB4000

Shure
Shure/DIS
BRYSTON
CALREC
CAMCO
CODA AUDIO
DiGiCo
DK-Technologies
DPA Microphones
Gefen
HIBINO
MUTEC
TRIAD-ORBIT
TUBE-TECH
TWOINE

d:sign™ Installation Solutions

デザイン・インストレーション・ソリューション

スタイリッシュなデザインと卓越したサウンドを兼ね備えるDPAのインストレーション・ソリューション。
明瞭な音質でスピーチの収音のほか、コーラスや楽器のレコーディングにも対応する高品位モデルも用意。

グースネック・マイクロホン

4098-DL-G オープンプライス

超単一指向性

スリムで目立ちにくいフォルムと高い音響性能
聞き取りやすく、明瞭な音質を提供するグースネックマイクロホン。

- d:screet™ミニチュア・マイクロホンのカプセルと干渉管テクノロジーを組み合わせ、鋭い指向特性を獲得。
- バックグラウンドノイズを抑え、聞き取りやすく明瞭な音質を実現したことで、会議システムやスピーチに最適。
- マイクカプセルは、直径わずか5.6mmの超小型設計。スリムなデザインでマイク本体を目立たせずに収音が可能。
- 高品位カートリッジにより優れた軸外特性を獲得。
- グースネック長は、5cm刻みでカスタマイズ可能。

XLR3ピンコネクターモデル

全長 (± 5mm)	グースネック部	型番	
		黒	白
18cm	上下	4098-DL-G-B01-015	4098-DL-G-W01-015
30cm	上下	4098-DL-G-B01-030	4098-DL-G-W01-030
45cm	上下	4098-DL-G-B01-045	4098-DL-G-W01-045
75cm	上下	4098-DL-G-B01-075	—
120cm	上下	4098-DL-G-B01-120	—

MicroDot コネクターモデル

全長 (± 5mm)	グースネック部	型番	
		黒	白
14cm	上下	4098-DL-G-B00-015	4098-DL-G-W00-015
26cm	上下	4098-DL-G-B00-030	4098-DL-G-W00-030
41cm	上下	4098-DL-G-B00-045	4098-DL-G-W00-045
75cm	上	4098-DL-G-B00-075	—
120cm	上	4098-DL-G-B00-120	—

■ 付属品

- DUA0580B オープンプライス
ウインドスクリーン(黒)、5個入
- DUA0580W オープンプライス
ウインドスクリーン(白)、5個入

■ アクセサリー

- TSM4001 オープンプライス
テーブルショックマウント
XLR3ピンモデル用
- MicroDot延長ケーブル φ2.2mm オープンプライス
黒 CM2218B00 (1.8m)
CM2250B00 (5m)
CM22100B00 (10m)
CM22200B00 (20m)
白 CM2250W00 (5m)
CM22100W00 (10m)
CM22200W00 (20m)

- CMX2218B00 オープンプライス
MicroDot延長ケーブル、1.8m
TSM4001(テーブルショックマウント)に対応。



※画像はXLR3ピンモデルです。

仕様	XLR3ピンコネクターモデル	MicroDotコネクターモデル
指向特性	超単一指向性	
カートリッジ	プリボライズド・コンデンサー型	
周波数レンジ (±2dB, 20cm)	100Hz~15kHz 3dBソフトフースト @8~15kHz, HFP:80Hz	80Hz~15kHz 3dBソフトフースト @8~15kHz
感度 (±2dB)	-36dB re. 1V/Pa	
等価雑音レベル (Aウェイト)	23dB (A)	
全高調波歪 (THD)	1%以下 (125dB SPL)	
ダイナミックレンジ	102dB	
最大音圧レベル	136dB SPL	
インピーダンス	100Ω	30~40Ω (DAD6001-BC使用時:100Ω)
電源	ファンタムDC48V (±4V)、3.5mA	5V~50V ※ワイヤレス用変換アダプター使用時
付属品	ウインドスクリーン×1 ※DUA0580BまたはDUA0580W	

4098-DL-G用マイクロホン・ベース DM6000

オープンプライス



■ 机や天井、壁面に固定可能。

仕様	DM6000-BX(黒) DM6000-WX(白)	DM6000-BM(黒) DM6000-WM(白)	DM6000-BU(黒) DM6000-WU(白)
コネクター	XLR3ピン(オス) アクティブ、バランス	MicroDot パッシブ、アンバランス	先バラ アクティブ、バランス
ケーブル長	約1.75m	約1.73m	約1.75m
電源	ファンタム48V±4V	5V~50V ※ワイヤレス用 変換アダプター使用時	ファンタム48V±4V
寸法	φ110×H14.8mm ※除コネクター、除突起部		
質量	約354g(含ケーブル)	約308g(含ケーブル)	約324g(含ケーブル)
付属品	ロッキングリング×1	ロッキングリング×1	ロッキングリング×1

ゲースネックマイク・ベースセット

4098-DL-D

オープンプライス

白:約14cm

- 4098-DL-D-W00-015 (XLR3ピンコネクター)
- 4098-DL-D-W01-015 (MicroDotコネクター)
- 4098-DL-D-WUT-015 (先バラ)

黒:約41cm

- 4098-DL-D-B00-045 (XLR3ピンコネクター)
- 4098-DL-D-B01-045 (MicroDotコネクター)
- 4098-DL-D-BUT-045 (先バラ)

テーブルトップはもちろん、天井や壁面にも設置可能。
ゲースネック・マイクロホンとベース (DM6000) を
パッケージしたセットモデル。

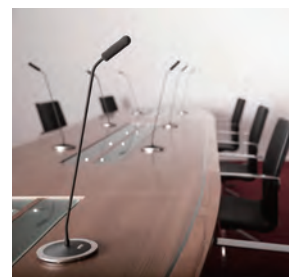

仕様	4098-DL-D-B00-045	4098-DL-D-B01-045	4098-DL-D-BUT-045	4098-DL-D-W00-015	4098-DL-D-W01-015	4098-DL-D-WUT-015
色	黒			白		
ゲースネックマイクロホン	4098-DL-G-B00-045			4098-DL-G-W00-015		
ベース	DM6000-BX (XLR3ピンオス)	DM6000-BM (MicroDot)	DM6000-BU (先バラ)	DM6000-WX (XLR3ピンオス)	DM6000-WM (MicroDot)	DM6000-WU (先バラ)
指向特性	超単一指向性			超単一指向性		
カートリッジ	プリボラライズド・コンデンサー型			プリボラライズド・コンデンサー型		
周波数特性	20Hz~20kHz			20Hz~20kHz		
周波数特性 (±2dB, 20cm)	100Hz~15kHz 3dBソフトブースト@8~15kHz, HPF:80Hz	80Hz~15kHz 3dBソフトブースト@8~15kHz	100Hz~15kHz 3dBソフトブースト@8~15kHz, HPF:80Hz	100Hz~15kHz 3dBソフトブースト@8~15kHz, HPF:80Hz	80Hz~15kHz 3dBソフトブースト@8~15kHz	100Hz~15kHz 3dBソフトブースト@8~15kHz, HPF:80Hz
感度 (±3dB@1kHz)	-36dB re. 1V/Pa			-36dB re. 1V/Pa		
等価雑音レベル (Aウェイト)	23dB (A)			23dB (A)		
全高調波歪 (THD)	1%以下 (125dB SPL)			1%以下 (125dB SPL)		
ダイナミックレンジ	102dB			102dB		
最大音圧レベル	135dB			135dB		
出カインピーダンス	100Ω	30~40Ω (DAD6001-BC使用時:100Ω)	100Ω	100Ω	30~40Ω (DAD6001-BC使用時:100Ω)	100Ω
最小負荷インピーダンス	2kΩ			2kΩ		
電源	ファンタム48V±4V	5V~50V ※ワイヤレス用 変換アダプター使用時	ファンタム48V±4V	ファンタム48V±4V	5V~50V ※ワイヤレス用 変換アダプター使用時	ファンタム48V±4V
ケーブル長	1.75m	1.73m	1.75m	1.75m	1.73m	1.75m
寸法	φ110×H426mm (除ケーブル、ウインドスクリーン) ※組立時			φ110×H158mm (除ケーブル、ウインドスクリーン) ※組立時		
質量	約380g (含ケーブル)	約334g (含ケーブル)	約350g (含ケーブル)	約365g (含ケーブル)	約319g (含ケーブル)	約335g (含ケーブル)
付属品	ロッキングリング×1	ロッキングリング×1	ロッキングリング×1	ロッキングリング×1	ロッキングリング×1	ロッキングリング×1

フロアスタンド付属ゲースネック・マイクロホン

4098-DL-F

オープンプライス

4098-DL-F-B01-120

省スペースで安定して設置可能なフロアベース付属モデル。

- ゲースネック長は120cm。
- 目立ちにくいスリムな形状ながら、聞き取りやすく明瞭な音質を獲得。
- 直径250mmのフロアベースは、わずかなスペースにも設置可能。
- フロアベースはショックマウント機構を内蔵。足音など振動ノイズの影響を最小限に抑制。
- 全長60cmのスタンド用ポールは、複数の接続して延長も可能。
- 別売のツインタイプのスイベルジョイントを使用することで、一台のスタンドに二本のゲースネック・マイクロホンを設置可能。
- ゲースネック・マイクロホンはXLR3ピン端子を搭載。

■ セット内容

- ・ゲースネック・マイクロホン×1
- ・4098-DL-F-B01-120:120cmモデル
- ・フロアベース (DUA0250) ×1
- ・スタンド用ポール (DUA0600) ×1
- ・スイベルジョイント/シングルタイプ (SJS4001) ×1

■ アクセサリー

- SJS4001
オープンプライス
スイベルジョイント(ツイン)
4098-DL-Gを2本装着可能。



SJS4001
スイベルジョイント(シングル)

DUA0600
スタンド用ポール (600mm)

DUA0250
フロアベース (φ250mm)
質量:約2.2kg

600mm

ゲースネック・マイクロホン

4011F

オープンプライス

単一指向性

4018F

オープンプライス

超単一指向性

レコーディング用マイクのカプセルを搭載した高品位モデル

■ d:dicat™ レコーディング・マイクロホン 4000 シリーズのカプセル「MMC4011」「MMC4018」とゲースネックプリアンプ「MMP-F」を組み合わせた、高品位ゲースネック・マイクロホン。

■ 全長の異なる5種類をラインナップ。導入環境に合わせ、5cm単位でのカスタマイズにも対応。

全長(±5mm)	ゲースネック部	4011F		4018F	
		単一指向性	超単一指向性	単一指向性	超単一指向性
20cm	全体	4011-DF-G-B01-015	4018-DF-G-B01-015		
32cm	上部のみ	4011-DF-G-B01-030	4018-DF-G-B01-030		
47cm	上部と下部	4011-DF-G-B01-045	4018-DF-G-B01-045		
77cm	上部のみ	4011-DF-G-B01-075	4018-DF-G-B01-075		
122cm	上部のみ	4011-DF-G-B01-120	4018-DF-G-B01-120		

■ 付属品

■ マイクホルダー
(UA0639) × 1
20cm, 32cm, 47cmモデル



■ ウィンドスクリーン
(DUA0020) × 1



仕様	4011F	4018F
指向特性	単一指向性	超単一指向性
カートリッジ	プリボライズドコンデンサー型、 ϕ 19mm	プリボライズドコンデンサー型、 ϕ 19mm
周波数レンジ (±2dB)	40Hz~20kHz	40Hz~18kHz
感度 (±2dB)	-40dB re. 1V/Pa	-38.4dB re. 1V/Pa
等価雑音レベル (Aウエイト)	18dB SPL	16dB SPL
全高調波歪 (THD)	1%以下 (139dB SPL)	1%以下 (137dB SPL)
ダイナミックレンジ	121dB	121dB
最大音圧レベル	144dB SPL	142dB SPL
インピーダンス	100 Ω	100 Ω
ケーブル引き伸ばし可能距離	最大100m	最大100m
電源	ファンタムDC48V (±4V) / 3.5mA	ファンタムDC48V (±4V) / 3.5mA
コネクター	XLR3ピン(オス)	XLR3ピン(オス)
寸法・質量	マイク部 ϕ 19×35mm	マイク部 ϕ 19×35mm
全長	20cm:4011F15、 32cm:4011F30、 47cm:4011F45、77cm: 4011F75、122cm:4011F120	20cm:4018F15、 32cm:4018F30、 47cm:4018F45、77cm: 4018F75、122cm:4018F120

仕様	4011F (フロアスタンド付き)	4018F (フロアスタンド付き)
指向特性	単一指向性	超単一指向性
カートリッジ	プリボライズドコンデンサー型、 ϕ 19mm	プリボライズドコンデンサー型、 ϕ 19mm
周波数レンジ (±2dB)	40Hz~20kHz	40Hz~18kHz
感度 (±2dB)	-40dB re. 1V/Pa	-38.4dB re. 1V/Pa
等価雑音レベル (Aウエイト)	18dB SPL	16dB SPL
全高調波歪 (THD)	1%以下 (139dB SPL)	1%以下 (137dB SPL)
ダイナミックレンジ	121dB	121dB
最大音圧レベル	144dB SPL	142dB SPL
インピーダンス	100 Ω	100 Ω
ケーブル引き伸ばし可能距離	最大100m	最大100m
電源	ファンタムDC48V (±4V) / 3.5mA	ファンタムDC48V (±4V) / 3.5mA
コネクター	XLR3ピン(オス)	XLR3ピン(オス)
ゲースネック長 / 本数	4011FJS:77cm/1本、 4011FJS:122cm/1本、 4011FGT:122cm/2本	4018FJS:77cm/1本、 4018FJS:122cm/1本、 4018FGT:122cm/2本
フロアスタンド寸法	ϕ 25×高60cm	ϕ 25×高60cm

■ フロアスタンド付属モデル 単一指向性

省スペースで安定して設置可能なフロアベース付属モデル

- コンパクトで場所を取らないため、ステージ上でコーラスや楽器の収音に最適。
- フロアベースはショックマウント機構を内蔵。足音など振動ノイズの影響を最小限に抑制。
- ツインモデルは、マイクの角度を個別に設定可能。一台分のスペースで二方向の収音が可能。
- 全長600mmのスタンド用ポールは、複数接続して延長も可能。

■ 全長77cm / シングルモデル

4011FJS

オープンプライス

4018FJS

オープンプライス

■ セット内容

- ・ ゲースネック・マイクロホン (4011-DF-G-B01-075 or 4018-DF-G-B01-075) × 1
- ・ フロアベース (DUA0250) × 1
- ・ スイベルジョイント / シングルタイプ (SJS4001) × 1

■ 全長122cm / シングルモデル

4011FGS

オープンプライス

4018FGS

オープンプライス

■ セット内容

- ・ ゲースネック・マイクロホン (4011-DF-G-B01-120 or 4018-DF-G-B01-120) × 1
- ・ フロアベース (DUA0250) × 1
- ・ スイベルジョイント / シングルタイプ (SJS4001) × 1

■ 全長122cm / ツインモデル

4011FGT

オープンプライス

4018FGT

オープンプライス

■ セット内容

- ・ ゲースネック・マイクロホン (4011-DF-G-B01-120 or 4018-DF-G-B01-120) × 2
- ・ フロアベース (DUA0250) × 1
- ・ スイベルジョイント / ツインタイプ (SJT4001) × 1

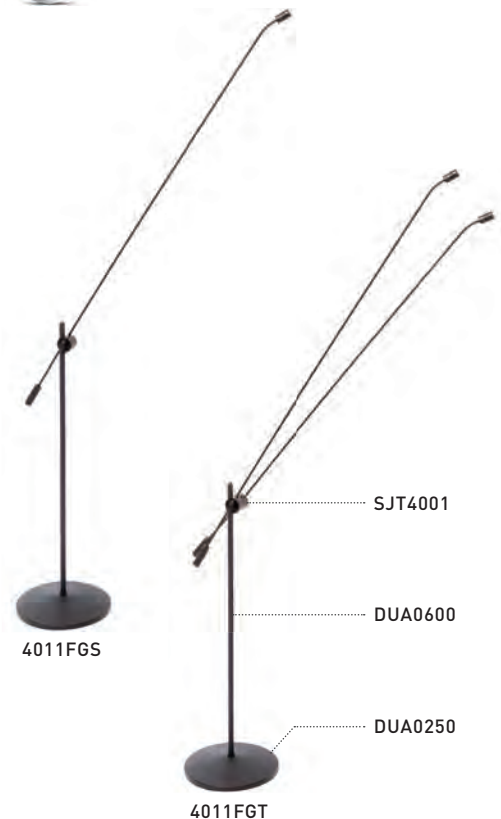

バウンダリー・マイクロホン

4060-OL-D オープンプライス

4060-OL-D-S01-001 無指向性

クリアな音でスマートに会議を收音。

- 会議室での收音などに使用できるバウンダリー・マイクロホンです。SC4060ミニチュアマイクロホン(高感度・黒)を使用し、コンパクトに高音質な收音が可能。ベースにステンレスを使用したエレガントなデザインです。
- スピーチなど直接音のゲインは6dBであるのに対して、テーブルなどからの反響音はゲインがわずか3dBとなっており、明瞭な音声の収録が可能。
- 変換アダプターを付け変えることにより、お手持ちのワイヤレスシステムでの使用も可能。

■ 付属品

- ケーブル(3m)



■ 変換アダプター (P.254参照)

お手持ちのワイヤレスシステムで4060-OL-Dを使用できます。

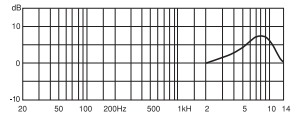

仕様 4060-OL-D

指向特性	無指向性、半球型
カートリッジ	プリボラライズド・コンデンサー型
周波数レンジ(±2dB)	20Hz~14kHz
感度(±3dB)	-34dB re. 1V/Pa
等価雑音レベル(Aウエイト)	23dB SPL
全高調波歪 (THD)	1%以下 (123dB SPL、ピーク)、1%以下 (120dB SPL、RMS)
ダイナミックレンジ	100dB
最大音圧レベル	134dB SPL
出カインピーダンス	MicroDot コネクター:30~40Ω DAD6001:100Ω
ケーブル引き伸ばし可能距離	最大300m
ケーブル長	3m
電源 (DPAアダプター使用)	ファンタムDC48V ± 4V ワイヤレスシステム:5V~50V
コネクター	MicroDot(付属のケーブルでXLR3ピンに変換)
寸法 (φ×高さ)、質量	100×12mm、240g (除ケーブル)

デスクトップ・マイクロホン

4018-DE オープンプライス

4018-DE-D-B01-005 超単一指向性

4018ESにテーブルベースを付属。

- 小さく目立たない、手のひらサイズのコンパクトモデル。
- レコーディング用マイクロホンを使用した高品位モデル。超単一指向性で、狙った音をピックアップ。

■ 付属品

DUA0041
オープンプライス
ウインドスクリーン
(アクティブモジュール用)



MC4001
オープンプライス
MMP-ER/ES用
マイクホルダー



ウインドスクリーン装着時

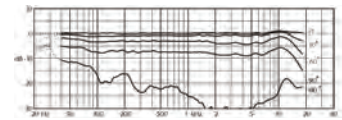
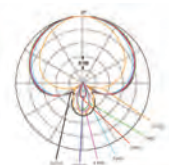

仕様 4018-DE-D-B01-005

指向特性	超単一指向性
カートリッジ	プリボラライズド・コンデンサー、φ19mm
周波数レンジ(±2dB/30cm)	40Hz~18kHz
感度(±2dB@1kHz、公称値)	-38.4 dB re 1V/Pa
等価雑音レベル(Aウエイト)	16 dB SPL
全高調波歪み (THD)	1%以下
ダイナミックレンジ(代表値)	121dB
最大音圧レベル	142dB SPL
インピーダンス	100Ω以下
ケーブル引き伸ばし可能距離	最大100m
ケーブル長	3m
電源	ファンタムDC48 V
コネクター	XLR3ピン(オス)
寸法、質量	マイク本体:φ19×35mm、109 g ベース:φ70mm (3/8インチネジ)

d:vice™ Digital Audio Interface

デバイス・デジタル・オーディオ・インターフェイス

DPAの高音質マイクロホンスマートフォン/PCに接続。
モバイル録音のクオリティを格段に向上させる高品位デジタル・オーディオ・インターフェイス。

デジタルオーディオ・インターフェイス

d:vice™

オープンプライス

iOS、Mac、PCに対応。DPAの高音質のサウンドで録音をよりクリアに。

- 持ち運びやすい小型・軽量設計(直径56mm/約50g)。
- 2ch高性能マイクプリアンプ・A/Dコンバーターを搭載。
- DPAが誇る明瞭かつクリアな音質はそのまま、スマートフォンやPCによる録音を実現。
- DPAマイクロホンの多彩なラインナップにより、フィールド録音はもちろん、スマートフォンを使用するニュース中継や、楽器の録音まで幅広いシーンで活躍。
- MicroDot端子2系統を搭載し、DPAマイクロホン2本を同時に接続可能。
- iOS専用アプリを用意。ゲインやローカットフィルターの設定、プリセットの保存も可能。
- iOSデバイス、Mac、PCに対応。



iOS専用アプリ画面例

仕様 d:vice™

動作環境	Windows/Mac/iOS 10.0以上
ノイズフロア	-114dBFS、Aウエイト
周波数レンジ	20~22kHz±0.2dB (Fs=48kHz) 20~40kHz±0.2dB (Fs=96kHz)
全高調波歪 (THD)	< -100dB、0.001%@1kHz@-10dBFS
ダイナミックレンジ	114dB
フルスケール出力	1Vrms@0dB Gain
対応サンプリングレート	44.1、48(デフォルト)、88.2、96kHz ※サンプリングレートはサードパーティのアプリから設定
解像度	24bit
ハイパスフィルター	80Hz(-12dB/Oct)
電源	USBもしくはLightningコネクターからの給電
消費電力	100mA以下
寸法(φ×高さ)・質量	56×12mm(除突起部)、約50g
動作温度	0°C~45°C



■ d:vice単品

VIMMA-A

オープンプライス

付属品

Micro USB-B~ライトニングケーブル(100cm) [DA06101]×1、
Micro USB-B~USB-Aケーブル(30cm) [DA06102]×1、
キャリングポーチ×1

※マイクロホンは付属しませんのでご注意ください。

■ d:viceキット

d:viceラベリア・キット

VIDMK-4060

オープンプライス

■セット内容

- ・d:vice (VIMMA-A)×1 ※上記付属品含む
- ・無指向性ラベリアマイク(4060-OL-C-B00)×1
- ・ウインドスクリーン(DUA0560)×3
- ・ミニチュアグリッド(ハイブースト)×1
- ・ミニチュアクリップ(SCM0013-B)×1



d:viceダブル・ラベリア・キット

VIDMK-4060-S

オープンプライス

■セット内容

- ・d:vice (VIMMA-A)×1 ※上記付属品含む
- ・無指向性ラベリアマイク(4060-OL-C-B00)×2
- ・ミニチュアクリップ(SCM0013-B)×2
- ・ミニチュアグリッド(ハイブースト)×2
- ・ウインドスクリーン(DUA0560)×5



d:viceヘッドセット・キット

VIDMK-66

オープンプライス

■セット内容

- ・d:vice (VIMMA-A)×1 ※上記付属品含む
- ・無指向性ヘッドセットマイク(4266-OL-F-B00-LE)×1
- ・ウインドスクリーン(DUA0560)×3
- ・メイクアップカバー×1
- ・識別リング×5



d:viceラベリア・コンボ・キット

VIDMK-HYB1

オープンプライス

■セット内容

- ・d:vice (VIMMA-A)×1 ※上記付属品含む
- ・無指向性ラベリアマイク(4060-OL-C-B00)×1
- ・ミニチュアクリップ(SCM0013)×1
- ・ミニチュアグリッド(ハイブースト)×1
- ・ウインドスクリーン(DUA0560)×3
- ・超単一指指向性マイクカプセル(MMC4018)×1
- ・アクティブモジュールプリアンプ(MMP-GS)×1
- ・グースネックショックマウント(GSM4000)×1
- ・クランプマウント(CM4099)×1
- ・ウインドスクリーン(DUA0041)×1



d:viceイヤーマニター搭載ヘッドセット・キット

VIDMK-66-IE1

オープンプライス

■セット内容

- ・d:vice (VIMMA-A)×1 ※上記付属品含む
- ・無指向性イヤーマニター搭載ヘッドセットマイク(FI066B00-IE1-B)×1
- ・メイクアップカバー×1
- ・識別リング×5
- ・イヤーマニター用イヤーマニター×1
※イヤーマニター用端子:3.5mmステレオミニ×1



d:mension™ Surround Solutions

ディメンション・サラウンド・ソリューション

屋内でも野外でも、手軽にサラウンドの収録を可能にする製品群。

モバイル・サラウンド・マイクロホン

5100

オープンプライス

5本のマイクを本体内に収めた、モバイルに最適なサラウンド・マイクロホン。

- スポーツの収録のほか、様々なシチュエーションで気軽に5.1chレコーディングができるモバイルタイプのサラウンド・マイクロホン。
- ミニチュア・マイクロホンを5本搭載。LFE(.1)はL/Rより合成され、サラウンドフォーマットにあわせて10dBゲインが抑えられています。
- 500gと軽量コンパクト、しかも堅牢な設計が施されています。
- 本体の上下にひとつずつAKG(3/8)のネジ穴を装備。下側のネジ穴は変換アダプターを取り外せばShure(5/8)ピッチに変更可能。
- 雨天時に使用できるアウトドアカバー付属。

■ 付属品

Lemo 2Bシリーズマルチピン
→6×XLR-M(5m)



■ OC5100

アウトドアカバー
※単品購入可



■ オプション

■ WJ5100

オープンプライス
ウインドジャマー



Frequency response
Typical frequency response of DPA 5100 at 0 degrees

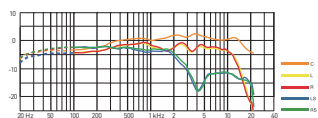

Polar patterns
Typical directional characteristics of DPA 5100 (normalized)

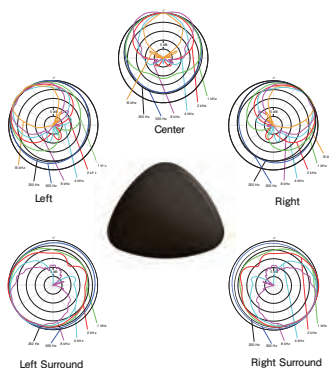

フロント3本(L/C/R)には吹かれに強い無指向性&単一指向性のハイブリッドタイプ(特許 DipMic)を採用。適度な分離感があり、近接効果と歪みの少ない音質が得られます。リアの2本(LS/RS)には無指向性のマイクロホンを採用し、拡がりのある自然な音が得られます。

仕様 5100

指向特性	ハイブリッド(単一指向性・無指向性)
カートリッジ	プリポラライズド・コンデンサー型
周波数レンジ(±3dB)	L, C, R:200Hz~16kHz LS, RS:100Hz~12kHz LFE:20Hz~120Hz
感度(±3dB, 1kHz)	L, C, R:26mV/Pa, LS, RS:28mV/Pa
等価雑音レベル(Aウエイト)	L, C, R:18dB SPL, LS, RS:20dB SPL
全高調波歪(THD)	1%以下(123dB SPL)
ダイナミックレンジ	L, C, R, LS, RS:103dB LFE:100dB
最大音圧レベル	132dB SPL
出カインピーダンス	50Ω
ケーブル引き伸ばし可能距離	最大100m
電源(DPAアダプター使用)	ファンタムDC48V/5mA
コネクター	Lemo multipin
ケーブル長	5m
寸法(W×H×D)*	240×140×195mm
質量	500g

*突起部除く

Shure
Shure/DIS
BRYSTON
CALREC
CAMCO
CODA AUDIO
DiGiCo
DK-Technologies
DPA Microphones
Gefen
HIBINO
MUTEC
TRIAD-ORBIT
TUBE-TECH
TWOINE

4006Aのサラウンドキット

5006A

オープンプライス

- 無指向性マイクロホン4006A×5本で構成するサラウンド收音キット。
- 5本のマイクロホンは、入力感度とノイズレベル、周波数特性の3点を0.5dB以内の誤差に収まるようマッチングされており、正確でクリアな広がりのあるピンテーゼサウンドでの録音が可能です。

■ セット内容

- ・無指向性マイクロホン(4006A)×5
- ・フリーフィールドグリッド(DD0251)×5
- ・クローズマイキンググリッド(DD0254)×5
- ・ディフューズフィールドグリッド(DD0297)×5
- ・マイクロホンホルダー(UA0639)×5
- ・ウインドスクリーン(DUA0020)×5
- ・キャリングケース×1



4006A・4011Aのサラウンドキット

5006-11A

オープンプライス

- フロントに無指向性マイクロホン(4006A)×3本とリアに単一指向性マイクロホン(4011A)×2本で構成するサラウンドキット。

■ セット内容

- ・無指向性マイクロホン(4006A)×3
- ・単一指向性マイクロホン(4011A)×2
- ・フリーフィールドグリッド(DD0251)×3
- ・クローズマイキンググリッド(DD0254)×3
- ・ディフューズフィールドグリッド(DD0297)×3
- ・マイクロホンホルダー(UA0639)×5
- ・ウインドスクリーン(DUA0020)×5



4015Aのサラウンドキット

5015A

オープンプライス

- ワイド単一指向性マイクロホン(4015A)×5本で構成するサラウンド收音キット。
- ワイド単一指向性の特性により、チャンネル間の分離を保ちながら程よい広がりのある安定した音場を獲得。

■ セット内容

- ・ワイド単一指向性マイクロホン(4015A)×5
- ・マイクロホンホルダー(UA0639)×5
- ・ウインドスクリーン(DUA0020)×5



サラウンド・マウント

S5

オープンプライス

フレキシブルなサラウンド用マイクロホン・マウント。

- 5本のマイクロホンに対応したスタイリッシュなマイクロホン・マウント。
- 光の反射を完全に抑える表面加工が施され、照明の多いホールや劇場への設営にも対応。
- マイク取り付け部はDPA社製マイクロホンに最適化。ねじに5/8(Shure)ピッチを採用しているため、他社製マイクホルダーの取り付けも可能。
- d:diccate™シリーズのサラウンドキット(5006A、5006-11A、5015A)と同時にご購入いただくと特別価格を適用(S5 BUNDLE)。
※詳しくはお問い合わせください。



※マイクロホンは付属していません。

仕様 S5	
質量(マイクロホンホルダー含む)	2.5kg
色	マットブラック

■ セット内容

仕様							
	CD5000	TBH5000	SEU5000	LEU5000	RCD5000	TEU5000	SH5000
	センターディスク	マイクホルダー付伸縮ブーム	エクステンションユニットショートタイプ(17cm)	エクステンションユニットロングタイプ(34cm)	リアセンターディスク	伸縮式延長ユニット	サスペンションフック
S5	1pc	5pcs	8pcs	9pcs	1pc	1pc	5pcs

変換アダプター

DPAのMicroDotコネクターを各種コネクターへ変換するアダプター。DPAマイクロホンを各社のワイヤレスシステムに使用する際に活躍します。
※ここに掲載されているのは製品の一部分です。その他の製品については、HPをご覧ください。

http://www.hibino-intersound.co.jp/dpa_microphones/1842.html



■ MicroDot→XLR (3pin) 変換アダプター



DAD6001-BC オープンブライズ

MicroDot to 3-pin XLR, クリップ付



DAD4099-BC オープンブライズ

MicroDot to 3-pin XLR, クリップ付、
ローカットフィルター@80Hz



DAD6024 オープンブライズ

MicroDot to 3-pin XLR, 中域減衰



S-DDP6001 オープンブライズ

DAD6001-BC, DAD4099-BC用クリップ

■ MicroDot→Switchcraft (TA3F、TA4F、TA5F) 変換アダプター

TA3F



DAD6017 オープンブライズ

MicroDot to TA3F Switchcraft
AKG:PT60/80/81/400/450/4000/4500,
DPT70/700/800, PT45/470
Samson:UT1L/VT2L
LD Systems:WS100-BP

TA4F



DAD6010 オープンブライズ

MicroDot to TA4F Switchcraft
Shure:PGX1/SC1/SLX1/U1/ULX1/UR1/UR1M/UT1
TOA:WM4300
Line 6:TB12, TXD-V70L
Shure:GLXD1, ULDX1



DAD3052 オープンブライズ

MicroDot→TA-3F Switchcraft
AKG:PT 40

TA5F



DAD3056 オープンブライズ

MicroDot to TA5F Switchcraft
Electronics LM, SM, and UM series
(for low DC microphones)



DAD6021 オープンブライズ

MicroDot to TA5F Switchcraft
Audio-Technica ATW-T101 (U100)
Electronics UHF (low level)



DAD6032 オープンブライズ

MicroDot to TA4F Switchcraft
Beyerdynamic:OPUS 300/500/800/900
Mipro:ACT-71T/ACT-7T/ACT-707T/TE/TM/TS/
MT103/303/801/808

■ MicroDot→Mini Jack変換アダプター



DAD6019 オープンブライズ

MicroDot to Mini-Jack
Sony:Freedom WRT 805, UTX-B1/B03



DAD3050 オープンブライズ

MicroDot to Mini-Jack
TOA WM360/4310 (for low DC microphones)/5320



DAD6034 オープンブライズ

MicroDot to Mini-Jack
Sennheiser Evolution/G2/G3/X2, EWD1 (SKD1)
Line 6:X2 Digital Wireless
Audio Ltd.:En2 TX

■ MicroDot→Lemo変換アダプター



DAD6003 オープンブライズ

MicroDot to 3-pin Lemo
Sennheiser:SK 50/SK 250/SK 2000/SK 3063/
SK 5012/SK9000
Trantec:SD7000/SD7300
Wisycm:MTP30
Shure:UR1M



DAD6004 オープンブライズ

MicroDot to 6-pin Lemo
Audio Ltd.:Tx 2000/Tx 2020/Tx 2040

■ MicroDot→Fischer変換アダプター



DAD6018 オープンブライズ

MicroDot to 3pin-Fischer
Wisycm:TMA16/TMU20
Pastega:TMA16/TMU20

■ MicroDot→Hirose (4pin, 6pin) 変換アダプター

4pin



DAD6008 オープンブライズ

MicroDot to 4pin Hirose
Sony WRT820/WRT860/WRT8/DWT-B01



DAD6033 オープンブライズ

MicroDot to 4pin Hirose
Audio-Technica:ATW-T1000 D/ATW-T310/AEW-T1000/
ATW-T701/ATW-T1001EX



DAD3051 オープンブライズ

MicroDot to 4pin Hirose
Ramsa WX-RP410 (for low DC microphones)